

Oster®



MODELOS
MODELS

GCSTGS5011 &
GCSTGS5016

MANUAL DE INSTRUCCIONES
VAPORIZADOR DE PRENDAS

LEA TODAS LAS INSTRUCCIONES ANTES DE USAR ESTE APARATO

INSTRUCTION MANUAL
GARMENT STEAMERS

PLEASE READ ALL INSTRUCTIONS BEFORE USING THIS APPLIANCE

PRECAUCIONES IMPORTANTES

Cuando utilice cualquier artefacto eléctrico, siempre se deben seguir precauciones básicas de seguridad, incluyendo las siguientes:

1. **LEA TODAS LAS INSTRUCCIONES ANTES DE UTILIZAR EL VAPORIZADOR DE PRENDAS.**
2. Coloque siempre el vaporizador de prendas en la posición de apagado “O” antes de conectarlo o desconectarlo del tomacorriente. Nunca desconecte el cable mediante un tirón, sujete el enchufe y hale para desconectar.
3. Antes de conectar el vaporizador de prendas, asegúrese de que el voltaje del tomacorriente sea el mismo que el voltaje indicado en la placa del artefacto. Úselo con un receptáculo de pared solamente.
4. Para protegerse contra descargas eléctricas, no sumerja el cable, el enchufe o el vaporizador de prendas en agua ni en ningún otro líquido.
5. Nunca utilice el vaporizador de prendas si tiene las manos mojadas.
6. Este artefacto no debe ser utilizado por niños.
7. Nunca deje la unidad desatendida mientras esté encendida.
8. Desenchufe del tomacorriente cuando no esté en uso.
9. Podrían producirse quemaduras al tocar partes calientes: tales como la placa frontal de cerámica de la boquilla, el cepillo de cerdas de la boquilla, la manguera flexible, agua caliente o vapor.
10. **NO** gire la placa de cerámica de la boquilla hacia abajo ya que el vapor caliente que sale de los orificios de vapor de la boquilla puede causar quemaduras si se apuntan hacia la cara, los brazos o el cuerpo.
11. **NO** doble, pise o tuerza el 1,5 m de manguera flexible.
12. **NO** utilice el vaporizador de prendas con un cable dañado o si se ha caído o dañado. Para evitar el riesgo de una descarga eléctrica, no desarme el artefacto. Lévelo a un Centro de Servicio Autorizado de Oster® para examinarlo y repararlo. Un reensamblado incorrecto puede causar riesgo de descarga eléctrica al utilizar el vaporizador de prendas.
13. **NO** utilice este artefacto al aire libre.
14. **NO** permita que el cable entre en contacto con superficies calientes.
15. Este vaporizador ha sido diseñado para uso doméstico solamente.
16. **NO** utilice el vaporizador de prendas para otros fines que no sean los previstos.
17. **NO** deje el vaporizador de prendas desatendido mientras lo utiliza. Tenga cuidado; si deja el vaporizador de prendas desatendido, apáguelo siempre, desconéctelo del tomacorriente y coloque la boquilla hacia arriba en el sostenedor de la boquilla.
18. Las reparaciones del artefacto sólo pueden ser realizadas por personal capacitado. Reparaciones incorrectas pueden traer como consecuencia peligros considerables para el usuario. Por favor, póngase en contacto con un Centro de Servicio Autorizado de Oster® en caso de que sea necesario reparar la unidad.

19. Se debe tener cuidado al utilizar el artefacto debido a la emisión de vapor.
20. Siempre desconecte el vaporizador de prendas del tomacorriente cuando esté llenándolo, vaciándolo o limpiándolo de agua.
21. Evite llenar demasiado el tanque de agua. No lo llene nunca por encima del nivel máximo de agua.
22. Con el fin de evitar una sobrecarga de los circuitos, nunca utilice otro artefacto de alta potencia en el mismo circuito.
23. El fabricante no se hace responsable por los daños causados durante el uso incorrecto del artefacto para cualquier otro fin que no sea el previsto.
24. Si es absolutamente necesario utilizar un cable de extensión, éste debe tener el mismo amperaje o superior al de su vaporizador de prendas. Los cables de menor amperaje pueden sobrecalentarse. Tenga la precaución de colocar el cable de manera que no se pueda halar o tropezar.
25. Este artefacto eléctrico no está destinado para ser usado por personas (incluyendo niños) cuyas capacidades físicas, sensoriales o mentales estén disminuidas, o carezcan de experiencia y conocimiento, a menos que una persona responsable por su seguridad les haya supervisado o instruido en el uso de este electrodoméstico. Los niños deben ser supervisados para asegurarse de que no jueguen con el artefacto.
26. Se requiere estricta supervisión cuando cualquier artefacto está siendo utilizado por o cerca de niños o personas incapacitadas.

GUARDE ESTAS INSTRUCCIONES

DESCRIPCIÓN DEL ARTEFACTO

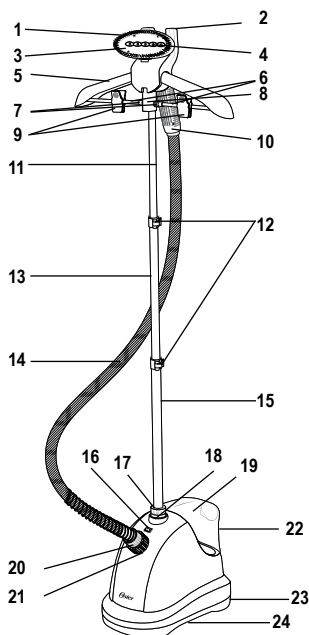

Modelo # GCSTGS5011

1. Cepillo de cerdas de la boquilla
2. Sostenedor de la boquilla
3. Suela de cerámica de la boquilla
4. Orificios de vapor de la boquilla
5. Perchero plegable
6. Barras del perchero
7. Sujetador para trabar y destrabar el perchero
8. Cavidad del perchero (contiene las cavidades de los pestillos)
9. Ganchos del perchero
10. Mango de la boquilla
11. Barra superior
12. Dos pestillos para cerrar la barra
13. Barra intermedia
14. Manguera flexible de 1.5 metros
15. Barra inferior
16. Botón de encendido/apagado "I/O"
17. Tuerca de bloqueo de la barra
18. Receptáculo de la barra
19. Tanque de agua extraíble de 1.8 litros
20. Conector de la manguera
21. Tapa del tanque de agua
22. Receptáculo de la manguera
23. 4 Ruedas
24. Tapón de drenaje (situado debajo de la unidad, no se muestra)

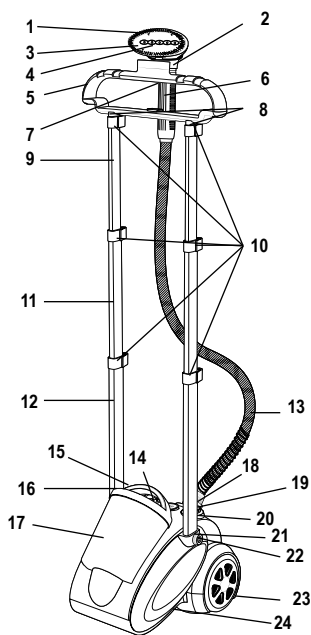

Modelo # GCSTGS5016

1. Cepillo de cerdas de la boquilla
2. Sostenedor de la boquilla
3. Suela de cerámica de la boquilla
4. Orificios de vapor de la boquilla
5. Perchero incorporado
6. Mango de la boquilla
7. Gancho del perchero
8. Receptáculo del perchero
9. Barras superiores
10. Seis pestillos para cerrar la barra
11. Barras intermedias
12. Barras inferiores
13. Manguera flexible de 1.5 metros
14. Botón del cable retractable
15. Mango del tanque de agua
16. Tapa del tanque de agua
17. Tanque de agua removible de 2.8 litros
18. Conector de la manguera
19. Receptáculo de la manguera
20. Interruptor de encendido/apagado del nivel de vapor ajustable (4 ajustes)
21. Receptáculo de las barras
22. Dos perillas redondas que se enroscan a mano
23. 4 Ruedas
24. Tapón de drenaje (situado debajo de la unidad, no se muestra)

ENSAMBLANDO EL VAPORIZADOR DE PRENDAS

Modelo # GCSTGS5011

1. Retire todas las piezas del embalaje.
2. Retire cualquier bolsa plástica y etiqueta de las partes.
3. Coloque la carcasa de la unidad en el suelo asentada sobre sus ruedas.
4. Coloque la barra en el receptáculo de la barra en la unidad. Asegúrese de que la tuerca de bloqueo de la barra esté floja. Gírela hacia la izquierda para aflojarla.
5. Una vez que inserte la barra, apriete la tuerca de bloqueo de la barra girándola hacia la derecha hasta que la barra esté firmemente asegurada en su lugar.
6. Abra los pestillos de bloqueo de las dos barras y eleve las barras a la altura deseada. Asegure la varilla en su lugar mediante el bloqueo de los pestillos de la barra de bloqueo situados en las barras inferiores e intermedias.
7. Para insertar el conector de la manguera en el receptáculo de la manguera, alinee las pestañas en el conector de la manguera con las ranuras ubicadas en el receptáculo de la manguera. Una vez insertado, gire el conector hacia la izquierda hasta que quede bloqueado en su lugar.
8. Levante los dos brazos del perchero de ropa plegable y ajústelos a las puntas de los dos ejes de percheros en las cavidades (situados en el sujetador de percheros) de los pestillos y luego deslice los sujetadores para trabar y destrabar los percheros hasta llegar a bloquear las barras en su lugar.
9. Coloque la boquilla en el soporte de la boquilla.
10. La unidad ya está ensamblada.

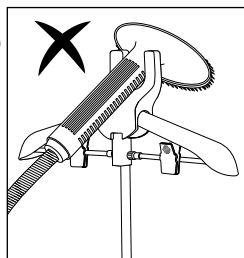
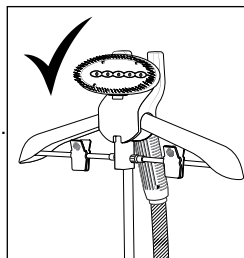

Model # GCSTGS5016

1. Retire todas las piezas del embalaje.
2. Retire cualquier bolsa plástica y etiqueta de las partes.
3. Coloque la carcasa de la unidad en el suelo asentada sobre sus ruedas.
4. Coloque las barras inferiores en el receptáculo de la barra en la unidad. Apriete las dos perillas redondas que se enroscan a mano hasta que las barras estén bien aseguradas en su lugar. Las dos perillas de mano atornilladas pueden necesitar ser desenroscadas (girando hacia la izquierda) antes de unir las barras inferiores en el receptáculo de barras.
5. Desbloquee los pestillos de bloqueo de las cuatro barras y eleve las barras a la altura deseada. Asegure las barras en su lugar mientras traba los pestillos de barra localizados en las barras intermedias e inferiores.
6. Para insertar el conector de la manguera en el receptáculo de la manguera, alinee las pestañas en el conector de la manguera con las ranuras ubicadas en el receptáculo de la manguera. Una vez insertado, gire el conector hacia la izquierda hasta que quede bloqueado en su lugar.
7. Inserte el perchero incorporado en el receptáculo del perchero y fíjelo en su lugar al trabar ambos pestillos de barras localizados en las barras superiores.
8. Coloque la boquilla en el soporte de la boquilla.
9. La unidad ya está ensamblada.

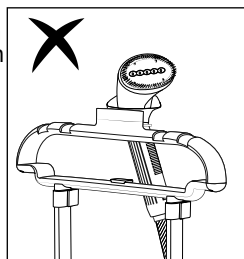
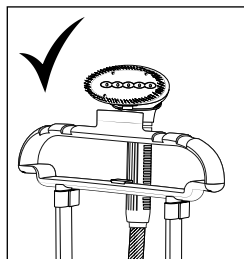

COMO USAR SU VAPORIZADOR DE PRENDAS

Para llenar con agua:

1. Retire el tanque de agua de la unidad.
2. Gire la tapa del tanque de agua hacia la izquierda para abrirla.
3. Llène con agua.
4. Coloque la tapa de nuevo en el tanque de agua y apriete girándola hacia la derecha.
5. Coloque el depósito de agua en la unidad asegurándose de que encaje firmemente en su lugar.
6. Su vaporizador de prendas está listo para usar.

Escoger el agua correcta

1. Este vaporizador se puede utilizar con agua del grifo normal. Sin embargo, si el agua de la región en la que vive es especialmente dura, se recomienda utilizar agua destilada para prolongar la vida de su vaporizador de prendas.
2. No utilice agua que haya sido desalinizada con productos químicos.

Modo de empleo:

1. Asegúrese de que el tanque de agua tenga agua.
2. Cuelgue la ropa que desea planchar a vapor en el perchero de la unidad o en el gancho del perchero (**sólo modelo GCSTGS5016**).
3. Conecte la unidad en un tomacorriente adecuado. Asegúrese de que el cable salió por completo del interior de la unidad.
4. Gire el interruptor On / Off a On "I" (**modelo GCSTGS5011**). Gire la perilla de vapor regulable On / Off al ajuste deseado (1, 2, 3, o 4) (**modelo GCSTGS5016**).
5. Deje la boquilla durante unos 60 segundos (**modelo GCSTGS5011**) o 45 segundos (**modelo GCSTGS5016**) en su soporte hasta que empiece a salir el vapor.
6. Retire la boquilla del soporte y colóquela cerca de la prenda, moviéndola a lo largo de las zonas que desea planchar a vapor.
7. Repita el proceso tantas veces como sea necesario hasta conseguir el resultado deseado.
8. Cuando haya terminado, coloque la boquilla en su soporte como se ilustra (ver la sección de "ENSAMBLANDO EL VAPORIZADOR DE PRENDAS") para asegurarse de que está correctamente colocada en la posición de reposo.
9. Coloque el botón de encendido/apagado en la posición de apagado "O".
10. Desenchufe la unidad y deje que se enfríe.

PRECAUCIÓN: LA UNIDAD LIBERA VAPOR CALIENTE, POR FAVOR ASEGÚRESE DE MANEJAR LA BOQUILLA CON CUIDADO Y LEJOS DE CUALQUIER PARTE DEL CUERPO, OTRAS PERSONAS Y OBJETOS. TENGA ESPECIAL CUIDADO DE NO APUNTAR LA BOQUILLA HACIA SU ROSTRO.

NO USE LA UNIDAD SIN QUE LA MANGUERA ESTÉ CORRECTAMENTE CONECTADA EN EL RECEPTÁCULO QUE SE ENCUENTRA EN LA UNIDAD.

PRECAUCIÓN: SE RECOMIENDA QUE UTILICE UN GANCHO REGULAR PARA PLANCHAR AL VAPOR PRENDAS QUE NO SE PUEDAN ABRIR, COMO POLOS O CAMISETAS, PARA EVITAR TAPAR EL SOSTENEDOR DE LA BOQUILLA LO QUE COMPLICARÍA RETIRAR LA BOQUILLA Y LAS PRENDAS. (APAGUE LA UNIDAD CUANDO RETIRE LA PRENDA DEL PERCHERO INCORPORADO O PERSONAL. TENGA MUCHO CUIDADO CUANDO RETIRE LAS PRENDAS DEL PERCHERO INCORPORADO O PERSONAL YA QUE LA PLACA DE LA BOQUILLA Y EL CEPILLO DE CERDAS ESTÁN BIEN CALIENTES).

NO USAR LA UNIDAD SI NO HAY AGUA EN EL INTERIOR DEL TANQUE DE AGUA. APAGUE SIEMPRE LA UNIDAD CUANDO NO LA USE.

CUIDADO Y MANTENIMIENTO

1. Desenchufe la unidad del tomacorriente y deje que se enfríe completamente.
2. No sumerja la unidad o cualquiera de sus partes en agua. La única parte que se puede lavar con agua es el tanque de agua y su tapa (si es necesario).
3. Retire el tanque de agua y bote el agua.
4. Retire las pelusas que puedan quedar atrapadas en el cepillo de cerdas.
5. Limpie la unidad y la suela de cerámica de la boquilla con un paño suave humedecido.
6. Para eliminar cualquier residuo de agua dentro de la unidad, retire la barra y la manguera y lleve la unidad al fregadero. Retire el tanque de agua. Retire el tapón de drenaje situado debajo de la unidad desenroscándolo hacia la izquierda y elimine cualquier residuo de agua por el desagüe. **PRECAUCIÓN: ASEGURESE DE QUE LA UNIDAD ESTÉ DESENCUFADA.**
7. **SUELA DE CERÁMICA DE LA BOQUILLA:** Los residuos de la Suela de Cerámica de la Boquilla se pueden limpiar con un paño empapado en una solución de agua y vinagre.
8. **TANQUE DE AGUA EXTRAÍBLE:** Vacíe el agua que queda en el tanque de agua. Enjuague el tanque de agua con agua fresca varias veces.
9. **CARCASA:** La carcasa se puede limpiar con un paño húmedo y luego secarse. Aparte de la limpieza recomendada, no es necesario ningún mantenimiento adicional por parte del usuario. Si por alguna razón su vaporizador debe ser reparado, no trate de hacerlo usted mismo. Envíelo a un Centro de Servicio Autorizado Oster.

PROBLEMAS Y SOLUCIONES

| PROBLEMA | POSIBLE CAUSA | SOLUCIÓN |
|--|--|---|
| La unidad no está funcionando. | <ul style="list-style-type: none"> • EL interruptor eléctrico está apagado o la unidad no está conectada a un tomacorriente que funcione. | <ul style="list-style-type: none"> • Asegúrese de que la unidad esté debidamente conectada a un tomacorriente que funcione. • Si la unidad sigue sin funcionar, llévela al Centro de Servicio Autorizado de Oster® más cercano para su revisión y reparación. |
| La manguera está haciendo un ruido fuerte y se está produciendo poco vapor | <ul style="list-style-type: none"> • La manguera puede estar doblada o torcida bloqueando el flujo de vapor durante el funcionamiento. | <ul style="list-style-type: none"> • Enderece la manguera y deje que el vapor fluya de nuevo libremente. |
| El agua está goteando por la boquilla. | <ul style="list-style-type: none"> • No está usando el vaporizador en posición vertical. • La boquilla está dañada. | <ul style="list-style-type: none"> • Asegúrese de utilizar la boquilla en posición vertical. • Lleve la unidad al Centro de Servicio Autorizado de Oster® más cercano para reemplazar la boquilla. |
| El agua y el vapor está goteando entre el conector de la manguera y el receptáculo de la manguera. | <ul style="list-style-type: none"> • La manguera no está firmemente colocada. • El anillo sellador está dañado. | <ul style="list-style-type: none"> • Apriete firmemente al receptáculo de la manguera. • Lleve la unidad al Centro de Servicio Autorizado de Oster® más cercano para reemplazar el anillo sellador. |
| El agua se está saliendo del tanque de agua. | <ul style="list-style-type: none"> • El tanque de agua está roto/ agrietado o tiene un agujero. | <ul style="list-style-type: none"> • Lleve la unidad al Centro de Servicio Autorizado de Oster® más cercano para reemplazar el tanque por uno nuevo. |
| El agua dentro del tanque está caliente. | <ul style="list-style-type: none"> • El tubo de agua está obstruido. | <ul style="list-style-type: none"> • Limpie los depósitos. |
| El flujo de vapor es menor de lo habitual. | <ul style="list-style-type: none"> • Baja presión es generada debido a un bajo voltaje. • El tubo de agua está obstruido. | <ul style="list-style-type: none"> • Revise el circuito eléctrico. • Limpie los depósitos. |
| No está saliendo vapor, pero la luz indicadora está encendida. | <ul style="list-style-type: none"> • El generador de vapor está roto. • Algunos componentes electrónicos pueden estar dañados. | <ul style="list-style-type: none"> • Lleve la unidad al Centro de Servicio Autorizado de Oster® para su revisión y reparación. |

IMPORTANT SAFEGUARDS

When using electrical appliances, basic safety instructions should always be followed, including the following:

1. **READ ALL INSTRUCTIONS BEFORE USING THE GARMENT STEAMER.**
2. The garment steamer should always be turned to the off position "O" before plugging or unplugging from outlet. Never yank Cord to disconnect from outlet; grasp Plug and pull to disconnect.
3. Before connecting the garment steamer, make sure the voltage in your outlet is the same as the voltage indicated on the appliance's rating label. Use it with wall receptacle only.
4. To protect against risk of electrical shock, do not immerse the power cord, plug or the garment steamer in water or other liquid.
5. Never use the garment steamer if you have wet hands.
6. This appliance should not be used by children.
7. Never leave the garment steamer unattended while it is turned on.
8. Unplug from outlet while not in use.
9. Burns may occur by touching hot parts: such as the nozzle ceramic faceplate, the nozzle bristle brush, the flexible hose, the hot water or the steam.
10. **DO NOT** turn the nozzle ceramic faceplate upside down since hot steam coming out of the nozzle steam vents may cause burns if exposed to the face, arms or body.
11. **DO NOT** bend, step on, or kink the 1.5 m Flexible hose.
12. **DO NOT** operate garment steamer with a damaged cord or if the garment steamer has been dropped or damaged. To avoid the risk of electric shock, do not disassemble the garment steamer. Take it to an Authorized Oster® Service Center for examination and repair. Incorrect reassembly can cause a risk of electric shock when the garment steamer is used.
13. **DO NOT** use it outdoors.
14. **DO NOT** let the power cord come in contact with hot surfaces.
15. This garment steamer is intended for household use only.
16. Use the garment steamer only for the purpose intended.
17. **DO NOT** leave garment steamer unattended while using it. Be careful; if you leave the garment steamer unattended, always turn it off, disconnect the unit from the electric outlet and place the nozzle up right in the nozzle holder.
18. Repairs to the appliance may only be carried out by trained personnel. As a result of incorrect repairs considerable dangers for the user may result. Please contact an Authorized Oster® Service Center in the event of repairs being necessary.
19. Care should be taken when using the appliance due to the emission of steam.
20. Always disconnect the garment steamer from the wall socket when filling it with water, emptying it out or cleaning it.

21. Avoid overfilling the Water Tank. Never fill it above the maximum water level.
22. In order to avoid overloading the circuits, never use another appliance with high wattage on the same circuit.
23. The manufacturer is not liable for any damages, which are caused by using the appliance incorrectly or for any other purpose than that intended.
24. If an extension cord is absolutely necessary, a cord with the same amperage or higher than that of your Garment Steamer should be used. Cords rated for less amperage may overheat. Care should be taken to arrange the cord so that it cannot be pulled or tripped over.
25. This appliance is not intended for use by persons (including children) with reduced physical, sensory or mental capabilities, or lack of experience and knowledge, unless they have been given supervision or instruction concerning use of the appliance by a person responsible for their safety. Children should be supervised to ensure that they do not play with the appliance.
26. Close supervision is necessary when any appliance is used by or near children, or incapacitated individuals.

SAVE THESE INSTRUCTIONS

DESCRIPTION OF THE APPLIANCE

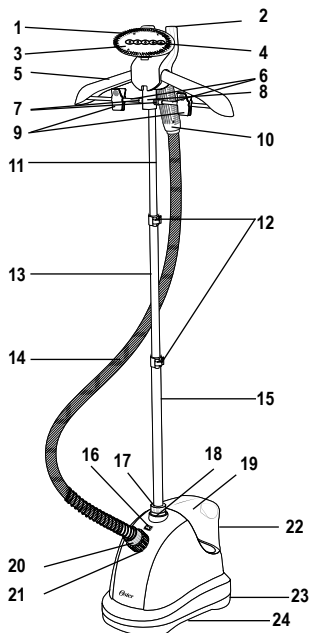

Model # GCSTGS5011

1. Nozzle Bristle Brush
2. Nozzle Holder
3. Nozzle Ceramic Faceplate
4. Nozzle Steam Vents
5. Collapsible Hanger
6. Hanger Shafts
7. Hanger Locking/Unlocking Fasteners
8. Hanger Tab (contains the tab cavities)
9. Hanger Clips
10. Nozzle Handle
11. Upper Rod
12. Two Rod-Locking Latches
13. Middle Rod
14. 1.5-Meter Flexible Hose
15. Lower Rod
16. On/Off "I/O" Switch
17. Rod-Locking Nut
18. Rod Receptacle
19. Removable 1.8-Liter Water Tank
20. Hose Connector
21. Hose Receptacle
22. Water Tank Cap (located under the Removable 1.8-Liter Water Tank, not shown)
23. 4 Wheels
24. Drainage Plug (located under the unit, not shown)

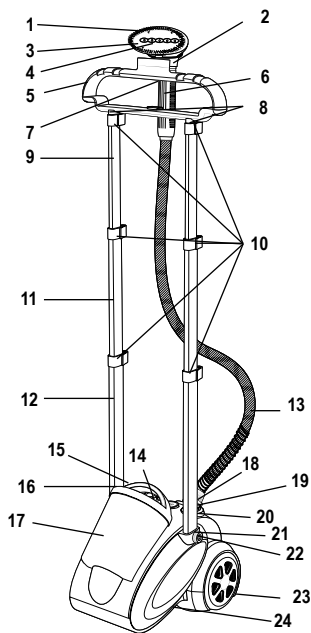

Model # GCSTGS5016

1. Nozzle Bristle Brush
2. Nozzle Holder
3. Nozzle Ceramic Faceplate
4. Nozzle Steam Vents
5. Built-in Hanger
6. Nozzle Handle
7. Hanger Hook
8. Hanger Receptacle
9. Upper Rods
10. Six Rod-Locking Latches
11. Middle Rods
12. Lower Rods
13. 1.5-Meter Flexible Hose
14. Cord Retract Button
15. Water Tank Handle
16. Water Tank Cap
17. Removable 2.8-Liter Water Tank
18. Hose Connector
19. Hose Receptacle
20. On/Off Adjustable Steam Level Dial (4 Settings)
21. Rod Receptacles
22. Two Screw-In Hand Wheel Knobs
23. 4 Wheels
24. Drainage Plug (located under the unit, not shown)

ASSEMBLING THE GARMENT STEAMER

Model # GCSTGS5011

1. Remove all parts from the packaging.
2. Remove any plastic bags and stickers from the parts.
3. Place unit housing on the floor sitting on its wheels.
4. Attach the rod into the rod receptacle on the unit. Make sure the rod-locking nut is loose. To make it loose, untighten it by turning it counterclockwise.
5. Once the rod is inserted, tighten the rod-locking nut by turning it clockwise until rod is tightly secured in place.
6. Unlock the two rod-locking latches and raise the rods to your desired height. Secure the rod into place by locking the rod-locking latches located on the lower and middle rods.
7. Insert the hose connector into the hose receptacle by aligning the tabs in the hose connector with the grooves located on the hose receptacle. Once inserted, turn the connector counterclockwise until it is locked in place.
8. Raise the two arms of the collapsible garment hanger and fit the tips of the two hanger shafts into the tab cavities (located on the hanger tab) and then slide the hanger locking/unlocking fasteners all the way to lock the hanger shafts in place.
9. Place the nozzle on the nozzle holder.
10. The unit is now assembled.

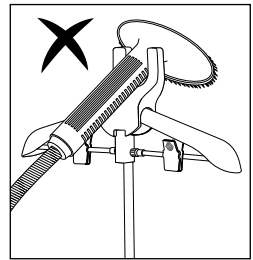
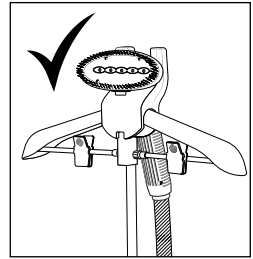

Model # GCSTGS5016

1. Remove all parts from the packaging.
2. Remove any plastic bags and stickers from the parts.
3. Place unit housing on the floor sitting on its wheels.
4. Attach the lower rods into the rod receptacle on the unit. Tighten the two screw-in hand wheel knobs until the rods are tightly secured in place. The two screw-in hand wheel knobs may need to be unscrewed (by turning counterclockwise) prior to attaching the lower rods into the rod receptacle.
5. Unlock the six rod-locking latches and raise the rods to your desired height. Secure the rods into place by locking the rod-locking latches located on the middle and lower rods.
6. Insert the hose connector into to the hose receptacle by aligning the tabs in the hose connector with the grooves located on the hose receptacle. Once inserted, turn the connector counterclockwise until it is locked in place.
7. Insert the built-in hanger into the hanger receptacle and secure it into place by locking both rod-locking latches located on the upper rods.
8. Place the nozzle on the nozzle holder.
9. The unit is now assembled.

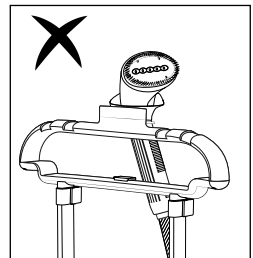
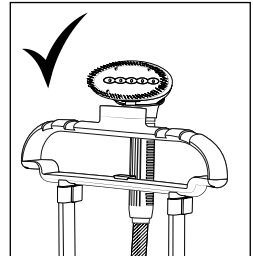

OPERATING INSTRUCTIONS

Filling with water:

1. Remove the water tank from the unit.
2. Turn the water tank cap counterclockwise to open it.
3. Fill it with water.
4. Place cap back onto water tank and tighten it by screwing it clockwise.
5. Place the water tank back in the unit ensuring it fits tightly in place.
6. Your garment steamer is now ready to use.

Choosing the right water

1. This Garment Steamer may be used with normal tap water. However, if the water of the region in which you live is especially hard, it is recommended to use distilled water to prolong the life of your garment steamer.
2. Do not use water than has been desalinated with chemicals.

How to use:

1. Make sure the water tank is filled with water.
2. Hang the garment you wish to steam on the unit hanger or on the hanger hook (**model GCSTGS5016 only**).
3. Plug it into the appropriate electrical outlet. Make sure cord is unwrapped from bottom of the unit.
4. Turn the On/Off switch to On "I" (**model GCSTGS5011**). Turn the On/Off Adjustable Steam Level Dial to the desired setting (1, 2, 3, or 4) (**model GCSTGS5016**).
5. Leave the nozzle for about 60 seconds (**model GCSTGS5011**) or 45 seconds (**model GCSTGS5016**) or in its holder until it starts to release steam.
6. Remove nozzle from holder and apply it closely moving it along the areas you wish to steam.
7. Repeat the process as many times until you achieve the desired result.
8. When you are done, place nozzle back in its holder as illustrated (see the "ASSEMBLING THE GARMENT STEAMER" section) to ensure it is placed properly in the rest position.
9. Turn on/off switch to the off "O" position.
10. Unplug unit and let it cool.

CAUTION: THE UNIT RELEASES HOT STEAM SO PLEASE MAKE SURE TO HANDLE THE NOZZLE CAREFULLY AND AWAY FROM ANY BODY PARTS AND OTHER PEOPLE AND OBJECTS. BE PARTICULARLY CAREFUL TO NOT POINT THE NOZZLE TO YOUR FACE.

DO NOT OPERATE UNIT WITHOUT HAVING THE HOSE PROPERLY CONNECTED TO THE RECEPTACLE LOCATED ON THE UNIT.

CAUTION: WE RECOMMEND USING PERSONAL HANGER WHEN STEAMING GARMENTS THAT CANNOT BE OPENED SUCH AS POLOS AND T-SHIRTS TO AVOID COVERING NOZZLE HOLDER COMPLICATING NOZZLE AND GARMENT REMOVAL. (TURN OFF THE UNIT WHEN REMOVING THE GARMENT FROM THE BUILT IN OR PERSONAL HANGER. BE VERY CAREFUL WHEN REMOVING GARMENTS FROM THE BUILT- IN HANGER OR PERSONAL HANGER AS THE NOZZLE FACEPLATE AND BRISTLE BRUSH ARE VERY HOT).

DO NOT OPERATE THE UNIT IF THERE IS NO WATER INSIDE THE WATER TANK. ALWAYS TURN OFF THE UNIT WHEN NOT IN USE.

CLEANING AND MAINTENANCE

1. Unplug unit from electrical outlet and let it cool down completely.
2. Do not immerse unit or any of its parts in water. The only part that can be washed with water is the water tank and its cap (if needed).
3. Remove water tank and dispose of water.
4. Remove any lint that might get trapped on the bristle brush.
5. Wipe unit and nozzle faceplate with a damp smooth cloth
6. To dispose of any remaining water inside the unit, remove the rod and the hose and take unit to the sink. Remove the water tank. Remove drainage plug located under the unit by unscrewing it counterclockwise and dispose of any remaining water through the drain. **CAUTION: ENSURE UNIT IS UNPLUGGED.**
7. **NOZZLE CERAMIC FACEPLATE:** Residue on the Nozzle Ceramic Faceplate can be wiped off with a cloth soaked in a solution of water and vinegar.
8. **REMOVABLE WATER TANK:** Empty any water that remains in the water tank. Rinse the water tank with fresh water several times.
9. **HOUSING:** The housing can be cleaned with a moist cloth and then wiped dry. Other than the recommended cleaning, no further user maintenance should be necessary. If for any reason your Garment Steamer should require repairs, do not try to fix it yourself. Send it to an Oster Authorized Service Center.

PROBLEMS AND SOLUTIONS

| PROBLEM | POTENTIAL CAUSE | SOLUTION |
|--|---|--|
| Unit is no working | <ul style="list-style-type: none"> • Electric circuit breaker is down or unit is not connected to a working outlet. | <ul style="list-style-type: none"> • Make sure unit is properly plugged in to a working outlet. • If unit still does not work, take it to the nearest Authorized Oster® Service Center for examination and repair. |
| Hose is making a loud noise and low steam is being generated | <ul style="list-style-type: none"> • Hose might be bent or kinked blocking the steam flow during operation. | <ul style="list-style-type: none"> • Straighten hose and let steam flow back freely. |
| Water is dripping from / through the nozzle | <ul style="list-style-type: none"> • You are not steaming in an upright position. • The nozzle is damaged. | <ul style="list-style-type: none"> • Ensure to use the nozzle in an upright position. • Take unit to an Authorized Oster® Service Center to have the nozzle replaced. |
| Water and steam is dripping between hose connector and hose receptacle | <ul style="list-style-type: none"> • Hose is not tightly attached. • Sealing ring is damaged. | <ul style="list-style-type: none"> • Screw in connector tightly to the hose receptacle. • Take unit to an Authorized Oster® Service Center to replace the sealing ring. |
| Water is flowing out of the water tank | <ul style="list-style-type: none"> • Water tank is broken/cracked or has a hole. | <ul style="list-style-type: none"> • Take unit to an Authorized Oster® Service Center to replace the water tank for a new one. |
| Water inside tank is hot | <ul style="list-style-type: none"> • Water pipe is clogged. | <ul style="list-style-type: none"> • Clean up the deposits. |
| Steam flow is lower than usual | <ul style="list-style-type: none"> • Low pressure is being generated due to low voltage. • Water tube is clogged. | <ul style="list-style-type: none"> • Check electric circuit. • Clean up the deposits. |
| No steam is being released, but power indicator light is on | <ul style="list-style-type: none"> • Steam generator is broken. • Some electronic component may be broken. | <ul style="list-style-type: none"> • Take unit to an Authorized Oster® Service Center for examination and repair. |



| Características eléctricas de los modelos de la serie: Electric characteristics of series models: | | GCSTGS5011-XXX & GCSTGS5016-XXX |
|--|----------------------|---------------------------------|
| Voltaje/Voltage | Frecuencia/Frequency | Potencia/Power |
| 120 V | 60 Hz | 1 500 W |
| 127 V | 60 Hz | 1 500 W |
| 220 V | 50/60 Hz | 1 600 W |
| 220 V | 50 Hz | 1 600 W |
| 220 V | 60 Hz | 1 600 W |

XXX en donde X es cualquier numero entre 0 y 9 o cualquier letra entre A y Z.
XXX where X is any number between 0 and 9 or any letter between A and Z.

La siguiente información es para México solamente.
The following information is intended for Mexico only.

VAPORIZADOR DE PRENDAS OSTER®
MODELOS: GCSTGS5011, GCSTGS5011-013,
GCSTGS5016 & GCSTGS5016-013
LEA EL INSTRUCTIVO ANTES DE USAR EL APARATO
LA SIGUIENTE INFORMACIÓN ES PARA MÉXICO:
IMPORTADOR: SUNBEAM MEXICANA, S.A. DE C.V.
AV. JUÁREZ No. 40-201,
EX-HACIENDA DE SANTA MÓNICA,
TLALNEPANTLA, ESTADO DE MÉXICO,
C.P. 54050, R.F.C. SME570928G90, TEL. 53660800
PAÍS DE ORIGEN: CHINA
PAÍS DE PROCEDENCIA: CHINA, E.U.A.

CONTENIDO: 1 PIEZA
CARACTERÍSTICAS ELÉCTRICAS

60 Hz 120 V_~ 1 500 W



© 2015 Sunbeam Products, Inc. Todos los derechos reservados. Distribuido por Sunbeam Latin America, LLC, 5200 Blue Lagoon Drive, Suite 860, Miami, FL 33126.
Garantía limitada de un año – por favor consulte los detalles en el inserto.

© 2015 Sunbeam Products, Inc. All rights reserved. Distributed by Sunbeam Latin America, LLC, 5200 Blue Lagoon Drive, Suite 860, Miami, FL 33126.
One year limited warranty – please see insert for details.

www.oster.com

OSTERLATINO / OSTERBRASIL



YouTube



Impreso en China
Printed in China
P.N. 179933
CBA -041515