



ENFRIADOR DE AIRE
4 EN 1
4 IN 1
AIR COOLER

MODELO/MODEL: BLI601



MANUAL DE INSTRUCCIONES
INSTRUCTION MANUAL

POR FAVOR LEA Y GUARDE ESTAS INSTRUCCIONES IMPORTANTES

¡Advertencia!

Lea todas las instrucciones de este manual antes de poner en marcha el producto y tome en cuenta todas las instrucciones y medidas de seguridad para prevenir accidentes y/o lesiones.

- Antes de conectar el producto en el tomacorriente, cerciórese de que la especificación eléctrica sea igual a la del electrodoméstico.
- Este artefacto eléctrico no está destinado para ser usado por personas (niños incluidos) cuyas capacidades físicas, sensoriales o mentales estén disminuidas, o que carezcan de experiencia y conocimientos, a menos que una persona responsable de su seguridad los supervise o les dé instrucciones para usar este aparato.
- Se recomienda que los niños estén siempre supervisados para cerciorarse de que no jueguen con el electrodoméstico.
- Si el cable eléctrico estuviera dañado, solamente el fabricante o personal de servicio técnico autorizado deberán reemplazarlo, para evitar el riesgo de que se produzcan accidentes.
- No se debe utilizar el producto si presenta indicios de caídas o de cualquier otro desperfecto en el cable eléctrico, el enchufe u otros componentes.
- En caso de que el producto presente defectos, bajo ninguna circunstancia intente desarmarlo ni repararlo. Todo el mantenimiento deberá efectuarlo el personal de servicio técnico autorizado.
- El cable eléctrico deberá quedar suelto, sin nada que lo tense ni aprisione.
- Jamás deje el cable eléctrico en lugares donde haya circulación, donde las personas pudieran tropezarse con el cable, ya que esto podría ocasionar que el electrodoméstico se caiga y provoque accidentes.
- No conecte el electrodoméstico en tomacorrientes o extensiones sobrecargadas, ya que esto podría dañar los componentes y provocar accidentes.
- Mantenga el producto y el cable eléctrico alejados de superficies calientes (como por ejemplo, hornos, estufas, hornillas, llamas vivas o luz solar), superficies húmedas, filosas o similares.
- No deje el producto funcionando sin supervisión, aunque sea por unos instantes.
- Para evitar el riesgo de accidentes, no utilice el electrodoméstico en superficies donde haya líquidos empozados.
- Al utilizar cualquier artefacto eléctrico, se recomienda que usted lleve calzado y que se encuentre sobre un piso seco.
- No utilice accesorios que no sean originales del fabricante. El uso de accesorios que no sean originales podría afectar el funcionamiento, provocar daños al usuario y al producto.
- Jamás traslade el producto sujetándolo por el cable eléctrico.
- Para desconectar el cable eléctrico del tomacorriente, hálelo por el enchufe.
- Jamás toque el enchufe ni el cable eléctrico con las manos mojadas, pues esto entraña el peligro de choque eléctrico.
- Jamás sumerja el producto, el enchufe ni el cable eléctrico en agua ni ningún otro líquido, ya que esto podría dañar el circuito eléctrico del electrodoméstico, además del riesgo de choque eléctrico que esto supone.
- Mientras el producto esté en funcionamiento, manténgalo alejado (por lo menos a 1 m de distancia) de objetos, cortinas, ropa, toallas, muebles, papeles u otros materiales inflamables. Permita que el aire circule libremente por encima y alrededor del electrodoméstico.
- Jamás coloque productos aromáticos, a base de alcohol o detergentes dentro del producto, ya que esto podría dañarlo.
- Jamás llene el depósito de agua del electrodoméstico más allá del límite máximo, ya que el agua podría derramarse y provocar un choque eléctrico.
- Apague el aparato antes de conectar o desconectar el enchufe en el tomacorriente.
- Si el electrodoméstico presenta fallas durante el funcionamiento, apáguelo inmediatamente.
- Evite tocar las partes móviles del producto cuando este esté en funcionamiento.
- No introduzca los dedos ni ningún objeto por la rejilla cuando el electrodoméstico esté en funcionamiento, ya que esto podría provocar accidentes o dañar el aparato.

- Llene el depósito del electrodoméstico únicamente con agua limpia y fría. Apague el electrodoméstico para cambiar el agua del depósito.
- No utilice este producto con un temporizador ni ningún otro dispositivo que sirva para apagarlo automáticamente. Existe el riesgo de incendio al cubrir el electrodoméstico y ponerlo en marcha o colocarlo incorrectamente.
- El electrodoméstico no debe colocarse debajo de tomacorrientes.
- Mantenga el producto alejado del alcance de niños y de mascotas, especialmente cuando esté en funcionamiento o todavía esté caliente.

¡Advertencia!

Este producto y el material que recubre la entrada del cable de alimentación se calientan al estar en funcionamiento. Tenga cuidado de que estos no entren en contacto con la piel, el rostro y las manos, ya que esto podría ocasionar quemaduras.

- No ponga a secar ropa, telas ni objetos similares en la resistencia del producto.
- No bloquee ni obstruya las entradas y salidas de aire.
- No tape el calefactor ya que esto podría provocar que se recaliente.
- Utilice el electrodoméstico en un lugar con buena ventilación, con una separación de por lo menos 20 cm de distancia de paredes y rincones, para garantizar que las entradas y salidas de aire no queden obstruidas.
- No coloque el electrodoméstico cerca o debajo de cortinas, toma corrientes u objetos similares.
- No utilice la función "Enfriar" con el depósito de agua vacío, ni cuando el nivel de agua se encuentre por debajo del mínimo.
- Jamás utilice este producto cerca de fuentes de agua o donde exista exceso de humedad, como por ejemplo cerca de tinas, lavamanos, regaderas, etc., ya que esto genera el riesgo de que se produzca un choque eléctrico y/o de que el producto se dañe.
- La utilización de este producto en contravención de las pautas indicadas en este manual ocasionará que la garantía quede anulada.
- Este producto fue creado únicamente para uso doméstico, en interiores, y no para uso comercial.
- La información presentada en este manual se refiere a distintas versiones de este aparato, de modo que es posible que encuentre descripciones de características que no se aplican a su producto específico.

DESCRIPCIÓN DEL ELECTRODOMÉSTICO

1. Panel de control
2. Selector de función "Calentar/Enfriar"
3. Salida de aire
4. Indicador del nivel de agua
5. Ruedas
6. Depósito de agua removible
7. Recipiente de gel
8. Filtro para polvo
9. Filtro de celdas
10. Bomba de agua
11. Carcasa
12. Control general y control de bajo/alto (para la función "calentar")
13. Control para fijar las ruedas

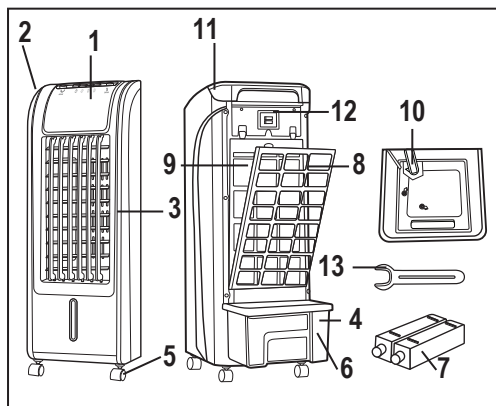

FUNCIONES DE LOS COMPONENTES DEL PRODUCTO

Control general y control de bajo/alto (función “calentar”) – Parte posterior del producto

- Cuando el electrodoméstico no esté en funcionamiento, mantenga el control general en la posición de apagado “O”. Al colocarlo en la posición de encendido “—” el electrodoméstico estará listo para ponerse en marcha, en la función “Enfriar” o “Calentar”.
- El control de bajo y alto es para la función “Calentar”. Coloque el control en “O” para “bajo” y en “—” para “alto”.

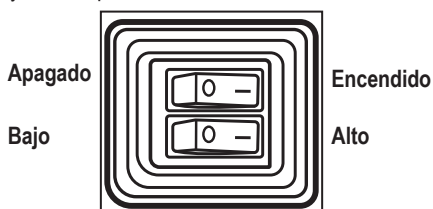

Selector de función “Calentar/Enfriar”

- Este enfriador de aire puede utilizarse tanto para calentar como para enfriar y humidificar el ambiente. Puede elegir la función deseada girando el selector que se encuentra en el costado del electrodoméstico.

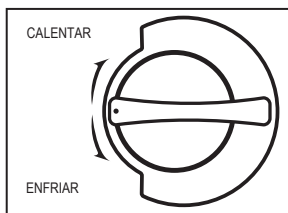

Panel de control

- **Botón de “Apagar” “⏻”:** Gire este botón para detener el funcionamiento del producto (cuando se encuentre en la función “Enfriar”). Para apagar el producto cuando se encuentre en la función “Calentar”, apague el control general que se encuentra en la parte posterior del enfriador de aire.

- **Botones de “Velocidad” “①, ②, ③”:** Presione los botones correspondientes a la velocidad deseada (solamente en la función “Enfriar”). En la función de “Calentar”, la velocidad de aire es constante y no puede modificarse.

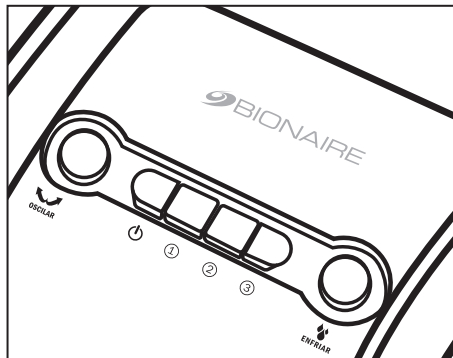

- **Botón de “Oscilar”:** Presione este botón para que las aletas que dirigen la salida de aire oscilen y distribuyan el aire en todo el ambiente. Presione nuevamente para apagar la función de oscilación.

Nota: También puede cambiar manualmente la dirección de las aletas horizontales, y escoger la dirección de la salida de aire hacia arriba o hacia abajo.

- **Botón de “Enfriar”** (solamente en la función “Enfriar”): Presione este botón para activar la bomba de agua que humedecerá el filtro de celdas y comenzará a enfriar el sistema. Al presionar este botón nuevamente se apagará la bomba.

Importante: La función de “Enfriar” solamente puede utilizarse si se tiene agua en el depósito (por encima del nivel mínimo). El desempeño del producto está totalmente vinculado a la humedad relativa del aire. Mientras más seco esté el ambiente, mayor será la sensación de frescura al utilizar la función “Enfriar”. El botón de “Enfriar” no activará la bomba de agua cuando el selector se encuentre en la función “Calentar”. La bomba solamente se activará cuando se encuentre en la función “Enfriar”.

Recipiente de gel

- El enfriador de aire viene con un recipiente de gel que puede congelar y que ayudará en el proceso de enfriamiento del agua del depósito, y hará que el enfriador de aire genere aire frío.

¡Advertencia! Mantenga el recipiente de gel alejado del alcance de niños y mascotas, ya que este contiene sustancias químicas que son perjudiciales para la salud al ingerirlas.

Forma de empleo:

1. Coloque el recipiente de gel en el congelador hasta que quede totalmente congelado (aproximadamente 4 horas).
2. Coloque el recipiente de gel (congelado) dentro del depósito de agua en posición horizontal.
Nota: Al agregar el recipiente de gel al depósito de agua, el nivel de agua dentro de este subirá. Siempre debe cerciorarse de no sobrepasar el nivel máximo indicado en el depósito de agua (recipiente de gel + agua).

Depósito de agua

1. Jamás permita que el nivel de agua del depósito quede por debajo del mínimo.
2. Jamás llene el depósito de agua del electrodoméstico por encima del límite máximo, ya que el agua podría rebasarse y provocar un choque eléctrico.
3. Para aumentar la eficacia de refrigeración del producto, coloque hielo o el recipiente de gel dentro del depósito de agua; sin embargo, debe tomar en cuenta que el nivel máximo de agua del depósito nunca debe quedar por encima del máximo indicado en este.
Nota: El enfriador de aire cuenta con un depósito de agua fácilmente removible. Hálolo cuidadosamente hacia fuera, desbloquee la bomba y sáquelo. Recuerde que esta operación solamente debe realizarse con el electrodoméstico desenchufado del tomacorriente.

MODO DE USO

Selección de la función “Calentar/Enfriar”

- Para elegir la función deseada solo tiene que girar el control que se encuentra en el costado del enfriador de aire.
- No se pueden utilizar simultáneamente las funciones “Calentar” y “Enfriar”.

Botón de “Enfriar” (solamente en la función de “Enfriar”)

El botón de “Enfriar”  activa la bomba de agua y hace que el agua pase por el filtro de celdas y libere aire frío en el ambiente. Para activar esta función, presione el botón de “Enfriar”. Para desactivarla, presione nuevamente el mismo botón.

Enfriar

1. Cerciórese de que el enfriador de aire se encuentre sobre una superficie firme y plana.
2. Asegúrese de que la manguera está conectada a la bomba de agua y de que todos los botones de funciones del electrodoméstico estén en posición neutra.
3. Cerciórese de que el control general se encuentre en la posición de apagado (O) y conecte el enchufe en el tomacorriente.
4. Para optimizar la refrigeración, abra el depósito de agua y coloque el recipiente de gel en posición horizontal.
5. Agregue agua del depósito, sin sobrepasar el nivel máximo permitido.
6. Coloque el control general en la posición “I” y elija la velocidad deseada para encender el enfriador de aire.
7. Usted puede alternar entre las distintas velocidades y funciones del enfriador de aire.
8. Para apagar el electrodoméstico, presione el botón de “Apagar”.
9. Apague el control general que se encuentra en la parte posterior del producto.

Calfacción

IMPORTANTE: Las primeras veces que se utilice, es posible que el electrodoméstico despidiera olores, especialmente si estuvo guardado durante mucho tiempo. Esto es normal; los olores desaparecerán pronto y esto no significa que el producto presente problemas.

Procure mantener el electrodoméstico en una zona ventilada las primeras veces que lo use.

1. Gire el selector al costado a la posición de “calentar”.
2. Cerciórese de que el control general se encuentre en la posición de apagado (O) y conecte el enchufe en el tomacorriente.
3. Coloque el control general en la posición de encendido “—”, para encender el producto.
4. El aire caliente comenzará a salir de la parte delantera del electrodoméstico.
5. Active el control de “bajo/alto” que se encuentra en la parte posterior del producto (justo debajo del control general).
6. Para apagar el electrodoméstico, coloque el control general en la posición de apagado “O”.

Botón de oscilación (para ambas funciones)

Presione el botón "Oscilar" para que las aletas verticales oscilen y se genere una mejor distribución de aire en todo el ambiente. Para desactivar la función de oscilación y que las aletas queden fijas, oprima el botón nuevamente.

Nota: Si desea mover el electrodoméstico y este tiene agua en el depósito, desconéctelo del tomacorriente y muévelo con cuidado para evitar que el agua se derrame. Se recomienda sacar el depósito y vaciar el agua antes de mover el electrodoméstico.

¡Advertencia!

No saque el filtro mientras el electrodoméstico esté en funcionamiento.

No añada agua al depósito mientras el aparato esté encendido. Siempre debe desenchufarlo antes de agregar agua al depósito.

Limpieza y mantenimiento

¡Advertencia!

Antes de limpiarlo o darle mantenimiento, apague el electrodoméstico y desconecte el enchufe del tomacorriente.

- No utilice solventes ni materiales abrasivos (estropajos ni cepillos de alambre) para limpiar el electrodoméstico, ya que estos pueden dañarlo.

Para limpiar el electrodoméstico:

- Asegúrese de que todos los controles del enfriador de aire estén apagados.
- Elimine el exceso de polvo con un paño limpio y seco.
- Limpie la carcasa del electrodoméstico con un paño suave humedecido con agua.
- Para vaciar el depósito de agua, hálelo hacia fuera con cuidado, desbloquee la bomba y sáquele. Deseche el agua.
- Para limpiar el depósito, utilice un paño limpio, humedecido con agua y algunas gotas de detergente; enjuáguelo bien y vacíe el depósito.

Nota: Es importante cambiar el agua del depósito por lo menos una vez por semana.

Para limpiar el filtro de celdas:

- Saque la pantalla del filtro de aire.
- Saque el filtro de celdas.
- Lávelo con agua (utilice solamente agua; no lo lave con ningún producto químico).
- Déjelo secar al aire libre y colóquelo nuevamente en el electrodoméstico cuando se seque.
- Vuelva a colocar la pantalla del filtro de aire.

Mantenimiento:

- Mantenga el producto en buenas condiciones de funcionamiento. Cuando no lo esté utilizando, apáguelo, desenchúfelo del tomacorriente y manténgalo en un lugar seco, seguro y alejado del alcance de niños y de mascotas, preferiblemente en su empaque original.
- No se debe retorcer, halar ni enrollar el cable eléctrico alrededor del electrodoméstico, ya que esto podría provocar que se rompan los conductores internos del cable.
- Si el cable está enrollado, estírelo antes de utilizar el producto.

PLEASE READ AND SAVE THIS IMPORTANT PRECAUTIONS

Warning!

Read all instructions in this manual before using the product. Follow the instructions and take all necessary safety precautions in order to avoid accident and/or injury.

- Before plugging the product into an outlet, make sure that the outlet's electrical capacity is equal to that of the appliance.
- This electrical appliance is not intended for use by persons (including children) with reduced physical, sensory, or mental capabilities, or lack of experience and knowledge, unless they have supervision or instruction concerning the use of the appliance by a person responsible for their safety.
- It is recommended that children always be supervised in order to ensure that they do not play with the appliance.
- If the power cord is damaged, only the manufacturer or authorized service technicians should replace it, in order to decrease the risk of accident.
- The product should not be used if there are signs of damage or any other flaw in the power cord, plug, or other parts of the device.
- If the product is defective, do not attempt to disassemble or repair it under any circumstance. All maintenance should be performed by an authorized service technician.
- The power cord should remain loose, with nothing pulling or holding it.
- Never leave the power cord in places with foot traffic, where people could trip on the cable. The appliance could fall and cause an accident.
- Do not plug the appliance into outlets or extension cords that are overloaded. Doing so may damage the components of the device and cause an accident.
- Keep the product and power cord away from hot surfaces (such as ovens, stoves, burners, open flames, or sunlight), as well as wet or sharp surfaces.
- Do not ever leave the product running unsupervised, even briefly.
- In order to avoid accidents, do not use the appliance on surfaces where there may be pools of water or other liquids.
- When using any electrical appliance, it is

recommended that you wear shoes and stand on a dry floor.

- Do not use accessories that are not made by the original manufacturer. The use of these accessories could affect the product's function and cause harm to the product and the user.
- Never move the product by pulling on the power cord.
- In order to disconnect the power cord from the outlet, pull on the plug.
- Never touch the plug or power cord with wet hands; this could cause electrical shock.
- Never submerge the product, plug, or power cord in water or any other liquid. Doing so may damage the appliance's electrical circuit and cause electrical shock.
- While the product is on, keep it away (at least 1 m) from objects, curtains, clothing, towels, furniture, paper, and other flammable materials. Allow air to circulate freely above and around the appliance.
- Never place detergents or alcohol-based or scented products inside the product. Doing so may damage the appliance.
- Never fill the appliance's water tank above the maximum limit. The water could spill out and cause electrical shock.
- Turn off the device before connecting or disconnecting the plug to or from an outlet.
- If the appliance fails to function correctly, turn it off immediately.
- Avoid touching any of the appliance's moving parts while it is running.
- Do not place fingers or objects in the grille while the appliance is running. Doing so may cause an accident or damage the device.
- Fill the tank only with clean, cold water. Turn the appliance off when changing the water in the tank.
- Do not use this product with a timer or any other device used to turn it off automatically. If the appliance is covered and turned on or placed in an area that is not appropriate for its use, there may be a risk of fire.
- The appliance should not be placed beneath electrical outlets.
- Keep the product out of reach of children and pets, especially when it is running or is still hot.

Warning!

This product and the material covering the power cord will become hot while in operation. Be careful that these materials do not come in contact with the skin, face, or hands, as they may cause burns.

- Do not attempt to dry clothing, fabric, or other similar materials using this product.
- Do not block or obstruct the product's air intake or outlet.
- Do not cover the heater, as this could cause overheating.
- Use the appliance in an area with good ventilation. Keep it at least 20 cm from walls and corners in order to avoid blocking the air intake and outlet.
- Do not place the appliance near or beneath curtains, outlets, or the like.
- Do not use the "Cooling" function if the water tank is empty or if the water level is below the minimum level recommended.
- Never use this product near water sources or in areas where there is excessive moisture, such as near sinks, bathtubs, showers, etc. Doing so may cause electrical shock and/or damage to the product.
- This product's warranty is void if the product is ever used against the guidelines recommended in this manual.
- This product is intended only for indoor, non-commercial household use.
- The information contained in this manual may refer to different versions of this device, so it is possible that some descriptions of the characteristics will not apply to your specific product

PRODUCT DESCRIPTION

1. Control panel
2. "Heating/Cooling" buttons
3. Air outlet
4. Water level indicator
5. Wheels
6. Removable water tank
7. Gel container
8. Dust filter
9. Honeycomb filter
10. Water pump
11. Casing
12. Power switch and low/high mode (for "Heating" function)
13. Wheel fastening switch

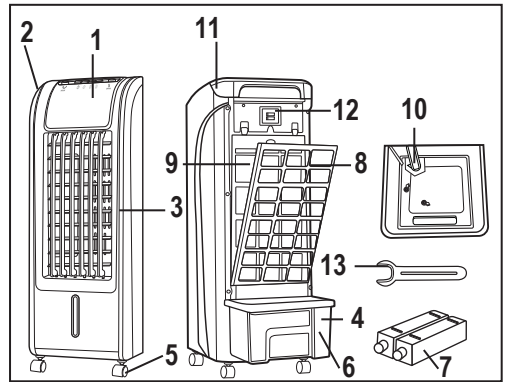

PARTS OF THE PRODUCT AND THEIR FUNCTIONS

Power Switch and low/high Mode

("Heating" function) – Back of Appliance

- When the appliance is not running, keep the power switch in the Off position "O". When the appliance is On "—", it is ready to be used for the "Cooling" function or for the "Heating" function.
- The low/high mode is for the "Heating" function. Flip to "O" for low and to "—" for high.

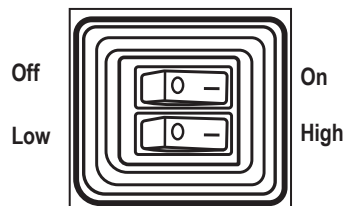

“Heating/Cooling” Dial

- This product may be used either to heat or cool and humidify the environment. Choose the desired function by turning the corresponding dial on the side of the appliance.

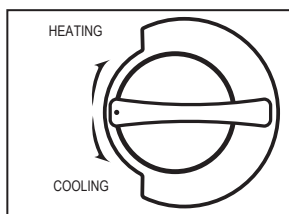

Control Panel

- **“Off” Button “⏻”**: Press this button to stop the product (when it is in “Cooling” mode). In order to turn the product off while in “Heating” mode, turn off the power switch, which is found on the back of the device.
- **“Speed” Buttons “①, ②, ③”**: Press the buttons corresponding to the desired speed (only for “Cooling” mode). When using the “Heating” function, the air speed is constant and cannot be changed.

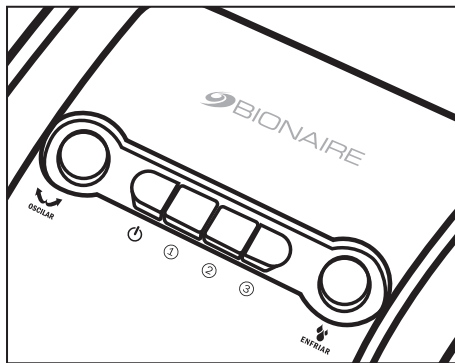

- **“Oscillate” Button**: Press this button so that the louvers directing the outlet of air will oscillate and distribute the air throughout the environment. Press it again to turn off the oscillation function.
Note: You can also manually change the direction of the horizontal louvers to choose the direction of air flow (up or down).
- **“Cooling” Button (only applies to “Cooling” mode)**: Press this button to activate the air pump, which will moisten the honeycomb filter and begin to cool the system. Pressing this button again will turn off the water pump.
Important:
The “Cooling” function can only be used if there is water in the tank (above the minimum level).

- The product’s ability to function is directly related to the relative humidity of the air. A drier environment will result in greater refreshment when using the “Cooling” function. The “Cooling” button will not activate the water pump when the selector is in “Heating” mode. The pump will only be activated if the “Cooling” mode is selected.

Gel Container

- The product comes with a freezable gel container, which helps the water tank’s cooling process and causes the device to generate cold air.

Warning! Keep the gel container out of reach of children and pets. It contains chemical substances that could be harmful if ingested.

How it Works:

1. Place the gel container in a freezer until it is completely frozen (approximately 4 hours).
2. Place the (frozen) gel container inside the water tank horizontally.
Note: When adding the gel container to the water tank, the tank’s water level will rise. Always make sure not to exceed the maximum water level in the water tank (including gel container and water).

Water Tank

1. Never allow the device’s water level to fall below the minimum limit.
2. Never fill the appliance’s water tank above the maximum limit, as the water could spill out and cause electrical shock.
3. In order to improve the effectiveness of the product to cool the air, place ice or the gel container in the water tank; however, keep in mind that the water level should never rise above the maximum limit as indicated on the tank.
Note: The product has an easily removable water tank. Pull it away from the device carefully, detach the pump, and remove the tank. Remember that this should only be done when the appliance is unplugged.

MODES

Selecting the “Heating/Cooling” Modes”

- In order to select the desired function, just turn the control on the side of the appliance.
- “Heating” and “Cooling” modes cannot be used simultaneously.

“Cooling” Button (Only Applies to “Cooling” Mode)

- The “Cooling” “ENFRIAR” button activates the water pump and causes the water to pass through the honeycomb filter, releasing cold air into the environment. To activate this function, press the “Cooling” button. To deactivate it, press the button again.

Cooling

1. Place the appliance on a firm, flat surface.
2. Make sure that the tube is connected to the pump and that all of the appliance's buttons and switches are in neutral position.
3. Make sure that the power switch is in the Off ("O") position and connect the plug to the outlet.
4. To optimize the cooling, open the water tank and place the gel container in the device horizontally.
5. Add water, but do not surpass the maximum water level.
6. Set the power switch to the "I" position On and choose the desired speed.
7. You can alternate between the product's different speeds and functions.
8. To turn the appliance off, press the "Off" button.
9. Set the power switch on the back of the product to "O" (Off).

Heating

IMPORTANT: The appliance may emit odors the first few times it is used, especially if it was stored for a long period of time. This is normal; the odors will go away soon and this does not indicate a problem with the product.

Keep the appliance in a well-ventilated area during the first few uses.

1. Turn the dial on the side of the appliance to "Heating" mode.
2. Make sure that the power switch is in the Off "O" position and connect the plug to the outlet.
3. Set the power switch to the On "—" position in order to turn on the appliance.
4. Hot air will begin to flow from the front of the appliance.
5. Activate the "low/high" mode found on the back of the product (just below the power switch).
6. To turn the appliance off, set the power switch to the Off "O" position.

Oscillation Button (For both Heating and Cooling)

Press the "Oscillate" button so that the vertical louvers oscillate and cause the air to distribute more evenly throughout the environment. To deactivate the oscillation function and cause the louvers to stop moving, press the button again.

Note: If you wish to move the appliance and there is water in the tank, unplug the cord and move the device carefully so that no water spills out. It is recommended that you remove the tank and empty the water before moving the appliance.

Warning!

Do not remove the filter while the appliance is running. Do not add water to the device while it is running. Always unplug the cord before adding water.

Cleaning and Maintenance

Warning! Before cleaning the device or performing maintenance, turn off the appliance and disconnect the plug from the outlet.

Do not use solvents or abrasive materials (such as wire or scrub brushes) to clean the appliance. These products could damage the device.

To clean the appliance:

- Make sure that all controls are turned off.
- Dust with a clean, dry cloth.
- Clean the appliance's casing with a soft, damp cloth.
- To empty the water tank, pull it away from the device carefully, disconnect the pump, and remove the tank. Dispose of the water.
- To clean the device, use a clean, damp cloth and a few drops of detergent; rinse well and empty the device.

Note: It is important to change the water in the tank at least once per week.

To clean the honeycomb filter:

- Remove the air filter's screen.
- Remove the honeycomb filter.
- Clean with water (use only water; do not clean with any chemical product).
- Once it has been allowed to air dry, place it back inside the appliance.
- Return the air filter's screen.

Maintenance:

- Maintain the product in good working order. When it is not being used, turn the appliance off, unplug it, and keep it in a safe, dry place that is out of reach of children and pets, preferably in its original packaging.
- You should not twist or wrap the power cord around the appliance. Doing so may cause the cord's internal conductors to break.
- If the cord is wound, unwind it before using the product.



PARA MÉXICO SÓLAMENTE - FOR MEXICO ONLY
ENFRIADOR DE AIRE 4 EN 1 BIONAIRE®
MODELOS: BLI601, BLI601-LA013
LEA EL INSTRUCTIVO ANTES DE USAR EL APARATO
LA SIGUIENTE INFORMACION ES PARA MEXICO
IMPORTADOR: SUNBEAM MEXICANA, S.A. DE C.V.
AV. JUÁREZ No. 40-201,
EX-HACIENDA DE SANTA MÓNICA,
TLALNEPANTLA, ESTADO DE MÉXICO,
C.P. 54050, R.F.C. SME570928G90, TEL. 53660800
PAIS DE ORIGEN: CHINA
PAIS DE PROCEDENCIA: E.U.A., CHINA
CONTENIDO: 1 PIEZA
CARACTERISTICAS ELECTRICAS
60 Hz 127 V_N 1 250 W



© 2015 Sunbeam Products, Inc. Todos los derechos reservados. Distribuido por Sunbeam Latin America, LLC,
5200 Blue Lagoon Drive, Suite 860, Miami, FL 33126.
Garantía limitada de un año – por favor consulte los detalles en el inserto.

© 2015 Sunbeam Products, Inc. All rights reserved. Distributed by Sunbeam Latin America, LLC,
5200 Blue Lagoon Drive, Suite 860, Miami, FL 33126.
One year limited warranty – please see insert for details.

www.bionaire.com