

# Oster®



MODELOS  
MODELS

**BLST3A-R2G, BLST3A-R2T,  
BLST3A-C2T & BLST3A-CPG**

MANUAL DE INSTRUCCIONES  
**LICUADORA XPERT SERIES**

LEA TODAS LAS INSTRUCCIONES ANTES DE USAR ESTE APARATO

---

INSTRUCTION MANUAL  
**XPERT SERIES BLENDER**

READ ALL INSTRUCTIONS BEFORE USING THIS APPLIANCE

---

MANUAL DE INSTRUÇÕES  
**LIQUIDIFICADOR XPERT SERIES**

LEIA TODAS AS INSTRUÇÕES ANTES DE USAR ESTE APARELHO

---

# PRECAUCIONES IMPORTANTES

Siempre que utilice artefactos eléctricos debe seguir ciertas medidas de seguridad básicas, incluyendo las siguientes:

- **LEA Y GUARDE TODAS LAS INSTRUCCIONES.**
- Es necesario la supervisión cercana si utiliza el artefacto cerca de niños o de personas incapacitadas.
- Desenchufe el cable del tomacorriente cuando no esté utilizando el artefacto, antes de colocarle o retirarle piezas y antes de limpiarlo.
- Evite el contacto con las partes en movimiento.
- **NO** opere ningún artefacto que tenga el cable o enchufe dañado, si no funciona correctamente, se ha dejado caer o está dañado de cualquier otra forma. Lleve el artefacto al Centro de Servicio Autorizado de Electrodomésticos Oster más cercano para su revisión, reparación o ajuste eléctrico o mecánico.
- El uso de accesorios, incluyendo contenedores para enlatado y/o envases ordinarios, así como partes del proceso de ensamblado no recomendados por el fabricante pueden causar lesiones a las personas.
- Mantenga las manos y utensilios fuera del vaso mientras está licuando, para evitar la posibilidad de lesiones personales severas y/o daños a la licuadora. Si es necesario limpiar las paredes de la licuadora, apague y desenchufe la licuadora y utilice una espátula de goma para limpiarla.
- Las cuchillas son muy filosas, tenga cuidado al manipularlas.
- Para evitar lesiones, nunca coloque las cuchillas de la unidad en la base sin que el vaso esté debidamente colocado.
- Ajuste con firmeza la parte inferior del vaso. Si las cuchillas en movimiento son expuestas accidentalmente, pueden causar daños.
- Siempre opere la licuadora con la tapa correctamente colocada.
- Asegúrese de que el voltaje del tomacorriente corresponde al voltaje de su artefacto.
- Siempre sostenga el vaso mientras utiliza su licuadora. Si el contenedor gira mientras el motor se encuentra encendido, apáguelo inmediatamente y apriete el vaso de la licuadora en la parte inferior roscada del contenedor. **NO** deje la licuadora desatendida mientras se encuentra en funcionamiento.
- Tenga cuidado cuando vierta líquido caliente en la licuadora, ya que puede ser expulsado del artefacto debido a un escape repentino de vapor. Cuando licúe líquidos calientes, retire la pieza central de la tapa. **NO** llene el recipiente por encima del nivel de 4 tazas. Siempre comience a licuar utilizando la velocidad mínima. Mantenga las manos y la piel lejos de la abertura a fin de evitar posibles quemaduras.
- Para protegerse del peligro de descarga eléctrica, no coloque la base de la licuadora en agua o en otro líquido. **NO** permita que el cable cuelgue de la mesa o del mostrador. **NO** permita que el cable toque superficies calientes.

- Este artefacto eléctrico no está destinado para ser usado por personas (incluyendo niños) cuyas capacidades físicas, sensoriales o mentales estén disminuidas, o carezcan de experiencia y conocimiento, a menos que una persona responsable por su seguridad les haya supervisado o instruido en el uso de este electrodoméstico. Los niños deberán estar bajo supervisión para cerciorarse de que **NO** jueguen con el artefacto eléctrico.
- Este artefacto ha sido diseñado para uso doméstico o en aplicaciones similares tales como: áreas de cocina del personal de tiendas, oficinas y otros ambientes de trabajo, granjas, clientes de hoteles, moteles y otros ambientes de tipo residencial, así como en ambientes de hospederías.
- Este artefacto no ha sido diseñado para funcionar mediante un temporizador externo ni un sistema de control remoto. **NO UTILICE** este artefacto en ambientes exteriores.
- El tiempo máximo de operación continua para la función de pulso es de 4 minutos.

### **SOLAMENTE PARA LOS MODELOS CON ACCESORIO BLEND-N-GO**

#### ¡PRECAUCIÓN!

- **No procese los ingredientes por más de 1 minuto** en el vaso Blend-N-Go. Mezclar de manera excesiva puede causar que el calor y la presión se acumulen en un recipiente cerrado; si el frasco está caliente, permita que el frasco y el contenido del mismo se enfríen antes de abrirlo.
- **No coloque alimentos o líquidos calientes en el vaso Blend-N-Go.** Los ingredientes calientes harán que se acumule presión en el frasco, lo que podría causar que los ingredientes calientes salten al retirar el frasco del fondo, causando quemaduras. Sólo procese ingredientes que estén a temperatura ambiente o más fríos en el vaso Blend-N-Go.
- **No mezcle bebidas carbonatadas**, ya que esto podría resultar en una acumulación excesiva de presión en el frasco.
- No llene más allá de la línea de llenado **MAX**.

### **ESTA UNIDAD ESTA DISEÑADA SOLO PARA USO DOMESTICO.**

El rango máximo de potencia marcado en la unidad está basado según el accesorio que necesita más potencia. Otros accesorios recomendados podrían necesitar menos potencia.

## CONSERVE ESTAS INSTRUCCIONES

### **INSTRUCCIONES ESPECIALES DEL CABLE ELÉCTRICO**

- Procure colocar la licuadora cerca de la fuente de alimentación eléctrica para reducir los riesgos asociados a los cables eléctricos (tales como enredos o tropiezos ocasionados por cables eléctricos largos).
- No tire, tuerza ni maltrate el cable eléctrico de ninguna manera.
- No enrolle el cable eléctrico alrededor de la base de la licuadora durante o después de usarla.
- No utilice una extensión con este artefacto.

 **Este símbolo se ha utilizado en partes específicas de este manual y tiene como finalidad ayudarlo a identificar fácilmente las instrucciones que requieren atención especial.**

# DESCRIPCIÓN DEL ARTEFACTO

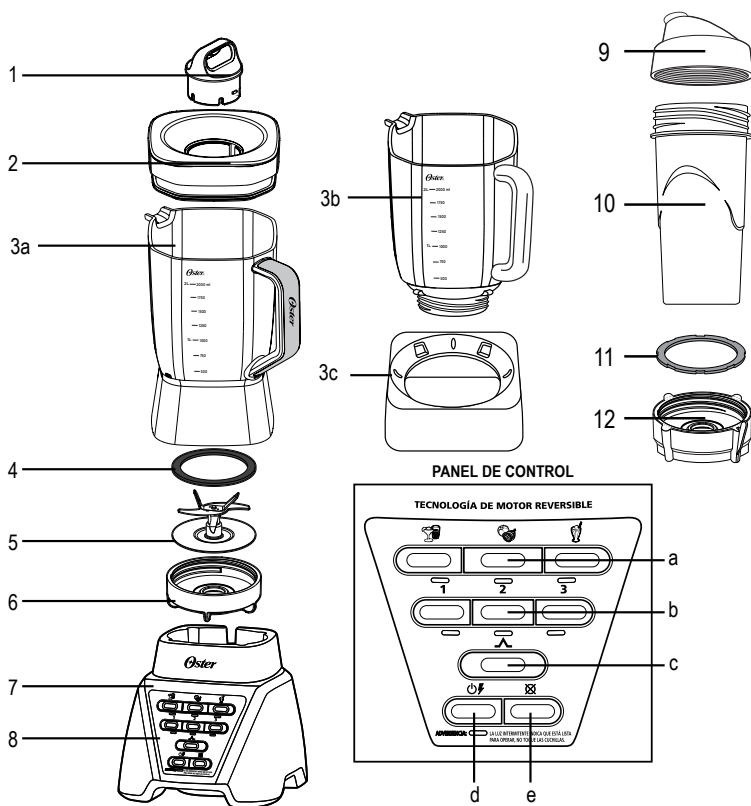

1. Copa de alimentación
2. Tapa del vaso de 2 L
- 3a. Vaso de Tritan™ sin BPA, resistente, inodoro y no tóxico con capacidad para 2 L (8 tazas) (modelos con vaso de Tritan™)
- 3b. Vaso de vidrio refractario Boroclass® con capacidad para 2 L (8 tazas) que ha sido sometido a pruebas de impacto térmico (modelos con vaso de vidrio Boroclass®)
- 3c. Collar para el vaso de vidrio (modelos con vaso de vidrio Boroclass®)
4. Anillo sellador negro para el vaso de 2 L
5. Sistema de cuchillas múltiples 3-en-1
6. Disco de fondo roscado negro para el vaso de 2 L
7. Base del motor
8. Panel de controles

9. Tapa del vaso Blend-N-Go (solamente para los modelos con accesorio Blend-N-Go)
10. Vaso Blend-N-Go (solamente para los modelos con accesorio Blend-N-Go)
11. Anillo sellador gris para el vaso Blend-N-Go (solamente para los modelos con accesorio Blend-N-Go)
12. Disco de fondo roscado gris para el vaso Blend-N-Go (solamente para los modelos con accesorio Blend-N-Go)

## PANEL DE CONTROL

- a. Programas inteligentes
  - Botón del programa para jugos/licuados 🍹
  - Botón del programa para procesar alimentos 🍌
  - Botón del programa para malteadas 🥄
- b. Botones de las velocidades manuales 1, 2 y 3
- c. Botón de pulso ⏏
- d. Botón de encendido/apagado ⏻
- e. Botón para detener ⏹

# UTILIZANDO SU LICUADORA

## Su licuadora incluye las siguientes características y tecnología:

- **3 programas inteligentes** - Programas automáticos que garantizan una velocidad y un tiempo de operación precisos para ofrecer resultados perfectos.
- **Cuchilla** - Sistema de cuchillas múltiples 3-en-1 que pulveriza, pica con precisión y mezcla uniformemente.
- **Exclusiva tecnología reversible** - La exclusiva tecnología reversible gira las cuchillas hacia adelante y hacia atrás procesando completamente todos los alimentos.
- **Controles manuales** - Brindan la flexibilidad de usar la licuadora para recetas personalizadas.
- **Apertura para alimentos en la tapa del vaso** - Permite agregar ingredientes sin tener que retirar la tapa del vaso.
- **Modelos con vaso de vidrio Boroclass® de 2 L** - Resistente a choques térmicos que soporta cambios bruscos de temperatura hasta 90°C.
- **Modelos con vaso de Tritan™ de 2 L** - La tecnología Tritan™ brinda todos los beneficios de un vaso de vidrio en un material resistente, que no es tóxico y no absorbe olores.

Antes de utilizar su licuadora por primera vez, separe el vaso, la tapa, la copa de alimentación, el anillo sellador negro, la cuchilla y el disco de fondo roscado negro. Lave con agua tibia y jabón, o en la parte superior del lavaplatos automático. Enjuague y seque bien.

## CÓMO ENSAMBLAR EL VASO DE 2 L

(SOLAMENTE PARA LOS MODELOS CON EL VASO BLEND-N-GO)

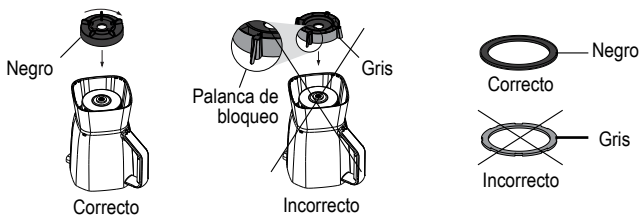

**ADVERTENCIA:** La cuchilla es afilada. Manipúlela con cuidado.

1. Coloque el anillo sellador sobre la cuchilla (Fig. 14).
2. Preparando el vaso de 2 litros:
  - a. Para los modelos con jarra de vidrio Boroclass®, coloque la jarra boca abajo y coloque el collar en la abertura pequeña/inferior del vaso, asegurándose de que las muescas del collar encajen en las cuatro lengüetas del vaso (Fig. 15).
  - b. Para los modelos con vaso de Tritan™, voltee el vaso hacia abajo de manera que la apertura pequeña quede hacia arriba.
3. Voltee la cuchilla con el anillo sellador hacia abajo y coloque en la parte inferior del vaso (Fig. 16).

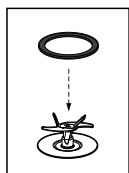

Fig. 14

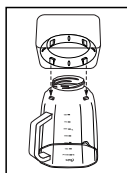

Fig. 15

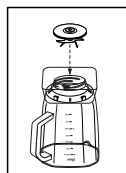

Fig. 16

- Voltee el disco de fondo roscado negro para el vaso de 2 L hacia abajo y colóquelo en la parte inferior roscada del vaso sobre la parte inferior de la cuchilla. Gire hacia la derecha para ajustar (Fig. 17). Asegúrese de que la parte inferior roscada del vaso esté fija al vaso antes de usar.
- Voltee el vaso y colóquelo sobre la base (Fig. 18).
- Enchufe el cable en un tomacorriente estándar del mismo voltaje que el indicado en la placa de características de su licuadora. Ahora estará listo para comenzar a utilizar la unidad.

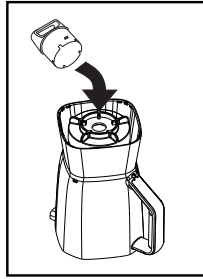

Fig. 17

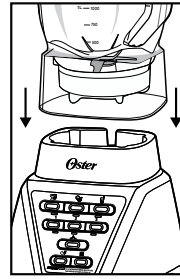

Fig. 18

## UTILIZANDO LOS PROGRAMAS AUTOMÁTICOS

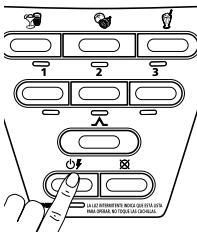

Fig. 19

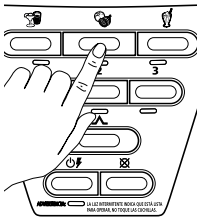









Fig. 20

- Presione el botón de encendido/apagado  (Fig. 19) para encender el artefacto. Todas las luces parpadearán por un momento y la luz de encendido continuará parpadeando, lo que significa que el artefacto está activado y listo para usar.
- Coloque los ingredientes en el vaso.
- Coloque la tapa con la copa de alimentación puesta en ella.
- Presione uno de los tres botones de los programas inteligentes adecuado para su receta (Fig. 20).
  - Programa para jugos/licuados 
  - Programa para procesar alimentos 
  - Programa para malteadas 
- Para cambiar su elección, presione el botón de detener  seguido del botón del programa inteligente que desee.
- Una vez que haya finalizado, el artefacto se detendrá automáticamente. **TOME EN CUENTA:** Puede presionar el botón de detener  para cancelar el programa en cualquier momento. La luz azul parpadeante indicará que la licuadora está lista.
- Presione el botón de encendido/apagado  (Fig. 19) para apagar el artefacto.

Este artefacto está programado para apagarse automáticamente si no se utiliza por varios minutos. Todas las luces se apagarán si la unidad se apaga automáticamente.

# UTILIZANDO LA CONFIGURACIÓN DE CONTROL MANUAL

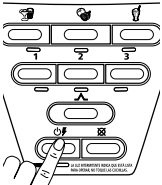



Fig. 21

Los botones manuales incluyen:

- Velocidad 3 (alta)
- Velocidad 2 (mediana)
- Velocidad 1 (baja)
- Pulso

Use estos botones para realizar recetas a su gusto personal o para continuar licuando después de que finalice uno de los programas inteligentes.

1. Presione el botón de encendido/apagado  (Fig. 21) para encender el artefacto. Todas las luces parpadearán por un momento y la luz de encendido continuará parpadeando, lo que significa que el artefacto está activado y listo para usar.
2. Coloque los ingredientes en el vaso.
3. Coloque la tapa con la copa de alimentación puesta en ella.

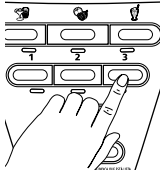



Fig. 22

## UTILIZANDO EL BOTÓN DE VELOCIDAD 3

1. Presione este botón para poner el artefacto en funcionamiento a velocidad máxima (Fig. 22).
2. Presione el botón de detener  para cancelar el funcionamiento en cualquier momento (Fig. 23).
3. Presione el botón de encendido/apagado  (Fig. 21) para apagar el artefacto.

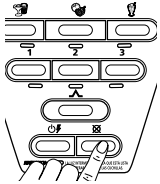



Fig. 23

## UTILIZANDO EL BOTÓN DE VELOCIDAD 2

1. Presione este botón para poner el artefacto en funcionamiento a velocidad media (Fig. 24).
2. Presione el botón de detener  para cancelar el programa en cualquier momento (Fig. 23).
3. Presione el botón de encendido/apagado  (Fig. 21) para apagar la unidad.

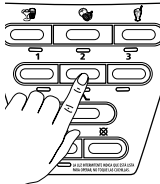



Fig. 24

## UTILIZANDO EL BOTÓN DE VELOCIDAD 1

1. Presione este botón para poner el artefacto en funcionamiento a velocidad baja (Fig. 25).
2. Presione el botón de detener  para cancelar el programa en cualquier momento (Fig. 23).
3. Presione el botón de encendido/apagado  (Fig. 21) para apagar la unidad.

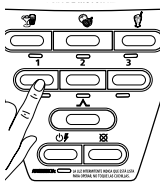



Fig. 25

## UTILIZANDO EL BOTÓN DE PULSO

1. Presione y mantenga presionado el botón de pulso (Fig. 26).
2. Suéltelo para detener la unidad.
3. Presione el botón de encendido/apagado  (Fig. 21) para apagar el artefacto.

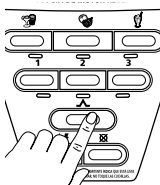
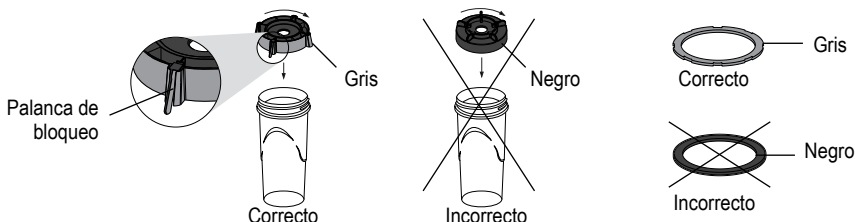

Fig. 26

# UTILIZANDO EL VASO BLEND-N-GO

## (SOLAMENTE PARA LOS MODELOS CON ACCESORIO BLEND-N-GO)

**IMPORTANTE: ASEGÚRESE DE UTILIZAR LAS SIGUIENTES PARTES PARA EL VASO BLEND-N-GO:**



Antes de lavar los componentes, asegúrese de que la licuadora esté apagada y desenchufada. Lave todas las piezas, excepto la base de la licuadora, con agua jabonosa, con una esponja suave y un cepillo para botellas. No use esponjas o limpiadores abrasivos para limpiar las piezas. Enjuague y séquelas bien. Las partes son también aptas para colocarlas en el lavaplatos automático.

**Añada los ingredientes deseados en el vaso en el siguiente orden:**

Líquidos, ingredientes frescos, frutas congeladas, hielo, yogurt y helados.

**ADVERTENCIA: NO PROCESE ALIMENTOS O LÍQUIDOS CALIENTES EN EL VASO BLEND-N-GO.**

(Cortar todas las frutas firmes, los vegetales y otros alimentos en pedazos de no más de 1,25 cm (1/2 pulgada) por 5,0 cm (2 pulgadas).

1. Coloque la cuchilla dentro del disco de fondo roscado gris para el vaso Blend-N-Go (Fig. 27).  
**ADVERTENCIA:** La cuchilla es afilada. Manipúlela con cuidado.
2. Coloque el aro de goma sobre la cuchilla. Presione cuidadosamente y ajuste el aro de goma dentro de las ranuras de bloqueo (Fig. 28).
3. Asegúrese de que el anillo sellador gris con diseño para cierre esté completamente ajustado en su lugar y sujetando la cuchilla al disco de fondo roscado gris. Para ensamblaje correcto vea (Fig. 29).
4. Coloque los ingredientes dentro del vaso. Instale el ensamblaje del disco de fondo roscado gris con la cuchilla al vaso. Gire a la derecha para apretar. Compruebe que el ensamblaje de la cuchilla esté ajustado al vaso antes de usar. (Fig. 30). **NOTA:** Para una instalación adecuada sobre la base de la licuadora, compruebe que la palanca de bloqueo del disco de fondo roscado gris gire más allá de las lengüetas anti-rotación del vaso Blend-N-Go. La palanca de bloqueo no debe quedar encima de una de las lengüetas del vaso (Fig. 31). Asegúrese de ajustar bien el disco de fondo roscado gris en el vaso hasta el máximo para que quede bien cerrado y que la palanca de bloqueo pase de la última lengüeta anti-rotación después de que se encuentre bien cerrado (Fig. 32).
5. Coloque el vaso ensamblado sobre la base de la licuadora (Fig. 33). Sostenga el vaso en posición. Ponga en marcha la licuadora de acuerdo con las instrucciones de este manual. Licúe hasta obtener la consistencia deseada.
6. Retire el vaso de la base (Fig. 34).
7. Retire el disco de fondo roscado.
8. Coloque la tapa en el vaso y enrósquela girando hacia la derecha para apretarla (Fig. 35). ¡Ya está listo para disfrutar de su deliciosa bebida licuada!

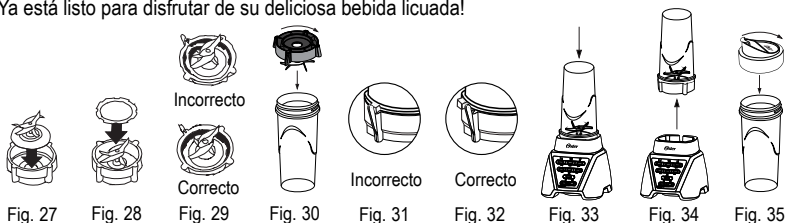



# CUIDADO Y MANTENIMIENTO

## Después de utilizarla:

1. Levante el vaso y sepárelo de la base, retire la tapa y vacíela.
2. Si es necesario, utilice una espátula de goma para retirar los restos de alimentos de los lados del vaso.

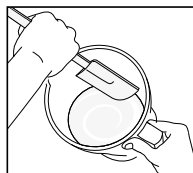
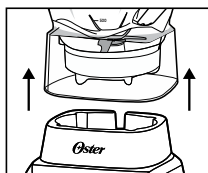

## Limpieza del vaso de 2 L y sus accesorios

**⚠ ADVERTENCIA:** La cuchilla es afilada. Manipúlela con cuidado.

Retire la cuchilla de la parte inferior del vaso girando la cubierta de la parte inferior del vaso hacia la izquierda.

La copa de alimentación, el vaso de 2 L, la tapa del vaso, la cuchilla, el anillo sellador negro y el disco de fondo roscado negro pueden colocarse en el lavaplatos automático sin riesgos. Use la parte superior de su lavaplatos automático para lavar las piezas. El anillo sellador puede ser colocado en la canasta inferior del lavaplatos automático.

También puede lavar las piezas con agua tibia y detergente. Enjuague y seque bien. Asegúrese de que las piezas no estén dañadas antes de volver a unir las.

## Limpieza del vaso Blend-N-Go (solamente para los modelos con accesorio Blend-N-Go)

Lave todas las piezas del vaso Blend-N-Go, con agua jabonosa, con una esponja suave y un cepillo para botellas. No use esponjas o limpiadores abrasivos para limpiar las piezas. Enjuague y séquelas bien. Las partes son también aptas para colocarlas en el lavaplatos automático.

## Limpieza de la licuadora

Limpie la base con un paño suave y húmedo.

## ALMACENAMIENTO

Vuelva a armar la licuadora para guardarla.



**ADVERTENCIA:** Nunca coloque el vaso, o ninguna de las demás piezas, en un horno microondas. Nunca guarde alimentos o bebidas en el vaso.

## CONSEJOS PARA LICUAR

### Líquidos

Coloque primero los líquidos en el vaso, a menos que la receta indique lo contrario.

### Utilizando la apertura para alimentos en la tapa del vaso

No retire la tapa si la licuadora está en funcionamiento debido a que pueden producirse salpicaduras. En cambio, abra la apertura para alimentos de la tapa del vaso a fin de agregar ingredientes más pequeños.

### Utilizando la licuadora con alimentos o líquidos calientes.

 **ADVERTENCIA:** Al usar la licuadora con **ALIMENTOS CALIENTES**, retire la apertura para alimentos de la tapa del vaso para dejar escapar el vapor. Inclíne la tapa para alejarla de usted y cubrir parcialmente la apertura. Mantenga las manos y otras partes del cuerpo expuestas lejos de la apertura de la tapa para evitar posibles quemaduras.

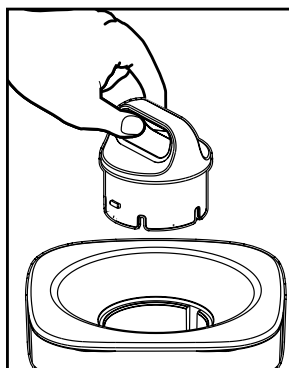

Al usar la licuadora con **LIQUIDOS CALIENTES**, retire la apertura para alimentos de la tapa del vaso y comience con la velocidad 1 e incremente gradualmente hasta alcanzar la velocidad 3. No agregue líquidos por encima del nivel de 4 tazas. Siempre mantenga las manos alejadas del vapor.

### Cantidades de ingredientes

Utilice únicamente la cantidad de alimentos sugerida en las recetas. Si desea cantidades más grandes, prepare en lotes. Usar cantidades más grandes puede sobrecargar y forzar el motor. Además, es posible que obtenga resultados diferentes a los que se describen.

## PREGUNTAS FRECUENTES

### ¿Por qué no se enciende la licuadora?

- Asegúrese de que la base esté enchufada en un tomacorriente activo.
- Asegúrese de que la luz roja parpadeante se encuentre activada después de pulsar el botón de encendido/apagado .

### ¿Cómo puedo evitar el derrame de líquidos?

Asegúrese de que el anillo sellador negro esté colocado correctamente entre el sistema de cuchillas múltiples 3-en-1 y el vaso de 2 L.

# IMPORTANT SAFEGUARDS

When using electrical appliances, basic safety precautions should always be followed, including the following:

- **READ AND KEEP ALL INSTRUCTIONS.**
- Close supervision is necessary when any appliance is used by or near children, or incapacitated persons.
- Unplug from outlet when not in use, before putting on or taking off parts, and before cleaning.
- Avoid contact with moving parts.
- **DO NOT** operate any appliance with a damaged cord or plug or after the appliance malfunctions, or is dropped or damaged in any manner. Take the appliance to the nearest Authorized Oster Appliance Service Center for examination, repair or electrical or mechanical adjustment.
- The use of attachments, including canning and/or ordinary jars and processing assembly parts not recommended by the manufacturer, may cause a risk of injury to persons.
- Keep hands and utensils out of jar while blending to prevent the possibility of severe injury to persons and/or damage to the blender. If scraping, folding, etc., is necessary, turn off and unplug the Blender, and only use a rubber spatula.
- Blades are sharp. Handle carefully.
- To reduce risk of injury to persons, never place cutting blades on base without blender jar properly attached.
- Screw on jar bottom firmly. Injury can result if moving blades become exposed.
- Always operate blender with cover in place.
- Make sure that the voltage in your outlet is the same as the voltage indicated on the appliance.
- Always hold jar while processing. If the jar should turn when the motor is switched on, switch off immediately and tighten blender jar in threaded jar bottom. **DO NOT** leave blender unattended while it is operating.
- Be careful if hot liquid is poured into blender as it can be ejected out of the appliance due to a sudden steaming. When blending hot liquids, remove the feeder cap from the lid. **DO NOT** fill Blender jar beyond the 4 cup level. Always begin processing at the lowest speed setting. Keep hands and other exposed skin away from the cover opening to prevent possible burns.
- To protect against risk of electrical shock, do not put Blender base in water or other liquid. **DO NOT** let the cord hang over edge of table or countertop. **DO NOT** let cord rest against hot surfaces.
- This appliance is not intended for use by persons (including children) with reduced physical, sensory or mental capabilities, or lack of experience and knowledge, unless they have been given supervision or instruction concerning use of the appliance by a person responsible for their safety. Children should be supervised to ensure that they **DO NOT** play with the appliance.

- This appliance is intended to be used in household and similar applications such as: staff kitchen areas in shops, offices and other working environments farm houses by clients in hotels, motels and other residential type environments bed and breakfast type environments.
- This appliance is not intended to be operated by means of an external timer or separate remote-control system. **DO NOT** use outdoors.
- The maximum continuous operating time for the pulse function is 4 minutes.

#### FOR MODELS WITH BLEND-N-GO ACCESSORY ONLY

#### CAUTION!

- **Do not process ingredients for more than 1 min** in the Blend-N-Go cup. Excessive blending may cause heat and pressure to build up in an enclosed vessel, if the jar is warm, allow the jar and contents to cool before opening.
- **Do not put hot foods or liquids into the Blend-N-Go cup.** Hot ingredients will result in pressure build up in the jar which could cause hot ingredients to spurt out when removing the jar bottom, resulting in burns. Only process ingredients that are room temperature or cooler in the Blend-N-Go cup.
- **Do not blend carbonated beverages** as this could result in critical pressure build up in the jar.
- Do not fill beyond the **MAX** fill line.

#### THIS UNIT IS FOR HOUSEHOLD USE ONLY.

The maximum rating as marked on the unit is based on the attachment that draws the greatest load. Other recommended attachments may draw significantly less power.

SAVE THESE INSTRUCTIONS

#### POWER CORD SPECIAL INSTRUCTIONS

- Try to position the blender near the power source to reduce the hazards associated with power cords (such as becoming entangled or tripping over a long power cord).
- Do not pull, twist or otherwise abuse the power cord.
- Do not wrap the power cord around the main body of the blender during or after use.
- Do not use an extension cord with this product.

 **This symbol is used in certain parts of this manual and is intended to help you easily identify those instructions that require special attention.**

# DESCRIPTION OF THE APPLIANCE

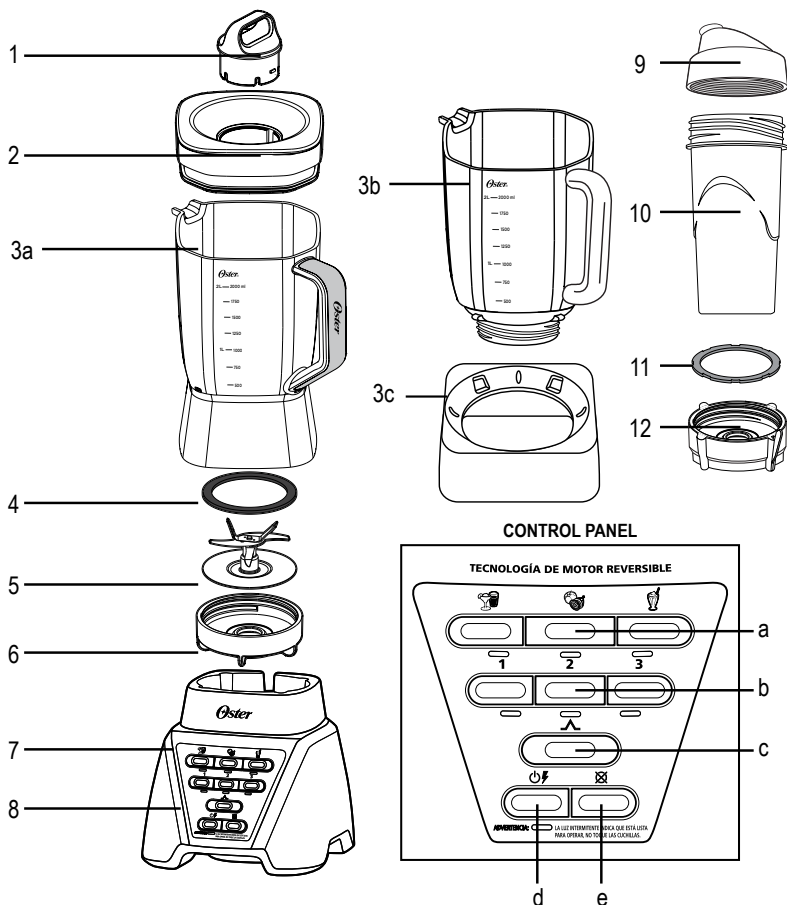

1. Filler cap
2. Lid for 2 L jar
- 3a. 2 L (8-Cup) BPA-free, resistant, odor-free and non-toxic Tritan™ jar (models with Tritan™ jar)
- 3b. 2 L (8-Cup) heat resistant, Boroclass® glass jar (models with Boroclass® glass jar)
- 3c. Glass jar collar (models with Boroclass® glass jar)
4. Black sealing ring for 2 L jar
5. 3-in-1 multi-blade system
6. Black threaded bottom cap for 2 L jar
7. Motor base
8. Control panel

9. Lid for Blend-N-Go cup (models with Blend-N-Go accessory only)
10. Blend-N-Go cup (models with Blend-N-Go accessory only)
11. Gray sealing ring for Blend-N-Go cup (models with Blend-N-Go accessory only)
12. Gray threaded bottom for Blend-N-Go cup (models with Blend-N-Go accessory only)

## CONTROL PANEL

- a. Intelligent programs
  - Juice program button
  - Food processor program button
  - Milkshake program button
- b. Manual speeds 1, 2 & 3
- c. Pulse button
- d. On/Off power button
- e. Stop button

# USING YOUR BLENDER

## Your product includes the following technology and features:

- **3 Intelligent Programs** – Automatic programs ensure precise speed and operating time to deliver perfect results.
- **Blade** – 3-in-1 multi-blade system precisely pulverizes, chops and mixes evenly.
- **Exclusive reversible technology** – The exclusive reversible technology turns blades back and forth to completely process all ingredients.
- **Manual Controls** – Give you the flexibility to operate the blender to customize your recipes.
- **Filler Cap** – Lets you add ingredients without removing the jar lid.
- **Models with 2-liter Boroclass® glass jar** – Thermal shock-resistant glass jar was created to withstand extreme temperature changes up to 90°C.
- **Models with 2-liter tritan™ jar** – The tritan™ technology delivers all the benefits of a glass jar in a break-resistant, non-toxic and odor-free material.

Before you use product for first time, separate filler cup, 2 L jar, jar lid, blade, black sealing ring and black threaded bottom cap. Wash in warm, soapy water, or top rack in the dishwasher. Rinse and dry well.

## ASSEMBLING THE 2 L JAR

(FOR MODELS WITH THE BLEND-N-GO CUP ONLY)

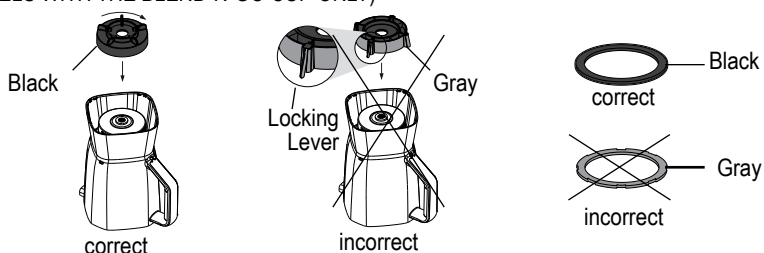

**WARNING:** Blade is sharp. Handle with care.

1. Install the sealing ring over the blade (Fig. 14).
2. Preparing the 2 L jar:
  - a. For models with Boroclass® glass jar only, turn jar upside down and place the collar on the small/ bottom opening of the jar ensuring the notches in the collar fit into the four tabs on the jar (Fig. 15).
  - b. For models with Tritan™ jar, turn the jar upside down so the small opening is at the top.
3. Turn the multi-functional blade with sealing ring upside down and place into the bottom of the jar (Fig. 16).

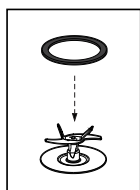

Fig. 14

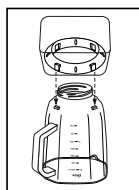

Fig. 15

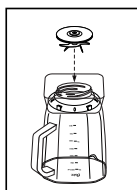

Fig. 16

- Turn the black threaded jar bottom down and place it over the small opening of the jar and the bottom of the blade. Turn clockwise to tighten (Fig. 17). Be sure the black threaded jar bottom is locked securely to the jar before using.
- Turn the jar up and place it onto the motor base (Fig. 18).
- Plug the power cord into a standard household outlet of the same voltage as the one indicated in the rating plate of your blender. You are now ready to start.

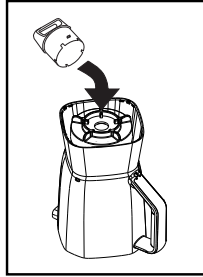

Fig. 17

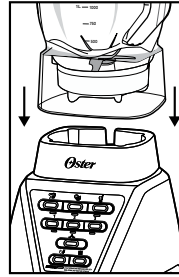

Fig. 18

## USING THE INTELLIGENT PROGRAMS

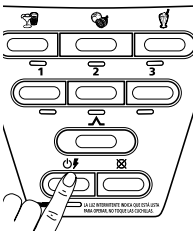

Fig. 19

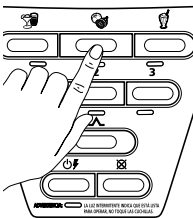

Fig. 20

- Press the ⚡ (Fig. 19) power button to turn the product on. The power light will blink, meaning the product is active and ready to use.
- Put the ingredients into the jar.
- Place the lid with the filler cap in place.
- Press one of the three intelligent program buttons appropriate for your recipe (Fig. 20).
  - Juice program button 🍹
  - Food processor program button 🥘
  - Milkshake program button 🥤
- To change your selection, press stop ⏹ button followed by another intelligent program button.
- Once the program is finished the product automatically stops. **PLEASE NOTE:** You may press the stop ⏹ button to cancel the program at any time. The blinking blue light indicates that the blender is ready.
- Press the ⚡ (Fig. 19) power button to turn the product off.

This product is pre-programmed to turn off automatically if not used for a period of several minutes. All lights will turn off when the unit automatically powers down.

# USING THE MANUAL CONTROLS

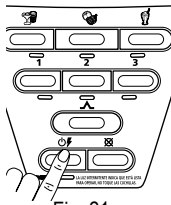



Fig. 21

The Manual Controls include:

- Speed 3 (high)
- Speed 2 (medium)
- Speed 1 (low)
- Pulse 

Use these buttons for personal recipes or to continue mixing after an intelligent program is finished.

1. Press the  (Fig. 21) power button to turn the product on.  
The power light will blink, meaning the product is active and ready to use.
2. Put the ingredients into the jar.
3. Place the lid on the jar with the jar filler cap in place.

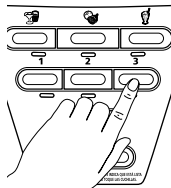



Fig. 22

## USING THE SPEED 3 BUTTON

1. Press the Speed 3 button to run the product at a high speed (Fig. 22).
2. Press the stop  button to cancel the operation at any time (Fig. 23).
3. Press the  (Fig. 21) power button to turn the product off.

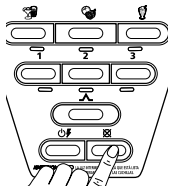



Fig. 23

## USING THE SPEED 2 BUTTON

1. Press the speed 2 button to run the product at a medium speed (Fig. 24).
2. Press the stop  button to cancel the operation at any time (Fig. 23).
3. Press the power button to turn the product off (Fig. 21).

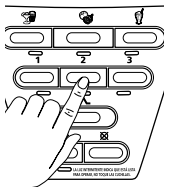



Fig. 24

## USING THE SPEED 1 BUTTON

1. Press the speed 1 button to run the product at a low speed (Fig. 25).
2. Press the stop  button to cancel the operation at any time (Fig. 23).
3. Press the power button  (Fig. 21) to turn the product off.

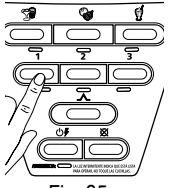



Fig. 25

## USING THE PULSE BUTTON

1. Press and hold the pulse button  (Fig. 26).
2. Release the pulse button to stop. Recommended for Ice crushing.
3. Press the  (Fig. 21) power button to turn the product off.

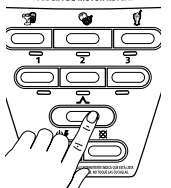

Fig. 26



# USING YOUR BLEND-N-GO (MODELS WITH BLEND-N-GO ACCESSORY ONLY)

**IMPORTANT NOTE:** The Blend-N-Go cup attachment is only compatible with the **GRAY** Threaded Bottom Cap with the Locking Lever and the **GRAY** Sealing Ring with notches.

**IMPORTANT: PLEASE MAKE SURE TO USE THE FOLLOWING PARTS FOR THE BLEND-N-GO CUP:**

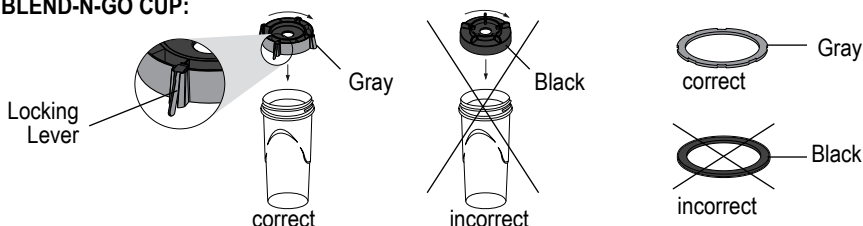

Before washing ensure the blender is off and unplugged. Wash all components except blender base with soapy water with a soft sponge and a bottlebrush. Do not use abrasive cleansers or sponges for cleaning. Rinse well and dry. Parts are also dishwasher safe.

**Place desired ingredients into cup according to the following order:**

Liquids, fresh ingredients, frozen fruit, ice, yogurt and ice cream.

**WARNING: DO NOT PROCESS HOT FOODS OR LIQUIDS IN THE BLEND-N-GO JAR.**

(Cut all firm fruits, vegetables and other foods into pieces no larger than 1.25 cm (1/2-inch) by 5.0 cm (2 inches).

1. Place blade into gray threaded bottom cap (Fig. 27).  
**CAUTION:** Blades are sharp. Handle carefully.
2. Place sealing ring over blade assembly. Carefully press and tuck sealing ring into locking groove (Fig. 28).
3. Ensure the locking sealing ring is fully and evenly tucked in place and holding the blade assembly to the threaded bottom cap. For correct assembly see (Fig. 29).
4. Install the integrated threaded bottom cap and blade assembly onto the cup. (Fig. 30).  
**NOTE:** For proper installation onto blender motor base, make sure locking lever rotates past the anti-rotation tabs on the Blend-N-Cup cup. Locking lever should not be positioned on top of any of the tabs (Fig. 31). Make sure to tighten the gray threaded bottom cap onto the cup as far as possible, ensuring that it passes the last anti-rotation tab (Fig. 32)
5. Place cup assembly onto blender base (Fig. 33). Hold cup in position while blending. Operate blender according to the instructions in this instruction manual. Blend until desired consistency.
6. Remove cup from base (Fig. 34).
7. Remove threaded bottom cap.
8. Place lid on cup and turn clockwise to tighten (Fig. 35).

You're now ready to enjoy your blended drink!

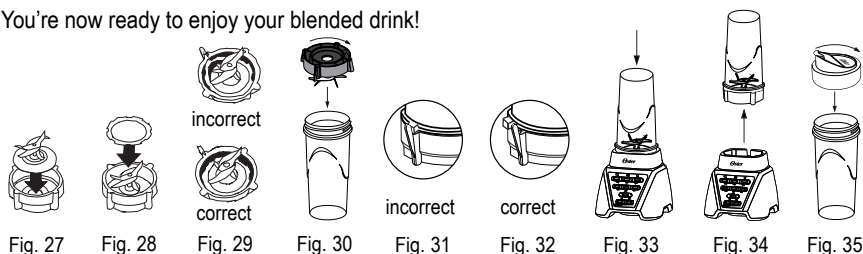

# CARE AND MAINTENANCE

## After Use:

1. Lift the jar straight up from the base, remove the lid and empty the jar.
2. If necessary, use a rubber spatula to scrape foods away from the sides of the jar.

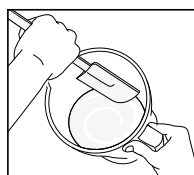
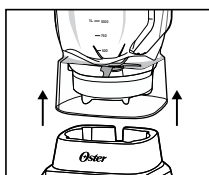

## Cleaning the 2 L jar and its accessories

 **WARNING:** Blade is sharp. Handle with care.

Release the multi-functional blade from the bottom of the jar by turning the threaded bottom disk counterclockwise.

The filler cap, 2 L jar, jar lid, blade, black sealing ring and threaded bottom cap are dishwasher safe. Use the top rack of the dishwasher to wash these parts. The black sealing ring can be placed into bottom basket of dishwasher.

You can also wash the parts in warm, soapy water. Rinse well and dry. Check the parts as you put them back together.

## Cleaning the Blend-N-Go cup (models with Blend-N-Go accessory only)

Wash all components except blender base with soapy water with a soft sponge and a bottlebrush. Do not use abrasive cleansers or sponges for cleaning. Rinse well and dry. Parts are also dishwasher safe.

## Cleaning the blender

Wipe the base with a soft, damp cloth to clean. Never submerge the base in a liquid.

## STORING

Reassemble the blender for storage. Leave the lid open a gap so no odors are retained.



**WARNING:** Never put the jar, or any other parts, in a microwave oven. Never store foods or drinks in the jar.

## BLENDING TIPS

### Liquids

Put liquids into the jar first, unless the recipe says otherwise.

### Using the jar lid food chute

Do not remove the lid while in use. Food may splatter if you do. Instead, open the jar lid food chute to add smaller ingredients.

### Working with Hot Foods or Liquids



**WARNING:** When you work with HOT FOODS, remove the jar lid food chute to vent steam. Tilt the lid away from you partially covering the opening. Keep hands and other exposed skin away from the lid opening to prevent possible burns.

When you work with HOT LIQUIDS, remove the jar lid food chute and start at a low speed, and then gradually increase to a faster speed. Do not add liquid over the 4 cup level. Always keep hands away from steam.

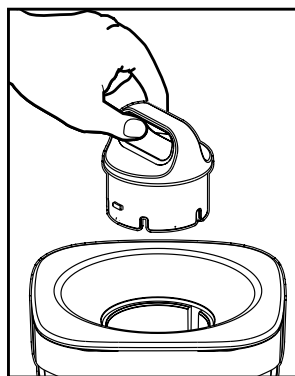

### Ingredients Quantities

Use only the amount of food suggested in the recipes. If you want greater amounts, prepare in batches. Using larger amounts may overload and strain the motor. You might also get different results from those described.

## FREQUENTLY ASKED QUESTIONS

### Why doesn't the blender turn on?

- Make sure the base is plugged in an active power receptacle.
- Verify blinking red light is active after pushing on/off button .

### How can I prevent liquids from leaking out?

Check to see that the sealing ring is correctly assembled in between the jar blade and the 2 L jar.

# PRECAUÇÕES IMPORTANTES

Sempre que utilizar eletrodomésticos, você deve tomar algumas medidas básicas de segurança, como as que seguem:

- **LEIA E GUARDE TODAS AS INSTRUÇÕES.**

- É necessário manter uma supervisão muito próxima quando este aparelho for usado perto de crianças ou pessoas deficientes.
- Desligue o aparelho da tomada sempre que o mesmo não estiver em uso, antes de colocar ou retirar peças e antes de limpá-lo.
- Evite o contato com as peças em movimento.
- **NÃO** use nenhum eletrodoméstico que tenha o fio ou o plugue danificado, que tenha apresentado algum defeito ou tenha caído no chão. Leve o aparelho a Assistência Técnica Credenciada Oster mais próxima para revisão ou conserto.
- O uso de acessórios, incluindo copos comuns ou de conservas, e peças não recomendadas pelo fabricante pode causar ferimentos.
- Enquanto o liquidificador estiver em funcionamento, não coloque as mãos e utensílios dentro da jarra do liquidificador, pois isto pode causar acidentes pessoais e/ou danificar o aparelho. Se for necessário raspar resíduos, desligue o aparelho, desconecte-o da tomada e use somente espátulas de borracha.
- As lâminas são afiadas. Use com cuidado.
- Nunca coloque as lâminas na base sem que a jarra do liquidificador esteja bem encaixada.
- Encaixe a base do copo firmemente. Acidentes podem ocorrer caso as lâminas em movimento sejam expostas.
- Sempre use o liquidificador com a tampa.
- Certifique-se de que a voltagem na tomada é a mesma de sua aparelho.
- Segure o copo enquanto o aparelho estiver em funcionamento. Caso o copo vire enquanto o motor estiver em funcionamento, desligue o aparelho e encaixe a base do copo. **NÃO** deixe o seu liquidificador funcionando sem que alguém esteja supervisionando o tempo todo.
- Tome cuidado ao despejar um líquido quente no liquidificador pois poderá ser vazado para fora do aparelho devido a liberação repentina de vapor. Ao processar líquidos quentes, retire a tampa de alimentação. Ao encher o Liquidificador, **NÃO** ultrapasse o nível de 4 xícaras. Sempre comece o processamento na velocidade mais baixa. Enquanto em funcionamento, mantenha as mãos e qualquer parte do corpo exposta fora do alcance do aparelho para prevenir o risco de queimaduras.
- Para evitar risco de choque elétrico, não deixe o fio, o plugue ou o aparelho entrar em contato com água ou qualquer outro líquido. **NÃO** deixe o fio pendurado para fora de mesa ou balcão. **NÃO** deixe o fio em contato com superfícies quentes.

- Este aparelho elétrico não foi desenvolvido para ser usado por pessoas (incluindo crianças) cujas capacidades físicas, sensoriais ou mentais estejam reduzidas ou careçam de experiência e conhecimento necessários para utilizá-lo, a menos que uma pessoa responsável por sua segurança tenha supervisionado ou instruído quanto ao uso deste eletrodoméstico.
- As crianças deverão estar sob supervisão para garantir que **NÃO** brinquem com o aparelho elétrico.
- Este aparelho foi desenvolvido para o uso doméstico ou em aplicações semelhantes tais como: áreas de cozinha de funcionários de lojas, escritórios e outros ambientes de trabalho, clientes de hotéis, motéis e outros ambientes do tipo residencial assim como em ambientes de pousadas.
- O tempo máximo de funcionamento contínuo para a função pulsar é de 4 minutos.
- Este aparelho não foi desenvolvido para funcionar através de um timer externo nem um sistema de controle remoto. **NÃO** use o aparelho ao ar livre.

### **SOMENTE PARA OS MODELOS COM O ACESSÓRIO BLEND-N-GO**

#### **ATENÇÃO!**

- **Não processe alimentos por mais de 1 minuto** no copo Blend-N-Go. Bater por muito tempo pode causar o aquecimento e gerar pressão dentro do copo fechado. Se o copo ficar quente, deixe o conteúdo esfriar antes de abri-lo.
- **Não coloque alimentos ou líquidos quentes no copo Blend-N-Go.** Ingredientes quentes causarão aumento da pressão no copo podendo fazer com que os ingredientes quentes espirrem para fora ao retirar a fundo cinza com rosca, podendo causar queimaduras. Processe no copo Blend-N-Go apenas ingredientes que estiverem na temperatura ambiente ou mais frios.
- **Não bata bebidas gasosas** pois isso poderia gerar um aumento de pressão crítico dentro do copo.
- Não encha acima do nível máximo **MAX**.

### **ESTE APARELHO É SOMENTE PARA USO DOMÉSTICO.**

O nível máximo de potência indicado no aparelho está baseado no uso com o acessório que mais requer potência. Outros acessórios recomendados irão requerer muito menos potência.

## GUARDE ESTAS INSTRUÇÕES

### **INSTRUÇÕES ESPECIAIS DO FIO ELÉTRICO**

- Procure colocar o liquidificador próximo a uma tomada elétrica para reduzir riscos de tropeços ou que o fio fique enganchado em algum objeto.
- Não puxe, nem torça o fio elétrico de nenhuma maneira.
- Não enrole o fio elétrico ao redor da base do liquidificador durante ou após usá-lo.
- Não use um fio de extensão com este aparelho.



**Este símbolo é utilizado em áreas deste manual e tem como finalidade ajudar a identificar com facilidade as instruções que requerem atenção especial.**

# DESCRIÇÃO DO APARELHO

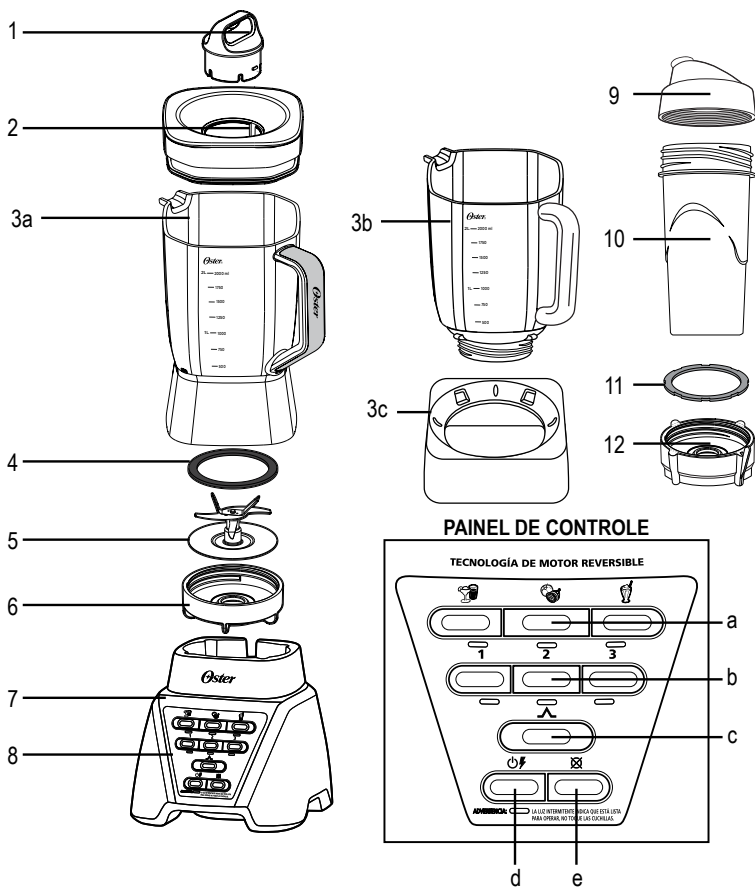

1. Sobretampa
2. Tampa da jarra de 2 L
- 3a. Copo de Tritan™ com capacidade para 2 L (8 xícaras), livre de BPA, resistente, inodoro e não tóxico (modelos com copo de Tritan™)
- 3b. Copo de vidro refratário Boroclass® com capacidade para 2 L (8 xícaras) a prova de impacto térmico (modelos com copo de vidro Boroclass®)
- 3c. Base do copo (modelos com copo de vidro Boroclass®)
4. Anel de vedação preto para o copo de 2 L
5. Sistema de múltiplas lâminas 3-em-1
6. Fundo preto com rosca para o copo de 2 L
7. Base do motor
8. Painel de controle
9. Tampa do copo Blend-N-Go (somente para modelos com acessório Blend-N-Go)
10. Copo Blend-N-Go (somente para

## PAINEL DE CONTROLE

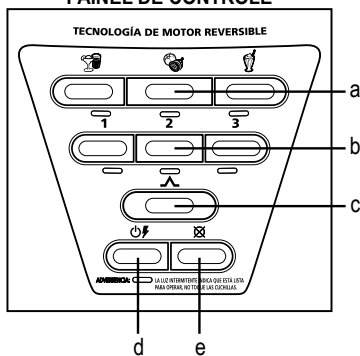

- modelos com acessório Blend-N-Go)
11. Anel de vedação cinza para o copo Blend-N-Go (somente para modelos com acessório Blend-N-Go)
12. Fundo cinza com rosca para o copo Blend-N-Go (somente para modelos com acessório Blend-N-Go)

## PAINEL DE CONTROLE

- a. Programas inteligentes
  - Botão do programa para sucos/vitaminas 🥤
  - Botão do programa para processar alimentos 🥦
  - Botão do programa para função milkshake/batidas 🥤
- b. Botões para velocidades manuais 1, 2 y 3
- c. Botão para pulsar ⏏
- d. Botão para ligar e desligar ⏻
- e. Botão para parar ⏹

# USANDO SEU LIQUIDIFICADOR

## Seu liquidificador inclui a seguintes características e tecnologia:

- **3 programas inteligentes** – Programas automáticos que estabelecem uma velocidade e um tempo de funcionamento precisos para obter resultados perfeitos.
- **Lâminas** – Sistema com múltiplas lâminas 3-em-1 que pulveriza, pica com precisão e mistura de forma uniforme.
- **Tecnologia reversível exclusiva** – A tecnologia reversível exclusiva gira as lâminas para frente e para trás processando completamente todos alimentos.
- **Controles manuais** – Oferecem maior flexibilidade ao operar o liquidificador para preparar suas próprias receitas.
- **Sobretampa** – Possibilita que ingredientes sejam adicionados enquanto o aparelho estiver em uso sem ter que retirar a tampa da jarra.
- **Modelos com copo de vidro Boroclass® de 2 L** - Resistente a choques térmicos que aguentam mudanças bruscas de temperatura de até 90°C.
- **Modelos com copo de vidro de Tritan™ de 2 L** - A tecnologia Tritan™ proporciona todos os benefícios de um copo de vidro em um material resistente, que não é tóxico e não absorve odores.

Antes de usar seu liquidificador pela primeira vez, separe o copo, a tampa, a sobretampa, o anel de vedação preto, a lâmina y o fundo preto com rosca. Lave com água morna e sabão ou na parte superior do lava-louças. Enxágue e seque bem.

## MONTAGEM DO COPO

(SOMENTE PARA OS MODELOS COM O COPO BLEND-N-GO)

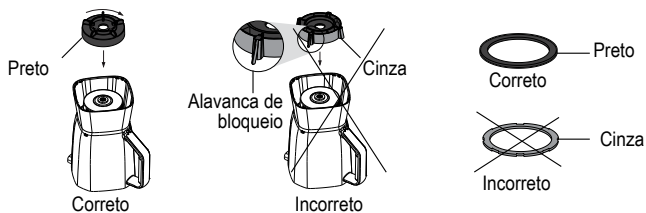

**CUIDADO:** As lâminas são bem afiadas. Manuseie-as com cuidado.

1. Coloque o anel de vedação preto sobre a lâmina (Fig. 14).
2. Preparando o copo de 2 litros:
  - a. Para os modelos com copo de vidro Boroclass®, vire o copo de cabeça para baixo e coloque a base do copo a na abertura inferior do copo encaixando os quatro sulcos da base do copo nas quatro saliências copo (Fig. 15).
  - b. Para os modelos com copo de Tritan™, vire o copo de cabeça para baixo deixando a abertura inferior do copo virado para cima.
3. Coloque a lâmina com o anel de vedação de cabeça para baixo e em seguida coloque-a na parte inferior do copo (Fig. 16).

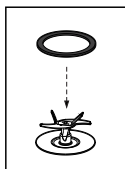

Fig. 14

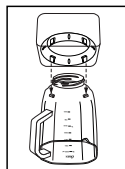

Fig. 15

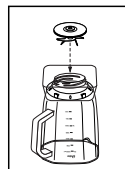

Fig. 16

4. Vire o fundo preto com rosca para o copo de 2 L para baixo e coloque-o na parte inferior do copo com rosca e sobre a parte inferior da lâmina. Gire no sentido horário para ajustar (Fig. 17). Certifique-se de que a parte inferior do copo esteja bem fixo ao fundo preto com rosca.
6. Vire o copo e coloque-o sobre a base do motor (Fig. 18).
7. Ligue o aparelho em uma tomada elétrica, certificando-se de que a voltagem seja a mesma que está indicada na placa de características localizada na parte inferior da base do motor do liquidificador. Agora o liquidificador já estará pronto para ser usado.

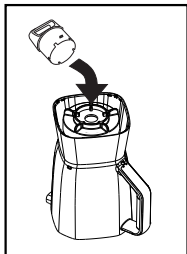

Fig. 17

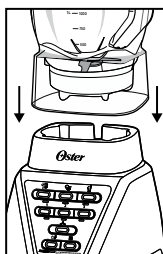

Fig. 18

## UTILIZANDO AS FUNÇÕES PRÉ-PROGRAMADAS

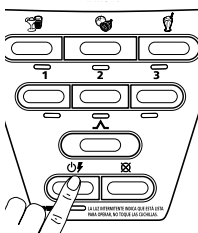

Fig. 19

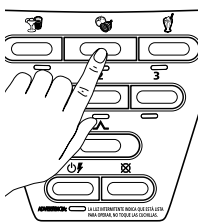









Fig. 20

Usa-se para selecionar a função para preparar sucos/vitaminas, a função para processar alimentos ou a função para milkshakes/batidas.

1. Pressione a tecla  (Fig. 19) para ligar o aparelho. A luz de força piscará indicando que o liquidificador está pronto para ser usado.
3. Coloque os ingredientes no copo.
3. Coloque a tampa com a sobretampa em seu lugar.
4. Pressione o botão de um dos três programas inteligentes que for adequado para sua receita (Fig. 20).
  - Programa para sucos/vitaminas 
  - Programa para processar alimentos 
  - Programa para milkshake/batidas 
5. Para mudar sua escolha, pressione o botão para parar  e em seguida o botão para programa inteligente que desejar.
6. Uma vez que o programa termine, o liquidificador desligará automaticamente. **OBSERVAÇÃO:** O programa poderá ser interrompido a qualquer momento caso o botão para parar  seja pressionado. A luz azul piscando indica que o liquidificador está pronto.
7. Pressione o botão  (Fig. 19) para desligar o aparelho.

Este produto foi pré-programado para desligar automaticamente caso não seja usado por alguns minutos. Todas as luzes irão se apagar quando o aparelho desligar automaticamente.



# UTILIZANDO OS CONTROLES MANUAIS

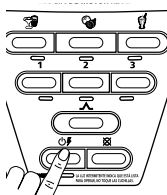

Fig. 21

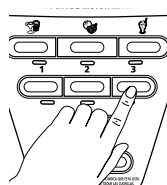

Fig. 22

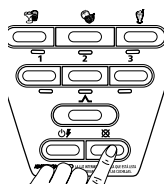

Fig. 23

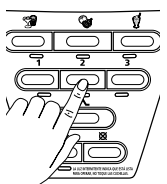

Fig. 24

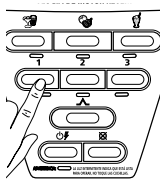

Fig. 25

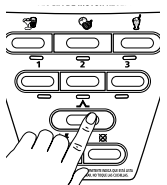



Fig. 26



Os controles manuais incluem:

- Velocidade 3 (alta)
- Velocidade 2 (média)
- Velocidade 1 (baixa)
- Pulsar



Use estes botões para preparar suas receitas ou para continuar batendo após o término de uma função pré-programada.

1. Pressione a tecla da  (Fig. 21) para ligar o aparelho. A luz de ligado piscará indicando que está pronto para ser usado.
2. Coloque os ingredientes na jarra.
3. Coloque a tampa na jarra com a sobretampa colocada na mesma.



## UTILIZANDO O BOTÃO DA VELOCIDADE 3

1. Pressione o botão da velocidade 3 para usar o aparelho na velocidade máxima (Fig. 22).
2. Pressione o botão para parar  quando em qualquer momento que desejar interromper o funcionamento (Fig. 23).
3. Pressione o botão  (Fig. 21) para desligar o aparelho.



## UTILIZANDO O BOTÃO DA VELOCIDADE 2

1. Pressione o botão da velocidade 2 para usar o aparelho na velocidade média (Fig. 24).
2. Pressione o botão para parar  quando em qualquer momento que desejar interromper o funcionamento (Fig. 23).
3. Pressione o botão  (Fig. 21) para desligar o aparelho.

## UTILIZANDO O BOTÃO DA VELOCIDADE 1

1. Pressione o botão da velocidade 1 para usar o aparelho velocidade baixa (Fig. 25).
2. Pressione o botão para parar  quando em qualquer momento que desejar interromper o funcionamento (Fig. 23).
3. Pressione o botão  (Fig. 21) para desligar o aparelho.

## USANDO A TECLA PARA PULSAR

1. Pressione e mantenha pressionado o botão para pulsar  (Fig. 26).
2. Solte-o para parar o aparelho.
3. Pressione o botão  (Fig. 21) para desligar o aparelho.

# USO DO COPO BLEND-N-GO

## (SOMENTE PARA OS MODELOS COM ACESSÓRIO BLEND-N-GO)

**IMPORTANTE: CERTIFIQUE-SE DE USAR OS SEGUINTE COMPONENTES PARA O COPO BLEND-N-GO:**

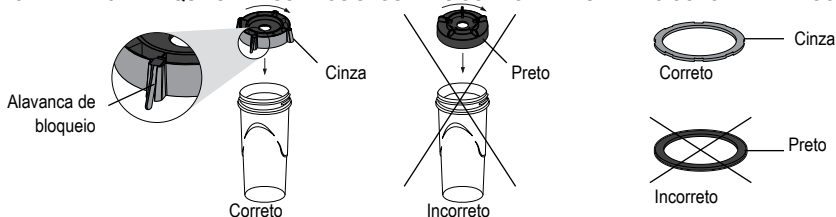

Antes de lavar os componentes, certifique-se de que o liquidificador esteja desligado e desconectado da tomada elétrica. Lave todas as peças, exceto a base do liquidificador, com água e sabão, uma esponja macia e uma escovinha para garrafas. Não utilize produtos ou esponjas abrasivas. Enxágue e seque bem as peças. As peças também podem ser lavadas na lava-louças.

**Siga a ordem abaixo para adicionar no copo os ingredientes desejados:**

Líquidos, ingredientes frescos, frutas congeladas, gelo, iogurte e sorvetes.

**PRECAUÇÃO: NÃO PROCESSE ALIMENTOS OU LÍQUIDOS QUENTES NO COPO BLEND-N-GO.**

(Corte todas as frutas duras, legumes e outros alimentos em pedaços de no máximo 1,25 cm por 5.0 cm)

1. Coloque a lâmina dentro do fundo cinza com rosca para o copo Blend-N-Go (Fig. 27). **CUIDADO:** As lâminas são bem afiadas. Manuseie-as com cuidado.
  2. Coloque o anel de vedação sobre a lâmina. Pressione com cuidado e ajuste o anel de vedação dentro das ranhuras para travar que ficam dentro do fundo cinza com rosca (Fig. 28).
  3. Certifique-se de que o anel de vedação com design para travar esteja completamente ajustado em seu lugar e mantendo a lâmina presa ao fundo cinza com rosca. Para a montagem correta veja (Fig. 29).
  4. Coloque os ingredientes dentro do copo. Instale o conjunto do fundo cinza com rosca e a lâmina no copo. Gire no sentido horário para apertar. Certifique-se de que esteja bem ajustado e apertado antes de usar (Fig.30). **OBSERVAÇÃO:** Para instalar de forma correta sobre a base do liquidificador, certifique-se de que ao girar a alavanca de bloqueio do fundo cinza com rosca passe as linguetas que evitam a rotação do copo Blend-N-Go. A alavanca de bloqueio não deve ficar encima de nenhuma das linguetas do copo (Fig. 31). Certifique-se que o fundo cinza com rosca esteja bem ajustado no copo até o máximo para que fique bem travado e certificando-se de que a alavanca de bloqueio passe a última lingueta que previne a rotação depois de travar bem o vaso no fundo cinza (Fig. 32). Mantenha o copo em sua posição. Ligue o liquidificador de acordo as instruções deste manual. Bata os ingredientes até obter a consistência desejada.
  5. Coloque o copo montado com a lâmina sobre a base do liquidificador (Fig. 33). Mantenha o copo em sua posição. Ligue o liquidificador de acordo as instruções deste manual. Bata os ingredientes até obter a consistência desejada. Retire a base com rosca, a lâmina e o anel de vedação.
  6. Retire o copo da base (Fig. 34).
  7. Retire o fundo cinza com rosca.
  8. Coloque a tampa no copo e gire-a no sentido horário para apertá-la (Fig. 32).
- Você está pronto para disfrutar sua deliciosa bebida!

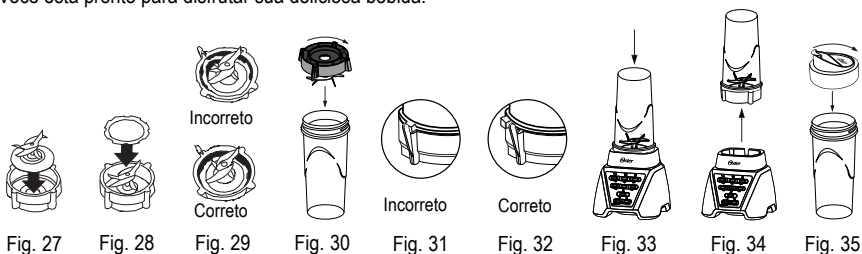

Fig. 27

Fig. 28

Fig. 29

Fig. 30

Fig. 31

Fig. 32

Fig. 33

Fig. 34

Fig. 35

# CUIDADOS E MANUTENÇÃO

## Após o uso:

1. Levante o copo e retire-o da base, tire a tampa e esvazie o copo.
2. Caso seja necessário use uma espátula de borracha para retirar os resíduos de alimentos das laterais do copo.

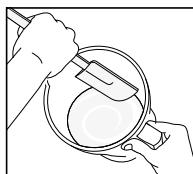
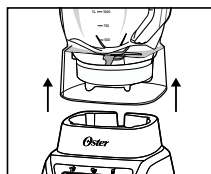

## Limpeza do copo de 2 L e seus acessórios

**⚠ CUIDADO:** As lâminas são bem afiadas. Manuseie-as com cuidado.

Retire as lâminas da parte inferior do vidro girando a base do copo no sentido anti-horário.

A sobretampa, o copo de 2 L, a tampa, as lâminas, o anel de vedação preto e o fundo com rosca preto podem ser lavados na lava-louças. Utilize a prateleira de cima da lava-louças para lavar essas peças. O anel de vedação pode ser colocado na parte inferior da lava-louças (junto com os talheres).

Os acessórios também podem ser lavados com água morna e detergente. Enxágue e seque bem. Certifique-se de que os acessórios não estão danificados antes de montá-los novamente.

## Limpeza do copo Blend-N-Go (somente para os modelos com o acessório Blend-N-Go)

Lave todas as peças com água e detergente, uma esponja macia e uma escovinha para garrafas. Não utilize produtos ou esponjas abrasivas. Enxágue e seque bem as peças. As peças são também podem ser lavadas na lava-louças.

## Limpeza do liquidificador

Limpe a base do motor com um pano macio e úmido. Nunca se deve submergir a base do motor em líquidos.

## ARMAZENAMENTO

Monte o liquidificador novamente antes de guardá-lo. Deixe a tampa entreaberta para o copo respirar e não manter odores dos alimentos.



**AVISO: Nunca coloca o copo, ou nenhum outro acessório no microondas. Nunca deixe alimentos ou bebidas armazenadas no copo.**

## DICAS PARA BATER

### Líquidos

Coloque primeiro os líquidos no copo, a menos que a receita indique o contrário.

#### Usando o tubo de alimentação da tampa

Não retire a tampa de seu liquidificador enquanto o mesmo estiver sendo usado. Os alimentos poderão espirrar para fora.

Abra a tampa do tubo de alimentação para adicionar outros ingredientes.

#### Usando o liquidificador com alimentos ou líquidos quentes



**AVISO: Ao usar o liquidificador com ALIMENTOS QUENTES, retire a abertura da tampa do tubo de alimentação para deixar sair o vapor. Incline a tampa abrindo-a para fora e deixe-a cobrindo a abertura parcialmente. Mantenha as mãos e outras partes do corpo longe da abertura da tampa para evitar possíveis queimaduras pelo vapor quente.**

Ao usar o liquidificador com LÍQUIDOS QUENTES, retire a tampa do tubo de alimentação comece a operar com a velocidade 1 e aumente gradualmente conforme for necessário. Não adicione líquidos acima do nível de 4 xícaras. Mantenha as mãos sempre afastadas do vapor.

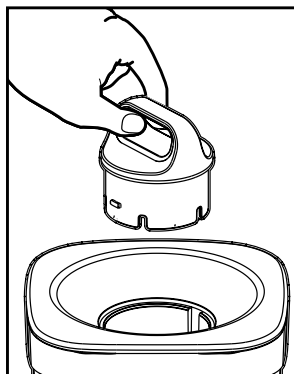

#### Quantidades de ingredientes

Use somente a quantidade de alimentos sugeridos nas receitas. Se desejar uma quantidade maior prepare em porções. Usar quantidades grandes pode sobrecarregar e forçar o motor. Também poderá obter resultados diferentes do qual está descrito nas receitas.

## PERGUNTAS FREQUENTES

### Porque o liquidificador não liga?

- Certifique-se que a base está conectada em uma tomada elétrica e que a mesma esteja funcionando.
- Certifique-se que a luz vermelha esteja piscando após ter pressionado o botão para ligar  $\phi$ .

### Como posso evitar o vazamento de líquidos?

Verifique se o anel de vedação está colocado corretamente entre o sistema de múltiplas lâminas 3-em-1 e o copo de 2 L.



La siguiente información es para México solamente.  
The following information is intended for Mexico only.  
A informação a seguir é somente para o México.

LICUADORA OSTER®  
MODELOS BLST3A-R2G, BLST3A-R2G-013,  
BLST3A-R2T, BLST3A-R2T-013, BLST3A-CPG,  
BLST3A-CPG-013, BLST3A-C2T, BLST3A-C2T-013,  
LEA EL INSTRUCTIVO ANTES DE USAR EL APARATO  
LA SIGUIENTE INFORMACIÓN ES PARA MÉXICO:  
**IMPORTADOR: SUNBEAM MEXICANA, S.A. DE C.V.**  
AV. JUÁREZ No. 40-201,  
EX-HACIENDA DE SANTA MÓNICA,  
TLALNEPANTLA, ESTADO DE MÉXICO,  
C.P. 54050, R.F.C. SME570928G90, TEL. 53660800  
PAÍS DE ORIGEN: MÉXICO  
PAÍS DE PROCEDENCIA: MÉXICO, E.U.A.

CONTENIDO: 1 PIEZA  
CARACTERÍSTICAS ELÉCTRICAS

60 Hz 127 V<sub>~</sub> 1 100 W



© 2017 Sunbeam Products, Inc. Todos los derechos reservados. Distribuido por Sunbeam Latin America, LLC, 5200 Blue Lagoon Drive, Suite 860, Miami, FL 33126.  
Garantía limitada de un año – por favor consulte los detalles en el inserto.

© 2017 Sunbeam Products, Inc. All rights reserved. Distributed by Sunbeam Latin America, LLC, 5200 Blue Lagoon Drive, Suite 860, Miami, FL 33126.  
One year limited warranty – please see insert for details.

© 2017 Sunbeam Products, Inc. Todos os direitos reservados. Distribuído pela Sunbeam Latin America, LLC, 5200 Blue Lagoon Drive, Suite 860, Miami, FL 33126.  
Garantia limitada de um ano – para maiores detalhes, consulte o certificado.

[www.oster.com](http://www.oster.com)

Impreso en EE. UU.  
Printed in U.S.A.  
Impresso nos E.U.A.

OSTERLATINO / OSTERBRASIL



P.N. 189305-000-000  
CBA -042017