

Oster®

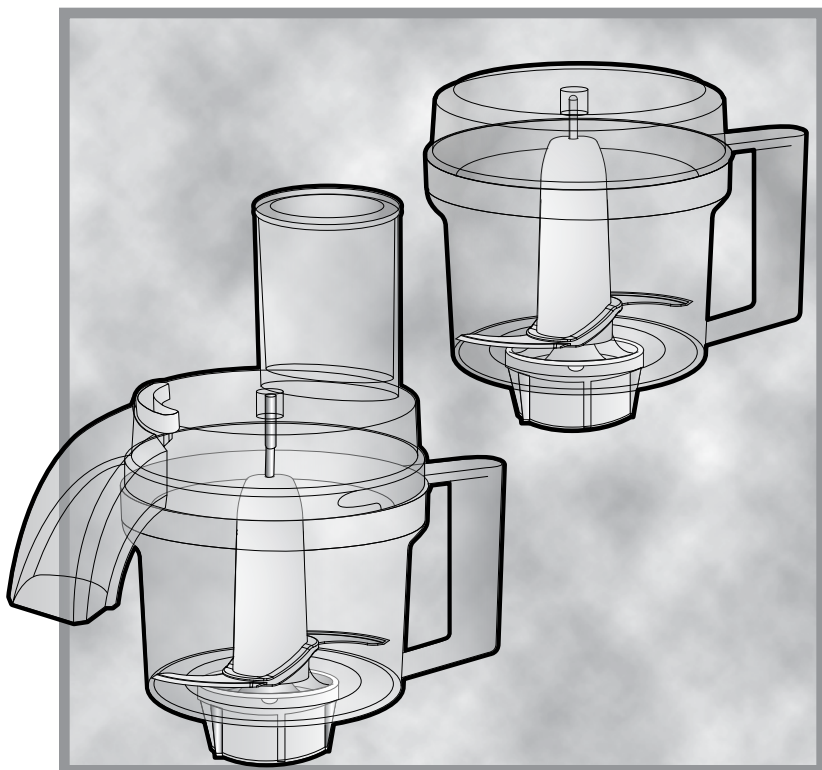

MODELO/
MODEL

**BLSTFP-W00-011 &
BLSTFC-W00-011**

MANUAL DE INSTRUCCIONES

ACCESORIO PROCESADOR DE ALIMENTOS Y ACCESORIO PICADOR

LEA TODAS LAS INSTRUCCIONES ANTES DE USAR ESTE ACCESORIO

INSTRUCTION MANUAL

FOOD PROCESSOR AND FOOD CHOPPER ACCESSORIES

PLEASE READ ALL INSTRUCTIONS BEFORE USING THIS ACCESSORY

MANUAL DE INSTRUÇÕES

ACESSÓRIO PROCESSADOR DE ALIMENTOS E ACESSÓRIO PICADOR

LEIA TODAS AS INSTRUÇÕES ANTES DE USAR ESTE ACESSÓRIO

PRECAUCIONES IMPORTANTES

Cuando utilice su accesorio, siempre debe seguir precauciones básicas de seguridad, incluyendo las siguientes:

1. **LEA TODAS LAS INSTRUCCIONES, LAS ETIQUETAS DEL ACCESORIO Y LAS ADVERTENCIAS, ANTES DE UTILIZAR SU ACCESORIO.**
2. Para protegerse contra el riesgo de descargas eléctricas, no ponga la base del motor en el agua o en otros líquidos.
3. Desenchufe del tomacorriente cuando no esté en uso, antes de ponerle o de sacarle piezas, y antes de la limpieza.
4. Siempre utilice el accesorio procesador de alimentos o el accesorio picador con la tapa asegurada.
5. Evite el contacto con las piezas móviles.
6. No opere ningún artefacto con un cordón o enchufe dañado ni después de un mal funcionamiento del artefacto, o si se deja caer o se daña de alguna manera. Lleve el artefacto al centro de servicio autorizado Oster más cercano para ser examinado o reparado. Refiérase al manual de la licuadora para instrucciones de seguridad adicionales importantes.
7. El uso de accesorios no recomendados o no vendidos por el fabricante del artefacto puede causar incendios, descargas eléctricas o lesiones. Use solamente con licuadoras Oster®.
8. No lo utilice al aire libre ni para propósitos comerciales.
9. No deje que el cordón cuelgue sobre el borde de la mesa o de la encimera o que toque superficies calientes.
10. Mantenga las manos, el cabello, la ropa y los utensilios alejados de la cuchilla en movimiento mientras procesa la comida para reducir el riesgo de lesión severa a las personas o el daño del accesorio procesador de alimentos o el accesorio picador. Se puede utilizar un utensilio pero debe ser utilizado solamente cuando el procesador de alimentos o el accesorio picador no esté funcionando.
11. Las cuchillas son filosas. Manipule con cuidado.
12. Para evitar lesiones, nunca coloque la hoja cortante sobre la base sin colocar primero el tazón en su lugar de manera adecuada.
13. Esté seguro que la tapa está trabada con seguridad en su lugar antes de operar el artefacto. Revise frecuentemente y mantenga una operación apropiada del seguro de acuerdo a este manual.
14. Nunca inserte los alimentos a mano.
15. Este accesorio contiene piezas móviles. No coloque los dedos dentro de la tapa del tubo de alimentación del procesador de alimentos (modelo BLSTFP-W00-011 solamente).
16. Este accesorio no está destinado para ser usado por personas (incluyendo niños) cuyas capacidades físicas, sensoriales o mentales estén disminuidas, o carezcan de experiencia y conocimiento, a menos que una persona responsable por su seguridad les haya supervisado o instruido en el uso de este electrodoméstico. Los niños deberán estar bajo supervisión para cerciorarse de

que no jueguen con el artefacto eléctrico.

17. Este accesorio no ha sido diseñado para funcionar mediante un temporizador externo ni un sistema de control remoto.
18. Este accesorio ha sido diseñado para uso doméstico o en aplicaciones similares tales como: áreas de cocina del personal de tiendas, oficinas y otros ambientes de trabajo, granjas, clientes de hoteles, moteles y otros ambientes de tipo residencial, así como en ambientes de hospederías.

ESTA UNIDAD ESTA DISEÑADA SOLO PARA USO DOMÉSTICO.

CONSERVE ESTAS INSTRUCCIONES

DESCRIPCIÓN DEL ACCESORIO

ACCESORIO PROCESADOR DE ALIMENTOS (MODELO BLSTFP-W00-011)

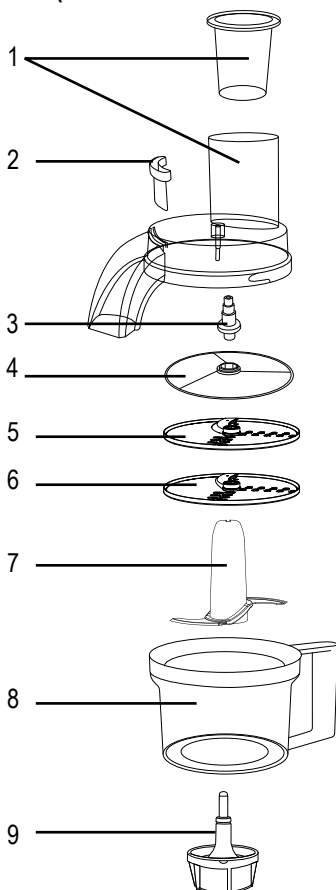

1. Tapa con tubo de alimentación
2. Bloqueador del dispensador
3. Eje adaptador para el disco
4. Disco para dispensar los alimentos
5. Disco reversible para cortar en rodajas/ rallar de manera gruesa
6. Disco reversible para cortar en rodajas/ rallar de manera fina
7. Cuchilla en S
8. Tazón del procesador
9. Base del accesorio

ACCESORIO PICADOR (MODELO BLSTFC-W00-011)

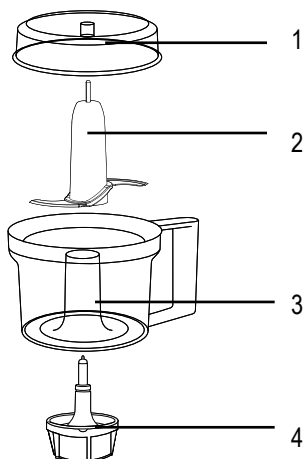

1. Tapa
2. Cuchilla en S
3. Tazón del picador
4. Base del accesorio

CONOCIENDO SU ACCESORIO

ACCESORIO PROCESADOR DE ALIMENTOS (MODELO BLSTFP-W00-011 SOLAMENTE)

1. **Tapa con tubo de alimentación** – Permite introducir alimentos a través del tubo de alimentación durante su funcionamiento para un procesamiento continuo.
2. **Cuchilla en S** – Diseñada especialmente para tajar y picar. Agarre del eje central al manipular la cuchilla. Precaución: La cuchilla es muy filosa, manipúlela con cuidado.
3. **Disco reversible para cortar en rodajas/ rallar de manera gruesa** – Le permite cortar los alimentos en rebanadas gruesas por un lado y rallar los alimentos de manera gruesa por el otro lado. Precaución: El disco es muy filoso, manipúlelo con cuidado.
4. **Disco reversible para cortar en rodajas/rallar de manera fina** – Le permite cortar los alimentos en rebanadas delgadas por un lado y rallar los alimentos de manera fina por el otro lado. Precaución: El disco es muy filoso, manipúlelo con cuidado.
5. **Eje adaptador para el disco** – Funciona como un adaptador de acoplamiento para el eje de la base del accesorio.
6. **Disco para dispensar los alimentos** – Cierra la abertura del recipiente debajo de los discos dispensando los alimentos procesados a través del tubo dispensador y sobre un recipiente externo.
7. **Bloqueador del dispensador** – Cierra la abertura para dispensar cuando usted desea mantener los alimentos procesados dentro del recipiente.
8. **Recipiente del procesador** – Conveniente para varias tareas de procesamiento con capacidad de 750 ml.
9. **Base del accesorio** – Transfiere la fuerza de la base del motor de la licuadora para el accesorio.

ACCESORIO PICADOR (MODELO BLSTFC-W00-011 SOLAMENTE)

1. **Tapa** – Bloquea el recipiente durante el procesamiento.
2. **Cuchilla en S** – Diseñada especialmente para tajar y picar. Agarre del eje central al manipular la cuchilla. Precaución: La cuchilla es muy filosa, manipúlela con cuidado.
3. **Recipiente del picador** – Conveniente para varias tareas de procesamiento con capacidad de 750 ml.
4. **Base del accesorio** – Transfiere la fuerza de la base del motor de la licuadora para el accesorio.

ANTES DE USAR POR PRIMERA VEZ

Después de desempaquetar, desmonte la unidad antes de usarla por primera vez. Lave todas las piezas (excepto la base del accesorio) en agua tibia, jabonosa. Enjuague y seque inmediatamente. **NO SUMERJA LA BASE DEL ACCESORIO EN NINGÚN LÍQUIDO. TODAS LAS PIEZAS, EXCEPTO LA BASE DEL ACCESORIO, SON LAVABLES EN LA REPISA ALTA DEL LAVAPLATOS AUTOMÁTICO.**

UTILIZANDO SU ACCESORIO PROCESADOR DE ALIMENTOS

(MODELO BLSTFP-W00-011 SOLAMENTE)

UTILIZANDO PARA REBANAR Y MEZCLAR

1. Antes de ensamblar, asegúrese de que la base del accesorio esté operando correctamente.
2. Coloque el recipiente de modo que las lengüetas en la base del accesorio se alineen con las aperturas en el recipiente. Gire el recipiente en el sentido contrario a las agujas del reloj hasta que haga un clic, trabando en su lugar y no gire más (Figura 1).
3. Sostenga la cuchilla en S por su eje central y colóquela sobre el poste del recipiente. Precaución: La cuchilla es muy filosa, manipúlela con cuidado. Rote la cuchilla en S para asegurarse de que esté asentada en el eje de la base del accesorio hasta el fondo a todo lo que dé. No coloque la cuchilla en S en el recipiente hasta que el recipiente esté trabado en su lugar (Figura 2). Coloque siempre la cuchilla en S en el accesorio procesador de alimentos antes de agregar los ingredientes.
4. Coloque los alimentos en el recipiente del accesorio procesador. Los alimentos que se procesarán se deben cortar siempre en pedazos de 2,5 cm.
5. Coloque la tapa en el recipiente presionándola hacia abajo levemente y asegurándose de que las lengüetas del recipiente se alineen con las aperturas en la tapa. Gire la tapa en el sentido contrario a las agujas del reloj hasta que haga un clic, trabando en su lugar y no gire más (Figura 3).
6. Coloque la base del accesorio en la base del motor de su licuadora Oster® (Figura 4). **NO OPERE LA UNIDAD A MENOS QUE EL ACCESORIO ESTÉ TOTALMENTE ENSAMBLADO Y CON SU TAPA TRABADA.**
7. Encienda la licuadora. Seleccione siempre la graduación de velocidad más baja y aumente según sea necesario. **SOSTENGA SIEMPRE EL ACCESORIO FIRMEMENTE CON UNA MANO AL ARRANCAR LA UNIDAD Y AL PROCESAR.** Procese hasta alcanzar los resultados deseados haciendo funcionar la licuadora de forma continua o con la función de pulso. La función de pulso rápido es la técnica utilizada para controlar el tamaño de los alimentos que se están procesando con el accesorio. Presione y suelte el botón de pulso muy rápidamente.
8. Una vez que haya terminado, apague y desenchufe la licuadora.
9. Siempre espere que la cuchilla en S pare de girar.



Figura 1



Figura 2

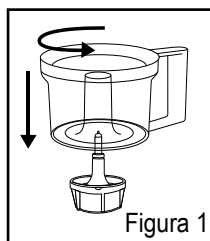

Figura 3

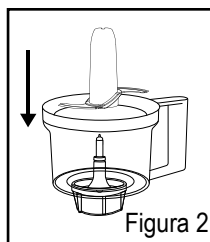

Figura 4

10. Retire el accesorio procesador de alimentos de la base del motor de la licuadora.
11. Sostenga el mango del recipiente y gire la tapa en el sentido de las agujas del reloj para retirarla del recipiente.
12. Retire la cuchilla en S cuidadosamente. Los filos cortantes de la cuchilla son muy filosos. Retire cualquier alimento restante de la cuchilla y del recipiente.
13. Desensamble el recipiente de la base del accesorio girándolo en el sentido de las agujas del reloj.

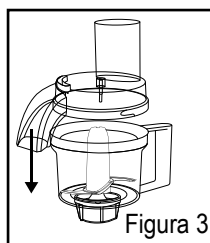

Figura 5

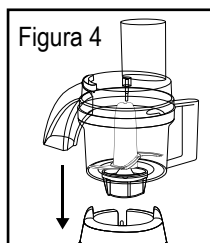

Figura 6

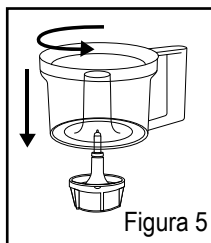

Figura 7

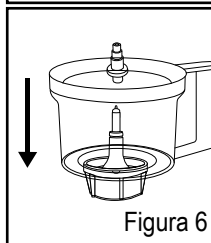

Figura 8

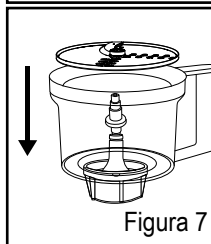

Figura 9

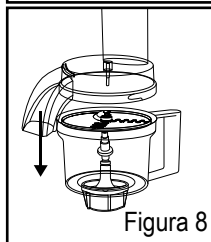

Figura 10

UTILIZANDO PARA REBANAR Y RALLAR

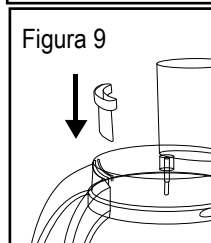
1. Antes de ensamblar, asegúrese de que el base del accesorio esté operando correctamente.
2. Coloque el recipiente de modo que las lengüetas en la base del accesorio se alineen con las aperturas en el recipiente. Gire el recipiente en el sentido contrario a las agujas del reloj hasta que haga un clic, trabando en su lugar y no gire más (Figura 5).
3. Coloque el eje adaptador para el disco en la base del accesorio (Figura 6). Su accesorio procesador de alimentos se puede utilizar de dos maneras:
 - a. Mantenga los alimentos procesados dentro del recipiente accesorio.
 - 1a. Coloque uno de los dos discos reversibles para rebanar/rallar en la parte superior del eje adaptador para el disco (Figura 7).
 - 2a. Coloque la tapa en el recipiente presionándola hacia abajo levemente y asegurándose de que las lengüetas del recipiente se alineen con las aperturas en la tapa. Gire la tapa en el sentido contrario a las agujas del reloj hasta que haga un clic, trabando en su lugar y no gire más (Figura 8).
 - 3a. Inserte el bloqueador del dispensador en su ranura para cerrar la abertura para dispensar y mantener los alimentos procesados en el interior del recipiente accesorio (Figura 9).
 - 4a. Coloque la base del accesorio en la base del motor de su licuadora Oster® (Figura 10). **NO OPERE LA UNIDAD A MENOS QUE EL ACCESORIO ESTÉ TOTALMENTE ENSAMBLADO Y CON SU TAPA TRABADA.**
 - 5a. Encienda la licuadora. Seleccione siempre la graduación de velocidad más baja y aumente según sea necesario. **SOSTENGA SIEMPRE EL ACCESORIO PROCESADOR DE ALIMENTOS FIRMEMENTE CON UNA MANO AL ARRANCAR LA UNIDAD Y AL PROCESAR.**
 - 6a. Coloque los alimentos que desee rebanar/rallar en el tubo de alimentación y empuje con el accesorio empujador. **NO USE LAS MANOS O**

CUALQUIER OTRO UTENSILIO.

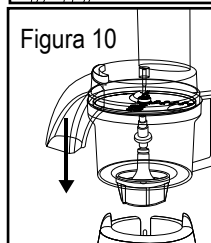
- 7a. Una vez que haya terminado, apague y desenchufe la licuadora.
 - 8a. Siempre espere que el disco pare de girar.
 - 9a. Retire el accesorio procesador de alimentos de la base del motor de la licuadora.
 - 10a. Sostenga el mango del recipiente y gire la tapa en el sentido de las agujas del reloj para retirarla del recipiente.
 - 11a. Retire el disco cuidadosamente. El disco es muy filoso. Retire cualquier alimento restante del disco y del recipiente.
 - 12a. Desensamble el recipiente de la base del accesorio girándolo en el sentido de las agujas del reloj.
- b. Utilice la abertura para dispensar los alimentos procesados en un recipiente externo.
- 1b. Coloque el disco para dispensar los alimentos en la parte superior del eje adaptador para el disco (Figura 11).
 - 2b. Coloque uno de los dos discos reversibles para rebanar/rallar en la parte superior del disco del tubo de alimentación (Figura 12).
 - 3b. Coloque la tapa en el recipiente presionándola hacia abajo levemente y asegurándose de que las lengüetas del recipiente se alineen con las aperturas en la tapa. Gire la tapa en el sentido contrario a las agujas del reloj hasta que haga un clic, trabando en su lugar y no gire más (Figura 13).
 - 4b. Asegúrese de retirar el bloqueador del dispensador de la ranura para abrir la abertura para dispensar y permitir que el procesador dispense en un recipiente externo (Figura 14).
 - 5b. Coloque la base del accesorio en la base del motor de su licuadora Oster® (Figura 15). **NO OPERE LA UNIDAD A MENOS QUE EL ACCESORIO ESTÉ TOTALMENTE ENSAMBLADO Y CON SU TAPA TRABADA.**
 - 6b. Coloque un tazón externo, plato o recipiente debajo de la tolva.
 - 7b. Encienda la licuadora. Seleccione siempre la graduación de velocidad más baja y aumente según sea necesario. **SOSTENGA SIEMPRE EL ACCESORIO PROCESADOR DE ALIMENTOS FIRMEMENTE CON UNA MANO AL ARRANCAR LA UNIDAD Y AL PROCESAR.**
 - 8b. Coloque los alimentos que desee rebanar/rallar en el tubo de alimentación y empuje con el accesorio empujador. **NO USE LAS MANOS O CUALQUIER OTRO UTENSILIO.**
 - 9b. Una vez que haya terminado, apague y desenchufe la licuadora.
 - 10b. Siempre espere que el disco pare de girar.
 - 11b. Retire el accesorio procesador de alimentos de la base del motor de la licuadora.

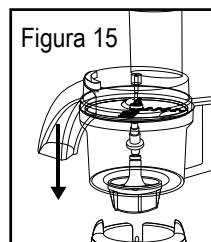
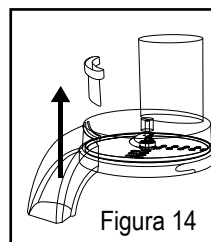
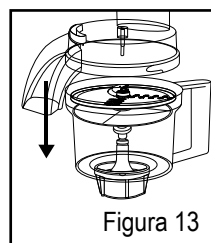
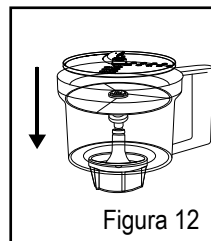
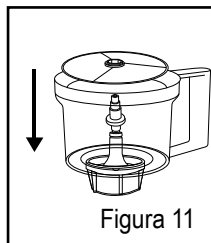

- 12b. Sostenga el mango del recipiente y gire la tapa en el sentido de las agujas del reloj para retirarla del recipiente.
- 13b. Retire el disco cuidadosamente. El disco es muy filoso. Retire cualquier alimento restante del disco y del recipiente.
- 14b. Desensamble el recipiente de la base del accesorio girándolo en el sentido de las agujas del reloj.

UTILIZANDO SU ACCESORIO PICADOR

(MODELO BLSTFC-W00-011 SOLAMENTE)

USANDO SU ACCESORIO PICADOR

1. Antes de ensamblar, asegúrese de que el base del accesorio esté operando correctamente.
2. Coloque el recipiente de modo que las lengüetas en la base del accesorio se alineen con las aperturas en el recipiente. Gire el recipiente en el sentido contrario a las agujas del reloj hasta que haga un clic, trabando en su lugar y no gire más (Figura 16).
3. Sostenga la cuchilla en S por su eje central y colóquela sobre el poste del recipiente. Precaución: La cuchilla es muy filosa, manipúlela con cuidado. Rote la cuchilla en S para asegurarse de que esté asentada en el eje de la base del accesorio hasta el fondo a todo lo que dé. No coloque la Cuchilla en S en el recipiente sino hasta que el recipiente se trabe en su lugar (Figura 17). Coloque siempre la cuchilla en S en el accesorio picador de alimentos antes de agregar los ingredientes.
4. Coloque los alimentos en el recipiente del accesorio picador. Los alimentos que se procesarán se deben cortar siempre en pedazos de 2,5 cm.
5. Coloque la tapa en el recipiente presionándola hacia abajo levemente y asegurándose de que las lengüetas del recipiente se alineen con la aperturas en la tapa. Gire la tapa en el sentido contrario a las agujas del reloj hasta que haga un clic, trabando en su lugar y no gire más (Figura 18).
6. Coloque la base del accesorio en la base del motor de su licuadora Oster® (Figura 19). **NO OPERE LA UNIDAD A MENOS QUE EL ACCESORIO ESTÉ TOTALMENTE ENSAMBLADO Y CON SU TAPA TRABADA.**
7. Encienda la licuadora. Seleccione siempre la graduación de velocidad más baja y aumente según sea necesario. **SOSTENGA SIEMPRE EL ACCESORIO PICADOR FIRMEMENTE CON UNA MANO AL ARRANCAR LA UNIDAD Y AL PROCESAR.** Procese hasta alcanzar los resultados deseados haciendo funcionar la licuadora de forma continua o con la función de pulso. La función de pulso rápido es la técnica utilizada para controlar el tamaño de los alimentos que se están procesando con el accesorio picador. Presione y suelte el botón de pulso muy rápidamente. Una vez que haya terminado, apague y

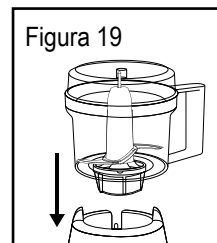
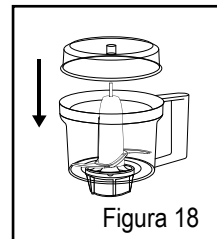
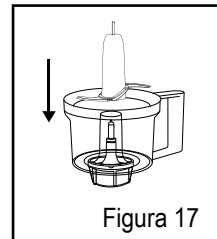
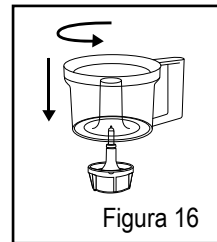

desenchufe la licuadora.

8. Siempre espere que la cuchilla en S pare de girar.
9. Retire el accesorio de la base del motor de la licuadora.
10. Sostenga el mango del recipiente y gire la tapa en el sentido de las agujas del reloj para retirarla del recipiente.
11. Retire la cuchilla en S cuidadosamente. Los filos cortantes de la cuchilla son muy filosos. Retire cualquier alimento restante de la cuchilla y del recipiente.
12. Desensamble el recipiente de la base del accesorio girándolo en el sentido de las agujas del reloj.

CUIDADO Y LIMPIEZA

DESENCHUFE ANTES DE LIMPIAR.

NO SUMERJA LA BASE DEL ACCESORIO EN AGUA. RETIRE SIEMPRE LA BASE DEL ACCESORIO DEL RECIPIENTE ANTES DE LIMPIAR.

Mantenga la cuchilla en S y los discos (modelo BLSTFP-W00-011 solamente) fuera del alcance de los niños. Guarde la cuchilla S dentro del recipiente o en una ubicación conveniente y segura cuando no esté en uso. Esta cuchilla debe tratarse con el mismo cuidado que se trata un cuchillo filoso. Guarde los discos (modelo BLSTFP-W00-011 solamente) en una ubicación conveniente y segura cuando no estén en uso.

Retire las manchas causadas por procesar grandes cantidades de zanahorias o de vegetales similares utilizando bicarbonato de sodio. Enjuague las piezas manchadas en agua y rocíelas con bicarbonato de sodio. Frote con una tela suave, húmeda. Enjuague y seque. No utilice limpiadores abrasivos en ninguna de las piezas.

IMPORTANT SAFEGUARDS

When using electrical appliances, basic safety precautions should always be followed including the following:

1. **READ ALL INSTRUCTIONS, PRODUCT LABELS AND WARNINGS BEFORE USING.**
2. To protect against risk of electrical shock, do not put motor base in water or any other liquid.
3. Unplug from outlet when not in use, before putting on or taking off parts and before cleaning.
4. Always operate the accessory with the cover in place.
5. Avoid contacting moving parts.
6. DO NOT operate any appliance with a damaged cord or plug or after the appliance malfunctions, or is dropped or damaged in any manner. Take the accessory to the Nearest Authorized Oster Service Center for examination or repair. Refer to the blender manual for additional Important Safety Instructions.
7. The use of attachments not recommended or sold by the appliance manufacturer may cause fire, electrical shock or injury. Use only with Oster® blenders.
8. DO NOT use outdoors or for commercial purposes.
9. DO NOT let cord hang over the edge of table or counter or touch hot surfaces.
10. Keep hands, hair, clothing and utensils away from moving blades while processing food to reduce the risk of severe injury to persons or damage to the accessory. A scraper may be used but must be used only when the accessory is not running.
11. Blades are sharp. Handle carefully.
12. To avoid injury, never place cutting blade on base without first putting bowl properly in place.
13. Be certain cover is securely locked in place before operating appliance. Never insert food by hand. Always use food pusher.
14. This appliance contains moving parts. Do not place fingers into feed tube cover.
15. This accessory has moving parts. Do not place fingers inside the feeding tube on the lid of the food processor accessory (model BLSTFP-W00-011 only).
16. This accessory is not intended for use by persons (including children) with reduced physical, sensory or mental capabilities, or lack of experience and knowledge, unless they have been given supervision or instruction concerning use of the appliance by a person responsible for their safety. Children should be supervised to ensure that they do not play with the appliance.
17. Close supervision is necessary when any appliance is used by or near children, or incapacitated individuals. The instructions shall state that accessory is not intended to be operated by means of an external timer or separate remote-control system.

18. This accessory is intended to be used in household and similar applications such as: staff kitchen areas in shops, offices and other working environments, farm houses, by clients in hotels, motels and other residential type environments, bed and breakfast type environments.

THIS UNIT IS FOR HOUSEHOLD USE ONLY.

SAVE THESE INSTRUCTIONS

DESCRIPTION OF THE ACCESSORY

FOOD PROCESSOR ACCESSORY (MODEL BLSTFP-W00-011)

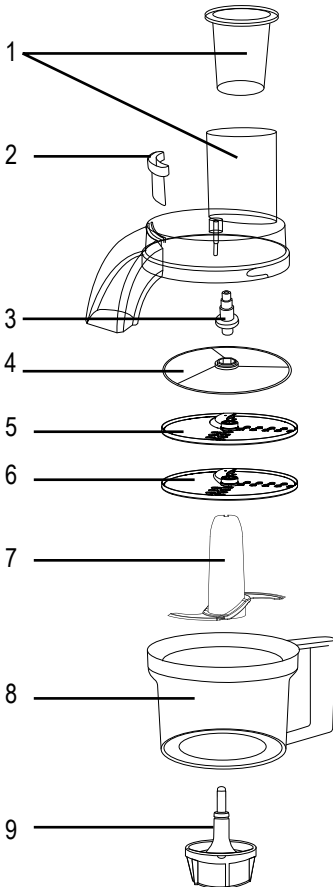

1. Lid with Feeding Tube
2. Food chute blocker
3. Axle adaptor for disks
4. Food chute disk
5. Reversible thick slicing/shredding disk
6. Reversible thin slicing/shredding disk
7. S Blade
8. Processor Bowl
9. Accessory Base

FOOD CHOPPER ACCESSORY (MODEL BLSTFC-W00-011)

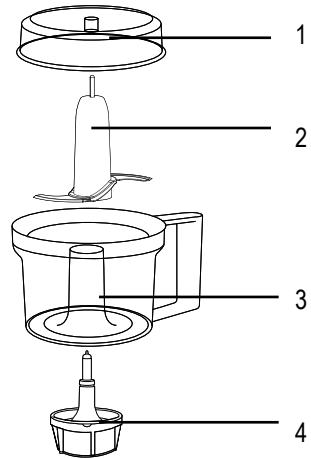

1. Lid
2. S Blade
3. Food Chopper Bowl
4. Accessory Base

LEARNING ABOUT YOUR ACCESSORY

FOOD PROCESSOR ACCESSORY (MODEL BLSTFP-W00-011 ONLY)

1. **Lid with Feeding Tube** – Allows you to introduce foods through the chute during operation for continuous processing.
2. **S Blade** – Specially designed for chopping and mincing. Grasp the center hub when handling the blade. Caution: The blade is very sharp, handle carefully.
3. **Reversible thick slicing/shredding disk** – Allows you to prepare thick slices of foods on one side and prepare thickly shredded foods on the other side. Caution: The disk is very sharp, handle carefully.
4. **Reversible thin slicing/shredding disk** – Allows you to prepare thin slices of foods on one side and prepare finely shredded foods on the other side. Caution: The disk is very sharp, handle carefully.
5. **Axel adaptor for disks** – Works as a coupling adaptor for the axel of the base of the accessory.
6. **Food chute disk** – Closes the opening the container under the disks dispensing the processed foods through the chute and onto an external bowl.
7. **Food chute blocker** – Closes the food chute when you wish to have the processed foods to stay inside the container.
8. **Processor Bowl** – Convenient for several processing tasks with 750 ml capacity.
9. **Accessory Base** – Transfers the power of your blender motor base to the Food Processor Accessory.

FOOD CHOPPER ACCESSORY (MODEL BLSTFC-W00-011 ONLY)

1. **Lid** – Locks the container while processing.
2. **S Blade** – Specially designed for chopping and mincing. Grasp the center hub when handling the blade. Caution: The blade is very sharp, handle carefully.
3. **Food Chopper Bowl** – Convenient for several processing tasks with 750 ml capacity.
4. **Accessory Base** – Transfers the power of your blender motor base to the Food Chopper Accessory.

BEFORE USING FOR THE FIRST TIME

After unpacking, disassemble unit before using for the first time. Wash all parts (except Adaptor) in warm, soapy water. Rinse and dry immediately. **DO NOT IMMERSE ADAPTOR IN ANY LIQUID. ALL PARTS EXCEPT ADAPTOR ARE TOP RACK DISHWASHER-SAFE.**

USING YOUR FOOD PROCESSOR ACCESSORY

(MODEL BLSTFP-W00-011 ONLY)

USING TO CHOP, MINCE OR MIX

1. Before assembly, make sure accessory base is operating correctly.

2. Place bowl on accessory base so that the tabs on the bowl line up with lock opening. Turn bowl counterclockwise until it locks in place and will not turn any further (Figure 1).

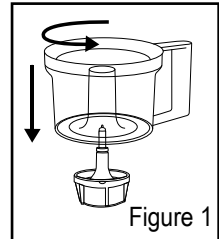

3. Hold S blade by the center hub and place over post of bowl. Caution: Blade is very sharp, handle carefully. Rotate the S blade to make certain it is seated on the post as far as it will go. Do not place S blade in bowl until the bowl is locked in place (Figure 2). Always place S blade in food processor accessory before adding ingredients.

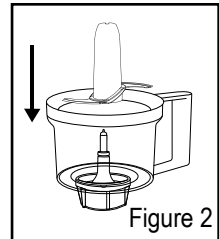

4. Place food in processing bowl. Food to be processed should always be cut into 1-inch (2.5 cm) pieces.

5. Place lid on bowl so that the tabs on the bowl line up with lock openings on the lid, press down slightly and turn counterclockwise until locked in place (Figure 3).

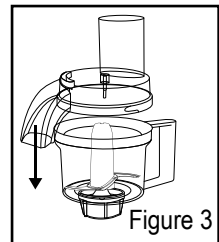

6. Place accessory base on the motor base of your Oster® blender (Figure 4). DO NOT OPERATE UNIT UNLESS COMPLETELY ASSEMBLED.

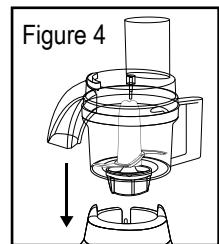

7. Turn blender on. Select the lowest speed setting and increase as needed. ALWAYS HOLD FOOD PROCESSOR ACCESSORY FIRMLY WITH ONE HAND WHEN STARTING UNIT AND WHEN PROCESSING. Process until you achieve the desired results by running the unit continuously or fast pulse. Fast pulse is the technique used to control the size of the food being processed with the food processor accessory. Press and release the pulse button very quickly.

8. When done, turn unit off and unplug blender.

9. Always wait for the S blade to stop spinning.

10. Remove food processor accessory from blender motor base.

11. Hold bowl handle with one hand and with other hand turn lid clockwise to remove from bowl.

12. Remove S blade carefully. Be careful not to let blade fall out of the container. The cutting edges are very sharp. Scrape any remaining food from the blade and processing bowl.

13. Unlock bowl from accessory base by turning bowl clockwise.

USING TO SLICE AND SHRED

1. Before assembly, make sure accessory base is operating correctly.
2. Place bowl on accessory base so that the tabs on the bowl line up with lock opening. Turn bowl counterclockwise until it locks in place and will not turn any further (Figure 5).
3. Place the axel adaptor for disks in the accessory base (Figure 6). Your food processor accessory can be used in two ways:
 - a. Keeping the processed foods inside the accessory bowl.
 - 1a. Place one of the two reversible slicing/shredding disks on top of the axel adaptor for disks (Figure 7).
 - 2a. Place lid on bowl so that the tabs on the bowl line up with lock openings on the lid, press down slightly and turn counterclockwise until locked in place (Figure 8).
 - 3a. Insert the food chute blocker in its slot to close the food chute and keep the processed foods inside the accessory bowl (Figure 9).
 - 4a. Place accessory base on the motor base of your Oster® blender (Figure 10). **DO NOT OPERATE UNIT UNLESS COMPLETELY ASSEMBLED.**
 - 5a. Turn blender on. Select the lowest speed setting and increase as needed. **ALWAYS HOLD FOOD PROCESSOR ACCESSORY FIRMLY WITH ONE HAND WHEN STARTING UNIT AND WHEN PROCESSING.**
 - 6a. Place the food you desire to slice/shred in the feeding tube and push it down using the accessory pusher. **DO NOT USE HANDS OR ANY OTHER UTENSIL.**
 - 7a. When done, turn unit off and unplug blender.
 - 8a. Always wait for the disk to stop spinning.
 - 9a. Remove food processor accessory from blender motor base.
 - 10a. Hold bowl handle with one hand and with other hand turn lid clockwise to remove from bowl.
 - 11a. Remove the disk carefully. The surfaces of the disk are very sharp. Scrape any remaining food from the disk and processing bowl.
 - 12a. Unlock bowl from accessory base by turning bowl clockwise.

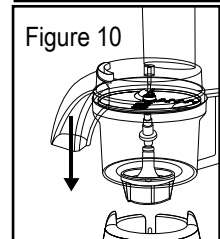
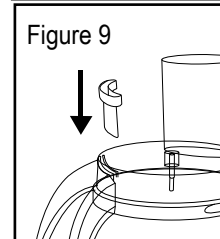
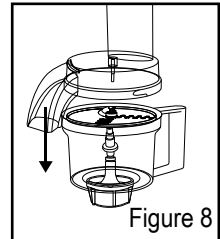
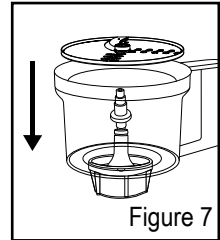
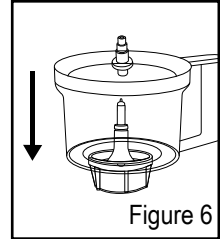
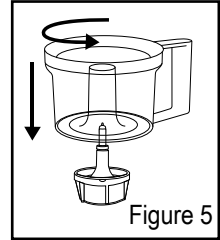

- b. Using the food chute to dispense the processed foods onto an external bowl.
 - 1b. Place the food chute disk on top of the axel adaptor for disks (Figure 11).
 - 2b. Place one of the two reversible slicing/shredding disks on top of the food chute disk (Figure 12).
 - 3b. Place lid on bowl so that the tabs on the bowl line up with lock openings on the lid, press down slightly and turn counterclockwise until locked in place (Figure 13).
 - 4b. Make sure to remove the food chute blocker from its slot to open the food chute to allow the processed to be dispensed to an external bowl (Figure 14).
 - 5b. Place accessory base on the motor base of your Oster® blender (Figure 15). **DO NOT OPERATE UNIT UNLESS COMPLETELY ASSEMBLED.**
 - 6b. Place an external bowl, dish or container under the chute.
 - 7b. Turn blender on. Select the lowest speed setting and increase as needed. **ALWAYS HOLD FOOD PROCESSOR ACCESSORY FIRMLY WITH ONE HAND WHEN STARTING UNIT AND WHEN PROCESSING.**
 - 8b. Place the foods you desire to slice/shred in the feeding tube and push it down using the accessory pusher. **DO NOT USE HANDS OR ANY OTHER UTENSIL.**
 - 9b. When done, turn unit off and unplug blender.
 - 10b. Always wait for the disk to stop spinning.
 - 11b. Remove food processor accessory from blender motor base.
 - 12b. Hold bowl handle with one hand and with other hand turn lid clockwise to remove from bowl.
 - 13b. Remove the disk carefully. The surfaces of the disk are very sharp. Scrape any remaining food from the disk and processing bowl.
 - 14b. Unlock bowl from accessory base by turning bowl clockwise.

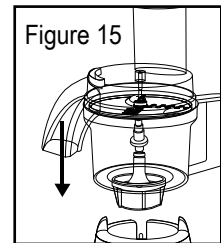
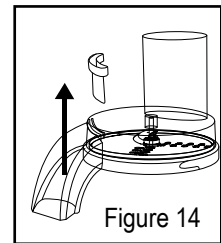
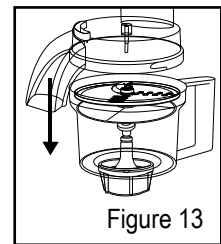
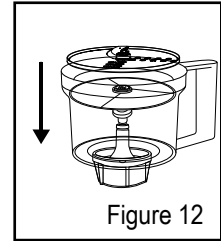
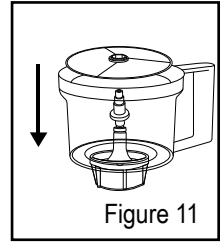

USING YOUR FOOD CHOPPER

(MODEL BLSTFC-W00-011 ONLY)

USING YOUR FOOD CHOPPER ACCESSORY

1. Before assembly, make sure accessory base is operating correctly.
2. Place bowl on accessory base so that the tabs on the bowl line up with lock opening. Turn bowl counterclockwise until it locks in place and will not turn any further (Figure 16).
3. Hold S blade by the center hub and place over post of bowl. Caution: Blade is very sharp, handle carefully. Rotate the S blade to make certain it is seated on the post as far as it will go. Do not place S blade in bowl until the bowl is locked in place (Figure 17). Always place S blade in food processor before adding ingredients.
4. Place food in bowl. Food to be chopped should always be cut into 1-inch (2.5 cm) pieces.
5. Place lid on bowl so that the tabs on the bowl line up with lock openings on the lid, press down slightly and turn counterclockwise until locked in place (Figure 18).
6. Place accessory base on the motor base of your Oster® blender (Figure 19). **DO NOT OPERATE UNIT UNLESS COMPLETELY ASSEMBLED.**
7. Turn blender on. Select the lowest speed setting and increase as needed. **ALWAYS HOLD FOOD CHOPPER ACCESSORY FIRMLY WITH ONE HAND WHEN STARTING UNIT AND WHEN PROCESSING.** Process until you achieve the desired results by running the unit continuously or fast pulse. Fast pulse is the technique used to control the size of the food being chopped with the food chopper accessory. Press and release the pulse button very quickly. When done, turn unit off and unplug blender.
8. Always wait for the S blade to stop spinning.
9. Remove food chopper accessory from blender motor base.
10. Hold bowl handle with one hand and with other hand turn lid clockwise to remove from bowl.
11. Remove S blade carefully. Be careful not to let blade fall out of the container. The cutting edges are very sharp. Scrape any remaining food from the blade and processing bowl.
12. Unlock bowl from accessory base by turning bowl clockwise.

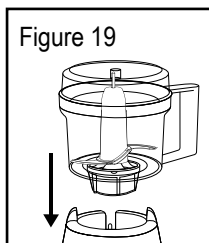
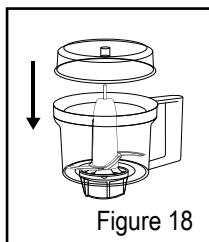
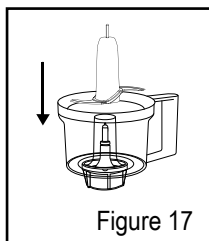
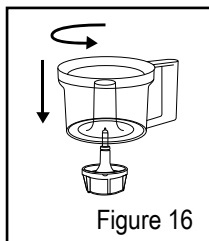

CARE AND CLEANING

UNPLUG MOTOR BASE BEFORE CLEANING.

DO NOT IMMERSE ACCESSORY BASE OR MOTOR BASE IN WATER. ALWAYS REMOVE ACCESSORY BASE FROM ACCESSORY BOWL BEFORE CLEANING.

Keep S blade and disks (model BLSTFP-W00-011 only) out of the reach of children. Store the S blade in the bowl or in a convenient, safe location when not in use. This blade should be treated with the same caution as a sharp knife. Store disks (model BLSTFP-W00-011 only) in a convenient and safe location when not in use.

Remove stains caused by processing large amounts of carrots or similar vegetables with baking soda. Rinse stained parts in water and sprinkle with baking soda. Rub with a soft, damp cloth. Rinse and dry. Do not use abrasive cleaners on any parts.

PRECAUÇÕES IMPORTANTES

Ao utilizar seu acessório, siga sempre as precauções básicas de segurança, incluindo as seguintes:

1. **LEIA TODAS AS INSTRUÇÕES, ETIQUETAS E ADVERTÊNCIAS DO ACESSÓRIO ANTES DE UTILIZÁ-LO.**
2. Para proteger-se contra o risco de descargas elétricas, não coloque a base do motor em água ou em outros líquidos.
3. Desconecte o aparelho da tomada elétrica quando este não estiver em uso, antes de inserir ou de remover peças, e antes da limpeza.
4. Use sempre o acessório processador de alimentos ou o acessório picador com a tampa devidamente instalada.
5. Evite o contato com as peças móveis.
6. **NÃO** opere nenhum produto com fio elétrico ou tomada danificado, após o mal funcionamento do produto, ou em caso de algum dano em função de queda. Leve-o a uma Assistência Técnica Credenciada Oster para que seja revisado ou reparado. Consulte o manual do liquidificador para Instruções de Segurança Importantes adicionais.
7. O uso de acessórios não recomendados ou não comercializados pelo fabricante do produto pode causar incêndios, descargas elétricas ou lesões. Utilize somente com liquidificadores Oster®.
8. **NÃO** utilize o produto ao ar livre ou para propósitos comerciais.
9. **NÃO** permita que o fio elétrico fique pendurado sobre a borda de uma mesa ou balcão, ou entre em contato com superfícies quentes.
10. Mantenha mãos, cabelos, roupas e utensílios distantes da lâmina em movimento a fim de evitar o risco de lesão às pessoas, ou de danos ao acessório processador de alimentos ou acessório picador. Um raspador pode ser utilizado, porém somente quando o acessório processador de alimentos ou acessório picador não estiver em funcionamento.
11. As lâminas são afiadas. Manipule-as com cuidado.
12. A fim de evitar lesões, nunca insira a lâmina cortante na base do acessório sem antes instalar o recipiente adequadamente.
13. Certifique-se que a tampa esteja adequadamente travada antes de usar o produto. Verifique frequentemente e mantenha as peças do acessório propriamente travadas conforme indicado neste manual.
14. Nunca insira alimentos com as mãos.
15. Este acessório contém peças móveis. Não coloque os dedos dentro do tubo de alimentação da tampa do acessório processador de alimentos (somente para o modelo BLSTFP-W00-011).

16. Este eletrodoméstico não está destinado ao uso por pessoas (crianças incluídas), cujas capacidades físicas, sensoriais ou mentais estejam reduzidas, ou que não possuam experiência e conhecimento, a menos que sejam supervisionadas ou tenham sido instruídas quanto ao uso do eletrodoméstico por uma pessoa responsável por sua segurança. As crianças devem ser supervisionadas para não brincarem com o eletrodoméstico.
17. Este acessório não foi desenvolvido para funcionar mediante o uso de um temporizador externo ou sistema de controle remoto.
18. Este acessório foi desenvolvido para o uso doméstico ou aplicações similares, tais como: áreas de cozinha de funcionários de lojas, escritórios e outros ambientes de trabalho, hóspedes de hotéis e outros ambientes de tipo residencial, assim como ambientes de hospedagem.

ESTA UNIDADE É SOMENTE PARA USO DOMÉSTICO.

GUARDE ESTAS INSTRUÇÕES

DESCRIÇÃO DO ACESSÓRIO

ACESSÓRIO PROCESSADOR DE ALIMENTOS (MODELO BLSTFP-W00-011)

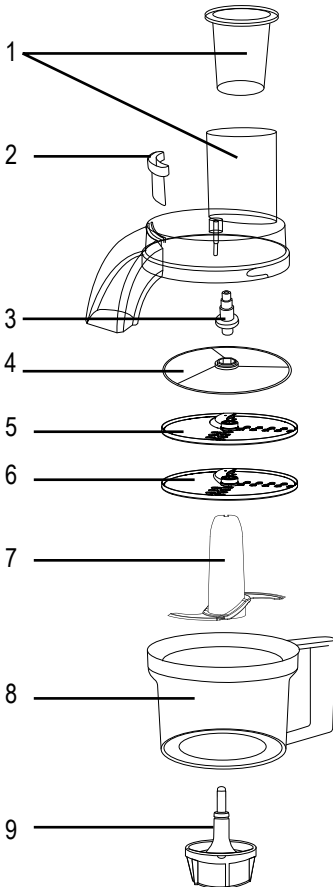

1. Tampa com tubo de alimentação
2. Bloqueador para não ejetar para fora
3. Eixo adaptador para o disco
4. Disco para ejetar os alimentos
5. Disco reversível para fatiar/ralar com espessura grossa
6. Disco reversível para fatiar/ralar com espessura fina
7. Lâmina em formato de S
8. Recipiente processador
9. Base do acessório

ACESSÓRIO PICADOR (MODELO BLSTFC-W00-011)

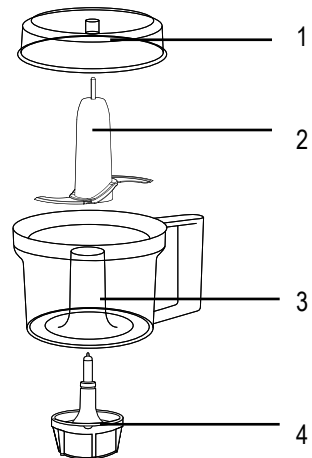

1. Tampa
2. Lâmina em formato de S
3. Recipiente do picador
4. Base do acessório

CONHECENDO SEU ACESSÓRIO

ACESSÓRIO PROCESSADOR DE ALIMENTOS (SOMENTE PARA O MODELO BLSTFP-W00-011)

1. **Tampa com tubo de alimentação** – Possibilita introduzir alimentos através do tubo de alimentação durante o funcionamento para processar de forma contínua.
2. **Lâmina em formato de S** – Desenvolvida para cortar e picar. Segure pelo eixo central quando for pegar a lâmina. Cuidado: A lâmina é muito afiada, tome muito cuidado ao manusear.
3. **Disco reversível para fatiar/ralar com espessura grossa** – Possibilita fatiar os alimentos com espessura grossa por um lado e ralar os alimentos pelo outro. Cuidado: O disco é muito afiado, tome muito cuidado ao manusear.
4. **Disco reversível para fatiar/ralar com espessura fina** – Possibilita fatiar os alimentos com espessura fina por um lado e ralar os alimentos pelo outro. Cuidado: O disco é muito afiado, tome muito cuidado ao manusear.
5. **Eixo adaptador para o disco** – Funciona como um adaptador para acoplar o e disco no eixo da base do acessório.
6. **Disco para ejetar os alimentos** – Fecha a abertura do recipiente que fica embaixo dos discos para possibilitar que os alimentos processados sejam ejetados para fora em um recipiente externo.
7. **Bloqueador para não ejetar para fora** – Fecha a abertura que possibilita ejetar os alimentos para fora quando se deseja manter os alimentos processados dentro do recipiente.
8. **Recipiente do processador** – Conveniente para vários tipos de processamento com capacidade de 750 ml.
9. **Base do acessório** – Transfere a força da base de motor de seu liquidificador ao acessório.

ACESSÓRIO PICADOR (SOMENTE PARA O MODELO BLSTFC-W00-011)

1. **Tampa** – Fecha o recipiente durante o processamento.
2. **Lâmina em formato de S** – Desenvolvida especialmente para cortar e picar. Segure a lamina pelo eixo. Cuidado: A lamina é muito afiada, tome muito cuidado ao manusear.
3. **Recipiente do picador** – Conveniente para vários tipos de processamento com capacidade de 750 ml.
4. **Base do acessório** – Transfere a força da base de motor de seu liquidificador ao acessório.

ANTES DE USAR PELA PRIMEIRA VEZ

Uma vez desembalado, desmonte o acessório antes de usá-lo pela primeira vez. Lave todas as peças (exceto a base do acessório) em água morna com sabão. Enxague as peças e seque-as imediatamente. **NÃO SUBMERJA A BASE DO ACESSÓRIO EM NENHUM LÍQUIDO. TODAS AS PEÇAS, EXCETO A BASE DO ACESSÓRIO, PODEM SE LAVADAS NA PARTE SUPERIOR DA LAVA-LOUÇAS.**

USANDO SEU ACESSÓRIO PROCESSADOR DE ALIMENTOS

(SOMENTE PARA O MODELO BLSTFP-W00-011)

USANDO PARA CORTAR E MISTURAR

1. Antes de montar, certifique-se de que a base do acessório esteja funcionando corretamente.
2. Coloque o recipiente de modo que as linguetas na base do acessório estejam alinhadas com as aberturas no recipiente. Gire o recipiente no sentido anti-horário até que façam um clique, travando em seu lugar e não gire mais (Figura 1).
3. Segure a lâmina em formato de S por seu eixo central e encaixe-a no centro do recipiente. Cuidado: A lâmina é muito afiada, tome muito cuidado ao manusear. Gire a lâmina em formato de S para certificar-se de que esteja bem assentada no fundo do eixo da base do acessório. Não coloque a lâmina em formato de S no recipiente antes de que o mesmo esteja travado em seu lugar (Figura 2). Coloque sempre a lâmina em formato de S no acessório processador de alimentos antes de colocar os alimentos.
4. Coloque os alimentos no recipiente. Corte os alimentos que deseja processar em pedaços de 2,5 cm.
5. Coloque a tampa no recipiente pressionando-a para baixo e certificando-se de que as linguetas do recipiente se alinhem com as aberturas na tampa. Gire a tampa no sentido anti-horário até que faça um clique, travando em seu lugar e não gire mais (Figura 3).
6. Coloque a base do acessório na base do motor de seu liquidificador Oster® (Figura 4). **NÃO USE O APARELHO A MENOS QUE O ACESSÓRIO ESTEJA TOTALMENTE MONTADO E COM SUA TAMPA TRAVADA.**
7. Ligue o liquidificador. Selecione o ajuste de velocidade mais baixo e aumente conforme seja necessário. **SEGURE SEMPRE O ACESSÓRIO FIRMEMENTE COM UMA MÃO AO COLOCAR O APARELHO EM FUNCIONAMENTO E COMEÇAR A PROCESSAR.** Processe até que obtenha os resultados desejados deixando o liquidificador de forma contínua ou com a função para pulsar. A função para pulsar rápido é a técnica utilizada para controlar o tamanho dos alimentos que estiver processando. Pressione e solte o botão para pulsar bem rapidamente.
8. Após terminar de usar, desligue e retire o fio do liquidificador da tomada.
9. Espere até que a lâmina em formato de S pare de girar.



Figura 1



Figura 2

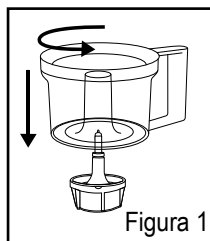

Figura 3

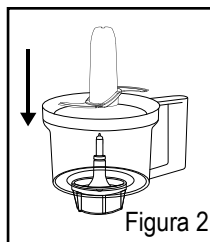

Figura 4

10. Retire o acessório da base do motor do liquidificador.
11. Segure o recipiente pela alça e gire a tampa no sentido horário para retirá-la do recipiente.
12. Retire com cuidado a lâmina em formato de S. A lâmina é muito afiada. Retire os alimentos que ficarem presos na lâmina e no recipiente com cuidado.
13. Desmonte o recipiente da base do acessório girando-o no sentido horário.

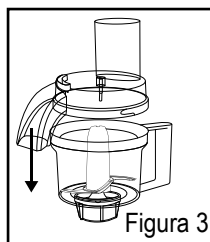

Figura 5

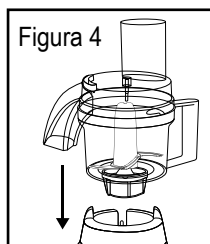

Figura 6

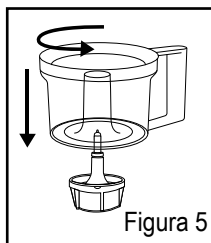

Figura 7

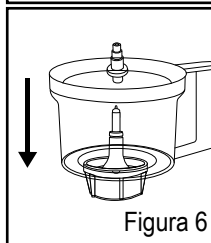

Figura 8

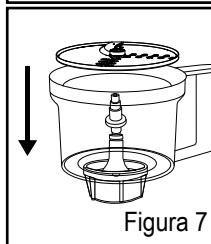

Figura 9

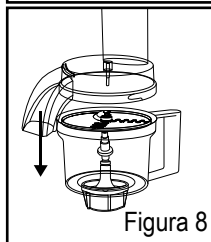

Figura 10

USANDO PARA FATIAR E RALAR

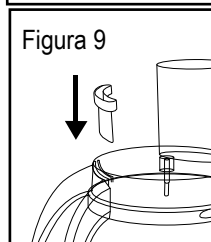
1. Antes de montar, certifique-se de que a base do acessório esteja funcionando corretamente.
2. Coloque o recipiente de modo que as linguetas na base do acessório estejam alinhadas com as aberturas no recipiente. Gire o recipiente no sentido anti-horários até que façam um clique, travando em seu lugar e não gire mais (Figura 5).
3. Coloque o eixo adaptador para o disco na base do acessório (Figura 6). Seu acessório processador de alimentos pode ser usado de duas maneiras:
 - a. Mantendo os alimentos processados dentro do recipiente do acessório.
 - 1a. Coloque um dos dois discos reversíveis para fatiar/ralar na parte superior do eixo adaptador para os discos (Figura 7).
 - 2a. Coloque a tampa no recipiente pressionando-a para baixo e certificando-se de que as linguetas do recipiente estejam alinhadas com as aberturas da tampa. Gire a tampa no sentido anti-horário até que façam um clique, travando em seu lugar e não gire mais (Figura 8).
 - 3a. Encaixe o bloqueador para não ejetar para fora para fechar a saída para não ejetar os alimentos e manter dentro do recipiente do acessório (Figura 9).
 - 4a. Coloque a base do acessório na base do motor de seu liquidificador Oster® (Figura 10). **NÃO USE O APARELHO A MENOS QUE O ACESSÓRIO ESTEJA TOTALMENTE MONTADO E COM SUA TAMPA TRAVADA.**

- 5a. Ligue o liquidificador. Selecione o ajuste de velocidade mais baixo e aumente conforme seja necessário. **SEGURE SEMPRE O ACESSÓRIO FIRMEMENTE COM UMA MÃO AO COLOCAR O APARELHO EM FUNCIONAMENTO E COMEÇAR A PROCESSAR.**
- 6a. Coloque os alimentos que deseje fatiar/ralar no tubo de alimentação e empurre-os com o acessório para empurrar. **NÃO USE AS MÃOS OU QUALQUER OUTRO UTENSÍLIO.**
- 7a. Após terminar de usar, desligue e retire o fio do liquidificador da tomada.
- 8a. Espere até que o disco pare de girar.
- 9a. Retire o acessório da base do motor do liquidificador.
- 10a. Segure o recipiente pela alça e gire a tampa no sentido horário para retirá-la do recipiente.
- 11a. Retire o disco com cuidado. O disco é muito afiado. Retire os alimentos que ficarem presos no disco e no recipiente com cuidado.
- 12a. Desmonte o recipiente da base do acessório girando-o no sentido horário.
- b. Usando a abertura para ejetar os alimentos processados em um recipiente externo.
- 1b. Coloque o disco para ejetar os alimentos na parte superior do eixo adaptador para o disco (Figura 11).
- 2b. Coloque um dos dois discos reversíveis para fatiar/ralar na parte superior do adaptador do disco para ejetar os alimentos (Figura 12).
- 3b. Coloque a tampa no recipiente pressionando-a para baixo e certificando-se de que as linguetas do recipiente estejam alinhadas com as aberturas na tampa. Gire a tampa no sentido anti-horário até que faça um clique, travando em seu lugar e não gire mais (Figura 13).
- 4b. Certifique-se de retirar o bloqueador para abrir a abertura para que o processador ejetar os alimentos para fora em um recipiente externo (Figura 14).
- 5b. Coloque a base do acessório na base do motor de seu liquidificador Oster® (Figura 15). **NÃO USE O APARELHO A MANOS QUE O ACESSÓRIO ESTEJA BEM MONTADO EM COM SUA TAMPA TRAVADA.**

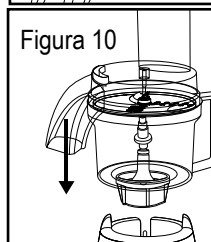

Figura 11



Figura 12

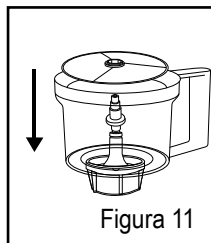

Figura 13

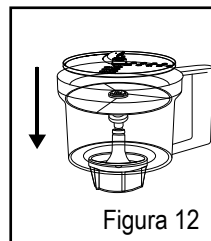

Figura 14

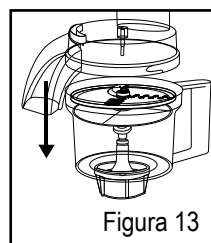

Figura 15

- 6b. Coloque um recipiente externo, um prato ou tigela em baixo da saída da tampa.
- 7b. Ligue o liquidificador. Selecione o ajuste de velocidade mais baixo e aumente conforme seja necessário. **SEGURE SEMPRE O ACESSÓRIO FIRMEMENTE COM UMA MÃO AO COLOCAR O APARELHO EM FUNCIONAMENTO E COMEÇAR A PROCESSAR.**
- 8b. Coloque os alimentos que deseje fatiar/ralar no tubo de alimentação e empurre com o acessório para empurrar. **NÃO USE AS MÃOS OU QUALQUER OUTRO UTENSÍLIO.**
- 9b. Após terminar de usar, desligue e retire o fio do liquidificador da tomada.
- 10b. Espere até que o disco pare de girar.
- 11b. Retire o acessório da base do motor do liquidificador.
- 12b. Segure o recipiente pela alça e gire a tampa no sentido horário para retirá-la do recipiente.
- 13b. Retire o disco com cuidado. O disco é muito afiado. Retire os alimentos que ficarem presos no disco e no recipiente com cuidado.
- 14b. Desmonte o recipiente da base do acessório girando-o no sentido horário.

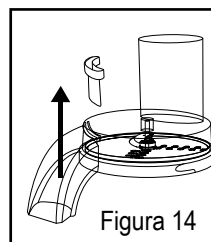
USANDO SEU ACESSÓRIO PICADOR

(SOMENTE PARA O MODELO BLSTFC-W00-011)

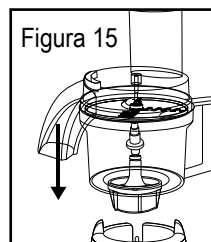
USANDO SEU ACESSÓRIO PICADOR

1. Antes de montar, certifique-se de que a base do acessório esteja funcionando corretamente.
2. Coloque o recipiente de modo que as linguetas na base do acessório estejam alinhadas com as aberturas no recipiente. Gire o recipiente no sentido anti-horário até que façam um clique, travando em seu lugar e não gire mais (Figura 16).
3. Segure a lâmina em formato de S por seu eixo central e encaixe-a no centro do recipiente. Cuidado: A lâmina é muito afiada, tome muito cuidado ao manusear. Gire a lâmina em formato de S para certificar-se de que esteja bem assentada no fundo do eixo da base do acessório. Não coloque a lâmina em formato de S no recipiente antes de que o mesmo esteja travado em seu lugar (Figura 17). Coloque sempre a lâmina em formato de S no acessório antes de colocar os alimentos.
4. Coloque os alimentos no recipiente do picador. Corte os alimentos que deseja processar em pedaços de 2,5 cm.
5. Coloque a tampa no recipiente pressionando-a para baixo e certificando-se de que as linguetas do recipiente

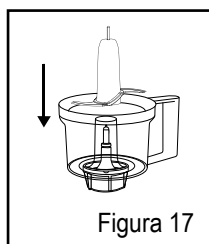
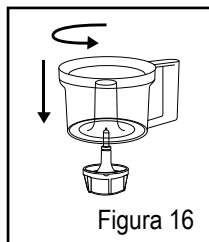

se alinhem com as aberturas na tampa. Gire a tampa no sentido anti-horário até que faça um clique, travando em seu lugar e não gire mais (Figura 18).

6. Coloque a base do acessório na base do motor de seu liquidificador Oster® (Figura 19). **NÃO USE O APARELHO A MENOS QUE O ACESSÓRIO ESTEJA TOTALMENTE MONTADO E COM SUA TAMPA TRAVADA.**

7. Ligue o liquidificador. Selecione o ajuste de velocidade mais baixo e aumente conforme seja necessário. **SEGURE SEMPRE O ACESSÓRIO FIRMEMENTE COM UMA MÃO AO COLOCAR O APARELHO EM FUNCIONAMENTO E COMEÇAR A PROCESSAR.** Processe até que obtenha os resultados desejados deixando o liquidificador de forma contínua ou com a função para pulsar. A função para pulsar rápido é a técnica utilizada para controlar o tamanho dos alimentos que estiver processando. Pressione e solte o botão para pulsar bem rapidamente. Após terminar de usar, desligue e retire o fio do liquidificador da tomada.

8. Espere até que a lâmina em formato de S pare de girar.

9. Retire o acessório da base do motor do liquidificador.

10. Segure o recipiente pela alça e gire a tampa no sentido horário para retirá-la do recipiente.

11. Retire com cuidado a lâmina em formato de S. A lâmina é muito afiada. Retire os alimentos que ficarem presos na lâmina e no recipiente com cuidado

12. Desmonte o recipiente da base do acessório girando-o no sentido horário.



Figura 18



Figura 19

CUIDADO E LIMPEZA

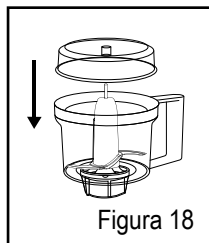
DESLIGUE O APARELHO DA TOMADA ANTES DE LIMPAR.

NÃO SE DEVE SUBMERGIR BASE DO ACESSÓRIO NA ÁGUA. REMOVA SEMPRE BASE DO ACESSÓRIO DO RECIPIENTE ANTES DE LIMPAR.

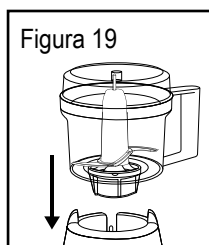
Mantenha a Lâmina em formato de S ou os discos fora do alcance de crianças. Guarde a Lâmina em S e os discos (somente para o modelo BLSTFP-W00-011) dentro do recipiente ou em um local conveniente e seguro quando não estiver em uso. A lâmina e os discos (somente para o modelo BLSTFP-W00-011) devem ser tratados com o mesmo cuidado que uma faca afiada.

Remova as manchas causadas no processamento de grandes quantidades de cenouras ou de legumes similares usando bicarbonato de sódio. Enxágue as peças manchadas em água e esfregue-as com bicarbonato de sódio. Esfregue com um tecido suave e úmido. Enxague e seque. Não utilize produtos de limpeza abrasivos em nenhuma peça.



© 2016 Sunbeam Products, Inc. Todos los derechos reservados. Distribuido por Sunbeam Latin America, LLC, 5200 Blue Lagoon Drive, Suite 860, Miami, FL 33126.
Garantía limitada de un año – por favor consulte los detalles en el inserto.

© 2016 Sunbeam Products, Inc. All rights reserved. Distributed by Sunbeam Latin America, LLC, 5200 Blue Lagoon Drive, Suite 860, Miami, FL 33126.
One year limited warranty – please see insert for details.

© 2016 Sunbeam Products, Inc. Todos os direitos reservados. Distribuído pela Sunbeam Latin America, LLC, 5200 Blue Lagoon Drive, Suite 860, Miami, FL 33126.
Garantia limitada de um ano – para maiores detalhes, consulte o certificado.

www.oster.com

Impreso en China

Printed in China

Impresso na China

OSTERLATINO / OSTERBRASIL

P.N. 187682

CBA -080216



YouTube

