

Oster®



MODELO
MODEL

**TSSTTV15LTR,
TSSTTV15LTB
& TSSTTV15LTV**

MANUAL DE INSTRUCCIONES

**HORNO TOSADOR CON CAPACIDAD
PARA 4 REBANADAS | 15 LITROS**

LEA TODAS LAS INSTRUCCIONES ANTES DE USAR ESTE APARATO

INSTRUCTION MANUAL

4-SLICE | 15-LITER TOASTER OVEN

PLEASE READ ALL INSTRUCTIONS BEFORE USING THIS APPLIANCE

MANUAL DE INSTRUÇÕES

**FORNO TOSTADOR COM CAPACIDADE
PARA 4 FATIAS | 15 LITROS**

LEIA TODAS AS INSTRUÇÕES ANTES DE USAR ESTE APARELHO

PRECAUCIONES IMPORTANTES

Cuando utilice su horno, siempre debe seguir precauciones básicas de seguridad, incluyendo las siguientes:

1. **LEA TODAS LAS INSTRUCCIONES, LAS ETIQUETAS DEL PRODUCTO Y LAS ADVERTENCIAS, ANTES DE UTILIZAR SU HORNO TOSTADOR.**
2. **NO** toque las superficies calientes. Siempre use guantes cuando maneje materiales calientes y permita que las partes metálicas se enfríen antes de limpiar. Permita que la unidad se enfríe completamente antes de poner o quitar partes. Siempre use las asas del horno cuando mueva la unidad.
3. Desconecte el horno del tomacorriente cuando la unidad no esté en uso y antes de limpiarla. **NOTA:** Verifique que el horno esté apagado antes de desenchufarlo.
4. Para protegerse contra una descarga eléctrica, no sumerja el artefacto en agua o en otros líquidos.
5. Cuando use el horno, coloque la unidad a un mínimo de 15 cm (6 pulgadas) de la pared en todos sus lados. Retire los cables de otros productos que se puedan encontrar detrás del horno.
6. **NO** opere ningún artefacto con un cable o enchufe dañado, después de que el artefacto haya fallado o si se cae al suelo o se daña de cualquier otra manera. Regrese el artefacto al Centro de Servicio Oster® Autorizado más cercano para examinarlo, repararlo o para ajustarlo mecánica o eléctricamente.
7. **NO** utilice accesorios o aditamentos no recomendados por el fabricante, ya que pueden causar incendios, descargas eléctricas o lesiones personales.
8. **NO** utilice este artefacto al aire libre o para propósitos comerciales.
9. **NO** utilice este artefacto más que para lo que ha sido diseñado.
10. **NO** permita que el cable cuelgue sobre el borde de la mesa o mostrador o toque superficies calientes.
11. **NO** lo coloque sobre o cerca de quemadores de estufas de gas o eléctricas, tampoco dentro de un horno caliente.
12. Tenga extremo cuidado cuando use contenedores que no estén fabricados de vidrio o de metal.
13. Puede ocurrir un incendio si el horno está en operación y está en contacto o cubierto con materiales inflamables, incluyendo cortinas, tapicería, paredes, etc. **NO** coloque ningún objeto sobre el artefacto cuando esté funcionando.
14. Cuando esta unidad no se esté utilizando, no almacene en su parte interior ningún material que no sea un accesorio recomendado por el fabricante.
15. **NO** coloque dentro del horno ningún material inflamable como papel, cartón, plástico o cualquier material que se pueda incendiar o derretir.
16. **NO** cubra la bandeja para migas o ninguna parte del horno con papel aluminio o metálico. Esto puede causar el sobrecalentamiento del artefacto.

17. Los alimentos grandes o utensilios metálicos no deben ser introducidos en el horno ya que pueden causar incendios o descargas eléctricas.
18. **NO** limpie con esponjas o fibras metálicas. Se pueden desprender trozos de la esponja o fibra y tocar partes eléctricas creando el riesgo de descargas eléctricas.
19. Cuando ase alimentos, tenga extremo cuidado al remover la charola o desechar la grasa caliente.
20. La puerta y la superficie exterior pueden calentarse cuando el artefacto está en funcionamiento.
21. Para apagar este artefacto, coloque todos los controles en la posición de apagado "O".
22. Este artefacto eléctrico no está destinado para ser usado por personas (incluyendo niños) cuyas capacidades físicas, sensoriales o mentales estén disminuidas, o carezcan de experiencia y conocimiento, a menos que una persona responsable por su seguridad les haya supervisado o instruido en el uso de este electrodoméstico. Los niños deberán estar bajo supervisión para cerciorarse de que no jueguen con el artefacto eléctrico.
23. Se requiere estricta supervisión cuando las personas discapacitadas o los niños utilicen cualquier electrodoméstico o estén cerca de él.
24. Este artefacto no ha sido diseñado para funcionar mediante un temporizador externo ni un sistema de control remoto.
25. Este artefacto ha sido diseñado para uso doméstico o en aplicaciones similares tales como: áreas de cocina del personal de tiendas, oficinas y otros ambientes de trabajo, granjas, clientes de hoteles, moteles y otros ambientes de tipo residencial, así como en ambientes de hospederías.

ESTA UNIDAD ESTA DISEÑADA SOLO PARA USO DOMESTICO.

CONSERVE ESTAS INSTRUCCIONES

INSTRUCCIONES ESPECIALES PARA EL CABLE

1. Se proporciona un cable de alimentación corto para disminuir el peligro de que una persona o una mascota se enrede o tropiece con un cable largo.
2. Se puede comprar y utilizar una extensión si se emplean las debidas precauciones.
3. Si se usa una extensión, la potencia nominal indicada en la misma debe ser igual o mayor a la de la unidad. El cable alargado resultante debe colocarse de manera que no cuelgue del mostrador o de la mesa,

DESCRIPCION DEL ARTEFACTO

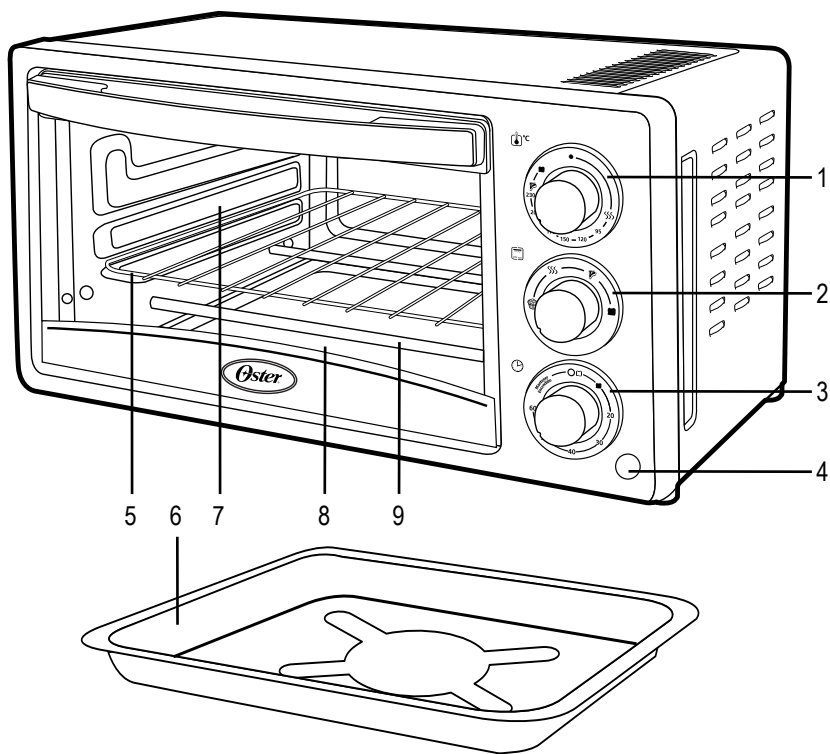

- | | |
|--|--|
| 1. Perilla de Control de Temperatura | 6. Bandeja |
| 2. Perilla para Seleccionar la Función | 7. Paredes Interiores Fáciles de Limpiar |
| 3. Cronómetro | 8. Bandeja Removible para Migas |
| 4. Luz de Encendido | 9. Puerta de Vidrio |
| 5. Rejilla de Alambre Removible | |

CONOCIENDO SU HORNO TOSTADOR

1. **Perilla de Control de Temperatura** – Ajuste el termostato a la temperatura deseada. (Ver Figura 1)
2. **Perilla para Seleccionar la Función** – Seleccione la función de cocción al girar la perilla a la función deseada. (Ver Figura 2)



Horneado



Calentar



Asar



Tostar

3. **Cronómetro** – Permite seleccionar el tiempo de cocción hasta por 60 minutos. Automáticamente apagará el horno al final del tiempo de cocción. (Ver Figura 3)
4. **Luz de Encendido** – Indica que el horno está conectado y listo para iniciar el calentamiento.
5. **Rejilla de Alambre Removible** – El horno cuenta con una rejilla que puede colocarse en dos posiciones para cocinar una amplia.
6. **Bandeja** – Utilice para todas sus necesidades de hornear, asar y cocinar a la parrilla.
7. **Paredes Interiores Fáciles de Limpiar** – Facilita la limpieza.
8. **Bandeja Removible para Migas** – Para recolectar las migas o partículas de alimentos. Puede sacarse para limpiarla fácilmente.
9. **Puerta de Vidrio** – Permite observar la cocción de los alimentos.



Figura 1



Figura 2

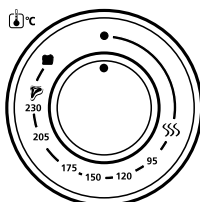

Figura 3

PREPARACIÓN PARA EL USO POR PRIMERA VEZ

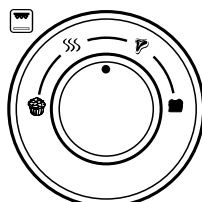
Si va a utilizar su horno tostador por primera vez, asegúrese de lo siguiente:

Retire cualquier calcomanía de la superficie de su horno y límpiela con un paño húmedo. Abra la puerta del horno y retire los documentos impresos y papeles del interior del mismo. Limpie la rejilla, la bandeja para hornear y la bandeja de migas con agua caliente y una pequeña cantidad de detergente líquido para lavar platos, utilice una esponja suave y no abrasiva. **NO SUMERJA EL HORNO EN AGUA.**

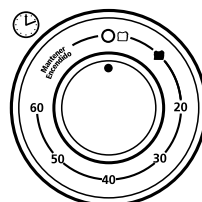
Seque completamente la unidad antes de utilizarla. Seleccione un lugar para colocar el horno. El lugar debe ser una área abierta sobre un mostrador con superficie plana donde el enchufe tenga alcance a un tomacorriente. Enchufe el horno en el tomacorriente eléctrico correspondiente.

USANDO SU HORNO TOSTADOR

PRECALENTANDO SU HORNO

1. Coloque la rejilla en la posición deseada antes de calentar el horno. (Ver la Sección Colocando la Rejilla)
2. Gire la perilla de control de temperatura y colóquela en la temperatura deseada.
3. Gire la perilla para seleccionar la función hasta la función deseada.
4. Coloque la perilla del cronómetro en el tiempo de cocción deseado y permita que transcurran de 5 minutos para que el horno se caliente previamente.

UTILIZANDO LA FUNCIÓN DE HORNEADO

1. Seleccione la posición deseada de las rejillas. (Ver la Sección Colocando la Rejilla)
2. Coloque los alimentos en la rejilla metálica o dentro de la bandeja para hornear.
3. Gire la perilla de control de temperatura al nivel deseado de temperatura.
4. Gire la perilla para seleccionar la función a la posición de hornear  Ambos elementos calefactores, el superior y el inferior estarán en funcionamiento.
5. Coloque la perilla del cronómetro en el tiempo de cocción deseado. Al final del ciclo de cocción, emitirá una señal auditiva y el horno se apagará automáticamente.
NOTA: Los elementos calefactores superiores se encenderán y apagarán alternadamente para mantener la temperatura.
6. Cuando se haya completado el horneado, abra la puerta completamente y saque los alimentos cuidadosamente.

Sugerencia para Descongelar

Cuando esté descongelando alimentos, no caliente el horno previamente. Gire el control de temperatura y colóquelo en 120°C (250°F). Cocine los alimentos rápidamente después de descongelarlos.

UTILIZANDO LA FUNCIÓN DE CALENTAMIENTO

NOTA: La función de calentamiento es para mantener los alimentos tibios después de calentarlos.

1. Coloque la rejilla dentro del horno.
2. Disponga los alimentos sobre la fuente para hornear y colóquela sobre la rejilla, dentro del horno.
3. Gire la perilla para seleccionar la función a la posición de calentamiento  . Ambos elementos calefactores de la parte superior estará en funcionamiento. (Los elementos calefactores se encenderán y apagarán alternadamente para mantener la temperatura.)
4. Coloque la perilla del cronómetro en el tiempo de cocción deseado. Usted puede seleccionar hasta 60 minutos. Al final del ciclo de cocción, emitirá una señal auditiva y el horno se apagará automáticamente.
5. Cuando se haya completado el calentamiento, abra la puerta completamente y saque los alimentos cuidadosamente.

ADVERTENCIA: Los alimentos pueden estar muy calientes, especialmente los rellenos de los postres. Manéjelos con cuidado.

UTILIZANDO LA FUNCIÓN DE ASADO VARIABLE

1. Coloque la rejilla dentro del horno.
2. Disponga los alimentos sobre la fuente para hornear y colóquela sobre la rejilla, dentro del horno.
3. Cierre la puerta colocándola en la primera marca, dejando abierto aproximadamente un espacio de 8 cm (3 pulgadas) en la parte superior. Esto asegurará que el aire fluya de manera adecuada durante el proceso de asado.
4. Gire la perilla de control de temperatura y colóquela en el nivel de temperatura deseado.
5. Gire la perilla para seleccionar la función a la posición de asar  .
6. Coloque la perilla del cronómetro en el tiempo de cocción deseado. (El cronómetro puede seleccionarse para que esté OPERANDO hasta por 60 minutos.) Al final del ciclo de cocción, emitirá una señal auditiva y el horno se apagará automáticamente. Ambos elementos calefactores de la parte superior estará en funcionamiento.
7. Volteé los alimentos aproximadamente a la mitad del ciclo de cocción.
8. Cuando se haya completado la cocción, abra la puerta completamente y retire los alimentos cuidadosamente.

ADVERTENCIA: No deje el horno desatendido.

UTILIZANDO LA FUNCIÓN DE TOSTAR

1. Coloque la rejilla dentro del horno.

NOTA: Diferentes tipos de pan requieren de diferentes niveles de tostado. Los panes más ligeros y waffles requieren un tostado más ligero. Los panes más oscuros, panqués y muffins o panecillos ingleses requieren un tostado más oscuro.

2. Coloque el alimento en la rejilla:

3. Gire la perilla de control de temperatura al nivel de temperatura máxima .

4. Gire la perilla para seleccionar la función a la posición de tostar .

5. Gire la perilla del temporizador para seleccionar la intensidad de tostado deseada. Ambos elementos calefactores, el superior y el inferior estarán en funcionamiento.

6. Cuando se haya completado el tostado, abra la puerta completamente y saque las alimentos cuidadosamente.

NOTA: Los elementos calefactores superiores se encenderán y apagarán alternadamente para mantener la temperatura.

ADVERTENCIA: Los alimentos pueden estar muy calientes. Manéjelos con cuidado.

CUIDADO Y LIMPIEZA

Antes de limpiar su Horno Tostador Oster®, desconéctelo y permita que se enfríe. Limpie con un paño suave y húmedo. ¡NO LO SUMERJA EN AGUA! Asegúrese de usar solamente jabón suave y agua. Los limpiadores abrasivos, cepillos y limpiadores químicos pueden dañar el recubrimiento de limpieza continua de esta unidad. Vacíe la bandeja para migas frecuentemente para evitar la acumulación de residuos. Las rejillas del horno pueden lavarse en lavadora de platos (la parte superior del lavaplatos automático exclusivamente). No es necesario otro tipo de mantenimiento que no se sea la limpieza recomendada en este manual.

GUARDANDO SU HORNO TOSTADOR

Permita que el artefacto se enfríe completamente antes de guardarlo. Si va a guardar el horno por periodos prolongados, asegúrese de que el horno no contenga partículas o residuos de alimentos. Almacene el horno en un lugar seco como encima de una mesa o mostrador, o sobre una repisa.

LOCALIZACIÓN Y SOLUCIÓN

Su horno tostador Oster® ha sido cuidadosamente diseñada para proporcionarle muchos años de servicio sin ocasionarle problemas. En el caso poco probable de que su cafetera nueva no funcione satisfactoriamente, sírvase revisar la siguiente lista de posibles problemas e intente seguir los pasos recomendados ANTES de llamar a un Centro de Servicio Autorizado de Oster®.

PROBLEMA	CAUSA POTENCIAL	SOLUCION
Cocción excesiva o insuficiente de los alimentos.	Incorrect temperature or time setting.	Usted puede ajustar el cronómetro y la temperatura al gusto.
		Porque su horno es más pequeño que su horno regular, entonces se calentará más rápidamente y generalmente cocinará en períodos de tiempo más cortos.
Olor a quemado.	Acumulación de residuos de alimentos en el interior del horno, en los elementos calefactores o en la rejilla para migas.	Consulte la Sección "Limpieza de Su Horno Tostador".
El horno no inicia su operación.	La unidad está desconectada.	Enchufe el horno en un tomacorriente eléctrico.
		Coloque la perilla del cronómetro y la de la temperatura en la posición deseada. Ambas deben de girarse para poner en funcionamiento el horno.
Solamente un elemento calefactor se calienta.	La selección de la función determina qué elemento calefactor operará.	Cuando tueste alimentos, asegúrese de que el horno no se encuentre en la función de asado.
El elemento calefactor no se mantiene encendido.	Los elementos calefactores se encenderán y se apagarán para mantener la temperatura adecuada.	Asegúrese de que la función seleccionada es la función que desea utilizar.

IMPORTANT SAFEGUARDS

When using electrical appliances, basic safety precautions should always be followed including the following:

1. **READ ALL INSTRUCTIONS, PRODUCT LABELS AND WARNINGS BEFORE USING THE TOASTER OVEN.**
2. **DO NOT** touch hot surfaces. Always use oven mitts when handling hot materials and allow metal parts to cool before cleaning. Allow the unit to cool thoroughly before putting in or taking off parts. Always use the oven handles when moving the unit.
3. When the unit is not in use and before cleaning, unplug the oven from the wall outlet. **NOTE:** Make sure the oven is turned off before unplugging.
4. To protect against risk of electrical shock, do not immerse the appliance in water or any other liquids.
5. **DO NOT** operate this or any appliance with a frayed or damaged cord or plug or after the appliance malfunctions or is dropped or has been damaged in any manner. Take this appliance only to the nearest Authorized Oster® Service Center for examination, repair or adjustment.
6. **DO NOT** use attachments not recommended by the manufacturer; they may cause fire, electric shock or personal injury.
7. **DO NOT** use outdoors or for commercial purposes.
8. **DO NOT** use this appliance for other than its intended use.
9. **DO NOT** let the cord dangle over the edge of a tabletop or countertop or touch hot surfaces.
10. **DO NOT** place the appliance near a hot gas or electric burner or in a heated oven.
11. Extreme caution should be used when using containers constructed of material other than metal or glass.
12. A fire may occur if the toaster oven is covered or touching flammable materials, including curtains, draperies, walls, etc., when in operation. Do not store any items on top of the appliance when in operation.
13. When using the oven, pull the unit out a minimum of 15 cm (6 inches) away from walls on all sides. Remove cords from other products from behind the oven.
14. **DO NOT** store any materials, other than manufacturer's recommended accessories, in this unit when not in use.
15. **DO NOT** place any flammable materials in oven, such as paper, cardboard, plastic or any materials that may catch fire or melt.
16. **DO NOT** cover the oven with metal foil. This will cause overheating of the appliance.
17. Oversized foods or metal utensils must not be inserted in the appliance as they may create a fire or risk of electrical shock.
18. **DO NOT** clean with metal scouring pads. Pieces can break off the pad and touch electrical parts involving a risk of electrical shock.

19. When broiling, use extreme caution when removing tray or disposing of hot grease.
20. The door and the outer surface may get hot when appliance is used.
21. To turn this appliance off, return all controls to the off "O" position.
22. This appliance is not intended for use by persons (including children) with reduced physical, sensory or mental capabilities, or lack of experience and knowledge, unless they have been given supervision or instruction concerning use of the appliance by a person responsible for their safety. Children should be supervised to ensure that they do not play with the appliance.
23. Close supervision is necessary when any appliance is used by or near children, or incapacitated individuals.
24. The instructions shall state that appliances are not intended to be operated by means of an external timer or separate remote-control system
25. This appliance is intended to be used in household and similar applications such as: staff kitchen areas in shops, offices and other working environments, farm houses, by clients in hotels, motels and other residential type environments, bed and breakfast type environments.

THIS UNIT IS FOR HOUSEHOLD USE ONLY.

SAVE THESE INSTRUCTIONS

SPECIAL CORD SET INSTRUCTIONS

1. A short power supply cord is provided to reduce the hazards resulting from becoming entangled in or tripping over a longer cord.
2. An extension cord may be purchased and used if care is exercised in its use.
3. If an extension cord is used the marked electrical rating of the extension cord must be the same as the product. The extended cord must be arranged so that it will not drape over the counter top or tabletop where it can be pulled on by children or tripped over accidentally.

DESCRIPTION OF THE APPLIANCE

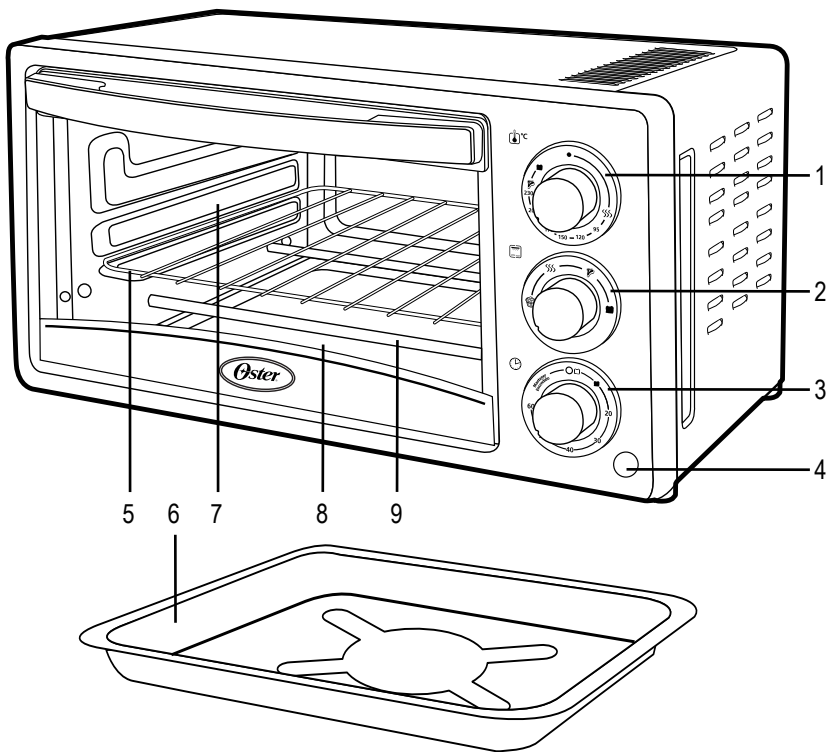

- | | |
|------------------------------|------------------------------|
| 1. Temperature Selector Knob | 6. Baking Pan |
| 2. Function Selector Knob | 7. Easy Clean Interior Walls |
| 3. Timer Control Knob | 8. Removable Crumb Tray |
| 4. Power Light | 9. Glass Door |
| 5. One Removable Wire Rack | |

LEARNING ABOUT YOUR TOASTER OVEN

1. **Temperature Selector Knob** – Adjust the thermostat dial to the desired temperature. (See Figure 1)
2. **Function Selector Knob** – Select cooking function by turning knob to desired setting. (See Figure 2)



Bake



Keep Warm



Broil



Toast

3. **Timer Selector Knob** – Allows to adjust the dial to the desired time for up to 60 minutes. Oven will automatically shut off when cooking is completed. (See Figure 3)
4. **Power Light** – Indicates that oven is plugged in and that the timer is set to begin warming.
5. **Removable Wire Rack** – To accommodate a wide variety of foods.
6. **Baking Pan** – Use for all your baking and broiling needs.
7. **Easy Clean Interior Walls** – Allows for easy cleaning.
8. **Removable Crumb Tray** – For crumb or fallen food particles collection. Pulls out for easy cleaning.
9. **Glass Door** – Allows you to see food while is cooking.

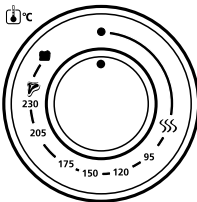

Figure 1

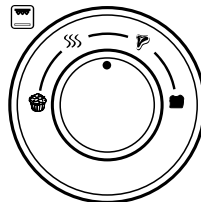

Figure 2

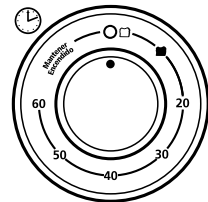

Figure 3

PREPARING FOR FIRST TIME USE

If you are using your toaster oven for the first time, please be sure to:

Remove any stickers from the surface of the oven. Open oven door and remove all printed documents and paper from inside the toaster oven. Clean the rack, tray, and pan with hot water, a small amount of dishwashing liquid and a non-abrasive sponge or cleaning pad. **DO NOT IMMERSE THE BODY OF THE UNIT IN WATER.**

Dry the unit thoroughly before using. Select a location for the oven. The location should be in an open area on a flat counter where the plug will reach an outlet. Plug the oven into the appropriate electrical outlet.

USING YOUR TOASTER OVEN

PREHEATING THE OVEN

1. Place oven rack in the oven.
2. Turn the temperature control knob to the desired temperature.
3. Turn the function selector knob to the desired setting.
4. Set the timer knob to desired time and allow 5 minutes for the oven to preheat.

TO USE THE BAKE FUNCTION

1. Place wire rack in the oven.
2. Arrange food in the baking pan and place on top of the wire rack inside the oven.
3. Turn the temperature control knob to the desired temperature.
4. Turn the function selector knob to the bake  setting. Both top and bottom heating elements will operate.
5. Turn the timer knob to the desired time. At the end of the cooking time a bell signal sounds and the oven turns off automatically.

NOTE: The heating elements will cycle ON and OFF to maintain the desired temperature.

6. When baking is completed, open door fully and remove food carefully.

Defrosting Tip

When defrosting do not preheat oven. Turn Temperature Control to 120°C (250°F). Allow 15 to 20 minutes per side for meats or fish to defrost. Always cook food promptly after thawing.



TO USE THE WARM FUNCTION

NOTE: The warm function is for warming and keeping food warm after heating.

1. Place wire rack in the oven.
2. Arrange food on the wire rack or in the baking pan.
3. Turn the temperature control knob to the desired temperature.
4. Turn the function selector knob to the warm  setting. Both bottom heating elements will operate. (The heating elements will cycle ON and OFF to maintain temperature.)
5. Turn the timer knob to the desired time. The timer can be set for up to 60 minutes. At the end of the cooking time a bell signal sounds and the oven turns off automatically.
6. When warming is completed, open door fully and remove food carefully.

WARNING: Cooked food can be very hot, especially pastry fillings. Handle with care.

TO USE THE VARIABLE BROIL FUNCTION



1. Place wire rack in the oven.
2. Arrange food in the baking pan and place on top of the wire rack inside the oven.
3. Close the door to the first notch, leaving approximately a 8 cm (3-inch) gap at the top. This will insure adequate airflow during broiling.
4. Turn the temperature control knob to the broil  setting.
5. Turn the function selector knob to the broil  setting.
6. Turn the timer knob to the desired time. (The timer can be set to STAY ON or for up to 60 minutes.) At the end of the cooking time a bell signal sounds and the oven turns off automatically. Both top heating elements will operate.
7. Turn food over about halfway through the broiling time.
8. When broiling is completed, open door fully and remove food carefully.

WARNING: Do not leave the oven unattended.

TO USE THE TOAST FUNCTION

1. Place wire rack in the oven.

NOTE: Different types of bread require different settings. Lighter breads and waffles require a lighter setting. Darker breads, muffins, and English muffins require a darker setting.

2. Arrange food on the wire rack.
3. Turn the temperature control knob to the toast  setting.
4. Turn the function selector knob to the toast  setting.
5. Turn the timer knob to select the desired toasting shade. Both top heating elements will operate.
6. When toasting is completed, open door fully and remove food carefully.

NOTE: The top-heating element will cycle ON and OFF to maintain the desired temperature.

WARNING: Cooked food can be very hot. Handle with care. Do not leave oven unattended.

CARE AND CLEANING

Before cleaning your Oster® Toaster Oven, unplug it and allow it to cool. To clean, wipe with damp cloth. **DO NOT IMMERSE IN WATER!** Make sure to use only mild, soapy water. Abrasive cleaners, scrubbing brushes and chemical cleaners will damage the continuous clean coating on this unit. Empty crumb tray frequently to avoid accumulation of crumbs. Oven rack is dishwasher safe (top of dishwasher only). Other than the recommended cleaning, no further user maintenance should be necessary.

STORING YOUR TOASTER OVEN

Allow the appliance to cool completely before storing. If storing the oven for long periods of time make certain that it is clean and free of food particles. Store the oven in a dry location such as on a table or countertop or cupboard shelf.

TROUBLESHOOTING

Your Oster® Toaster Oven has been carefully designed to give you many years of trouble free service. In the unlikely event that your new toaster oven does not operate satisfactorily, please review the following potential problems and try the steps recommended BEFORE you call or take it to an Authorized Oster® Service Center.

PROBLEM	QUESTION	SOLUTION
Overcooked / undercooked foods.	Incorrect temperature or time setting.	You may have to adjust the time and temperature to the desired taste.
		Because your oven is smaller than your regular oven, it will heat up faster and generally cook in shorter periods of time.
Burnt smell.	Food build-up inside oven, on heating elements or in crumb tray.	Refer to "Care and Cleaning" Section.
Oven does not turn ON.	Unit is unplugged.	Plug the toaster oven into appropriate electrical outlet.
		Set timer knob and temperature knob to the desired setting. Both must be turned on to operate the toaster oven.
Only one heating element is heating up.	Function setting selection determines which heating element will operate.	When toasting, make sure the oven is not set to broil setting.
Heating elements do not stay ON.	Heating elements will cycle ON and OFF to maintain proper heat.	Be certain that function is as desired.

PRECAUÇÕES IMPORTANTES

Ao usar seu forno tostador, é importante seguir precauções básicas de segurança como as que seguem:

1. **LEIA TODAS AS INSTRUÇÕES, AS ETIQUETAS DO PRODUTO E AS ADVERTÊNCIAS, ANTES DE USAR SEU FORNO TOSTADOR.**
2. **NÃO** toque nas superfícies quentes. Use luvas sempre que for manusear com materiais quentes e deixe que as peças metálicas se esfriem antes de limpar. Deixe o aparelho esfriar bem antes de colocar ou tirar peças e acessórios. Use as alças laterais quando for mover o forno.
3. Desligue o forno da tomada quando não estiver sendo utilizado e antes de limpá-lo. **OBSERVAÇÃO:** Certifique-se que o forno está desligado antes de tirar o fio da tomada.
4. Para se proteger contra uma descarga elétrica, **NÃO** se deve submergir o aparelho na água ou em outros líquidos.
5. **NUNCA** use um eletrodoméstico com o fio ou plugue danificados, se o mesmo tiver apresentado falhas ou caso tenha caído no chão ou se danificado de qualquer outra forma. Leve o eletrodoméstico ao Centro de Serviço Autorizado Oster® mais próximo para ser examinado, reparado ou para que efetuem quaisquer ajustes mecânicos ou elétricos que sejam necessários.
6. **NÃO** use acessórios ou peças que não sejam recomendadas pelo fabricante, pois podem causar incêndios, choques elétricos ou ferimentos.
7. **NÃO** use este eletrodoméstico ao ar livre ou para fins comerciais.
8. **NÃO** utilize este aparelho para fins que não sejam aqueles para os quais o mesmo foi desenvolvido.
9. **NÃO** deixe que o fio fique pendurado na borda da mesa ou do balcão da cozinha ou que encoste em superfícies quentes.
10. **NÃO** coloque o aparelho sobre ou próximo a bocas de fogões a gás ou elétricos, o mesmo de um forno quente.
11. Tome muito cuidado ao usar recipientes que não forem de vidro ou metal.
12. Pode ocorrer um incêndio se o forno estiver sendo usado e estiver em contato ou coberto por materiais inflamáveis, incluindo cortinas, tapeçarias, paredes, etc. **NÃO** coloque nenhum objeto sobre o aparelho enquanto o mesmo estiver em funcionamento.
13. Quando usar o forno, coloque o aparelho a pelo menos 15 cm (6 polegadas) de distância da parede em todos os seus lados. Tire os fios de outros produtos que possam estar atrás do forno.
14. Quando este aparelho não estiver sendo usado, **NÃO** guarde em seu interior nenhum material que não seja um acessório recomendado pelo fabricante.
15. **NÃO** coloque dentro do forno, nenhum material inflamável como papel, papelão, plástico ou qualquer material que possa ser queimado ou derretido.
16. **NÃO** cubra a bandeja para migalhas ou nenhuma parte do forno com papel de alumínio. Isso poderá causar uma sobrecarga no aparelho.

17. Os alimentos grandes ou utensílios metálicos não devem ser colocados no forno, pois podem causar incêndios ou descargas elétricas.
18. **NÃO** limpe o forno com esponjas ou fibras metálicas. Pedacos da esponja ou fibras poderão se soltar e tocar as peças elétricas criando o risco de descargas elétricas.
19. Ao grelhar alimentos, tome todo cuidado ao retirar a bandeja ou ao jogar o óleo quente.
20. A porta e a superfície externa do forno podem estar quentes durante o funcionamento.
21. Para desligar este eletrodoméstico, coloque todos os controles na posição de de ligado "O".
22. Este aparelho elétrico não está destinado a ser usado por pessoas (incluindo crianças) cujas capacidades físicas, sensoriais ou mentais estejam reduzidas ou careçam de experiência e conhecimento necessários para utilizá-lo, a menos que uma pessoa responsável por sua segurança tenha supervisionado ou instruído quanto ao uso deste eletrodoméstico. As crianças deverão estar sob supervisão para garantir que **NÃO** brinquem com o aparelho elétrico.
23. É necessária a estrita supervisão quando se utilize o eletrodoméstico próximo a crianças ou pessoas incapacitadas.
24. Este aparelho não foi desenvolvido para funcionar através de um timer externo nem um sistema de controle remoto.
25. Este aparelho foi desenvolvido para o uso doméstico ou em aplicações semelhantes tais como: áreas de cozinha de funcionários de lojas, escritórios e outros ambientes de trabalho, clientes de hotéis, motéis e outros ambientes do tipo residencial assim como em ambientes de pousadas.

ESTE APARELHO FOI DESENVOLVIDO SOMENTE PARA O USO DOMÉSTICO.

GUARDE ESTAS INSTRUÇÕES

INSTRUÇÕES ESPECIAIS PARA AJUSTAR O FIO

1. Para sua conveniência a tomada é armazenada dentro de um compartimento para o fio.
2. Um pequeno fio elétrico é fornecido para diminuir os riscos de uma pessoa ou animal ficar preso ou mesmo tropeçar num fio longo.
3. Um fio de extensão pode ser comprado e usado se for tomado cuidado em seu uso.

DESCRIÇÃO DO APARELHO

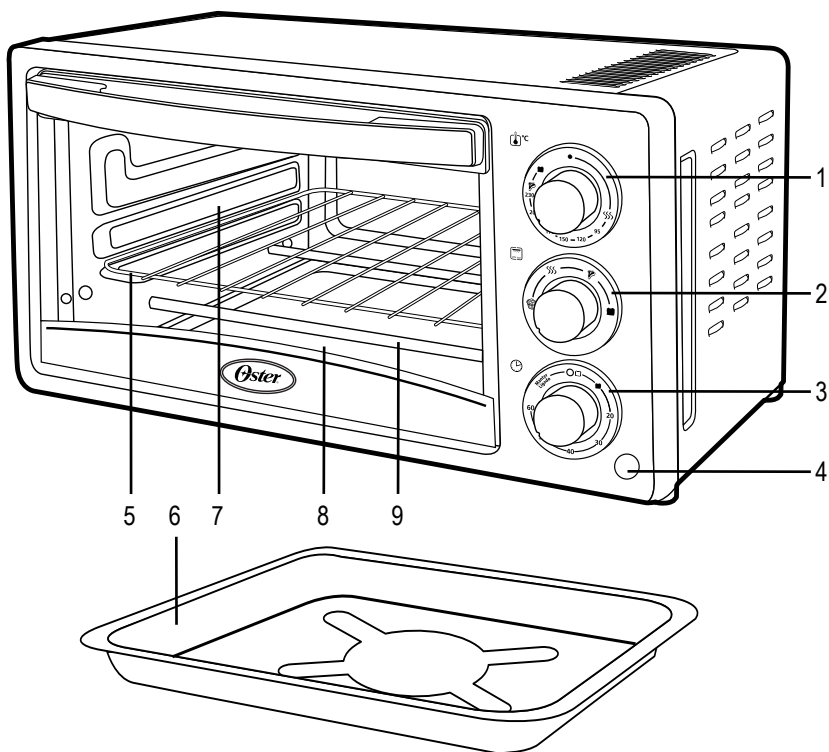

- | | |
|---------------------------------|--|
| 1. Botão Seletor de Temperatura | 6. Bandeja para Assar e Grade para Grelhar |
| 2. Botão Seletor de Funções | 7. Paredes Interiores Fáceis de Limpar |
| 3. Botão de Controle do Relógio | 8. Bandeja |
| 4. Luz de Aceso | 9. Porta de Vidro |
| 5. Grade Metálica Removível | |

CONHECENDO O SEU FORNO TOSTADOR

1. **Grade Metálica Removível** – O forno inclui uma grade que pode ser colocada em duas posições para preparar uma grande variedade de alimentos.
2. **Botão do Controle da Temperatura** – Ajuste o termostato na temperatura desejada (Veja Figura 1).
3. **Botão Seletor de Funções** – Seleciona a função ao girar o botão para função desejada (Veja Figura 2).



Assar



Esquentar/
Manter Quente



Grelhar



Torrar

4. **Botão para Controle do Timer** – Possibilita ajustar o tempo de cozimento em até 60 minutos. Apagará o forno automaticamente no final do tempo de preparo (Veja Figura 3).
5. **Bandeja Removível para Migalhas** – Para coletar as migalhas ou partículas de alimentos. Poder ser facilmente retirada para limpar.
6. **Luz de Aceso** – Indica que o forno está conectado e que o relógio está pronto para começar a esquentar.
7. **Porta de Vidro** – Possibilita a observar o preparo dos alimentos.
8. **Paredes Interiores Fáceis de Limpar** – Facilita a limpeza.



Figura 1



Figura 2

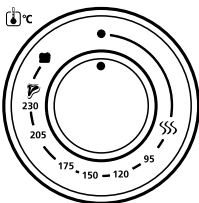

Figura 3

ANTES DE USAR PELA PRIMEIRA VEZ

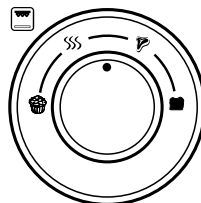
Quando for usar seu forno tostador pela primeira vez, siga os passos indicados abaixo:

Retire qualquer decalque da superfície de seu forno e limpe-o com um pano úmido. Abra a porta do forno e retire os documentos impressos e papéis do interior do mesmo. Limpe a grade, a bandeja para assar e a bandeja de migalhas com água quente e um pouco de detergente líquido para lavar louças, use uma esponja macia. **NÃO SUBMERGIR O FORNO NA ÁGUA.**

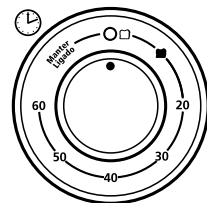
Seque o aparelho completamente antes de utilizá-lo. Selecione um local adequado para colocar o forno. O local escolhido deve ser uma área aberta em cima de um balcão com superfície plana onde o fio chegue até a tomada Ligue o forno em uma tomada que tenha a voltagem correspondente à do seu forno.

UTILIZANDO O SEU FORNO TOSTADOR

PRÉ-AQUECENDO SEU FORNO

1. Coloque a grade na posição desejada antes de esquentar o forno (Veja a Seção “Colocando a Grade”).
2. Gire o botão de controle de temperatura e coloque-o na temperatura desejada.
3. Gire o botão seletor de funções colocando-o na função desejada.
4. Ajuste o botão do timer selecionando o tempo de cozimento desejado e deixando entre 5 minutos adicionais para que o forno pré-aqueça.

UTILIZANDO A FUNÇÃO PARA ASSAR

1. Selecione a posição desejada para a grade (Veja a Seção “Colocando a Grade”).
2. Coloque os alimentos na grade metálica ou dentro da bandeja para assar.
3. Gire o botão para controle da temperatura colocando-o no nível desejado.
4. Gire o botão seletor de funções colocando-o na posição para assar . Tanto os elementos térmicos superiores quanto os inferiores irão funcionar.
5. Coloque o botão do timer no tempo de cozimento desejado. Ao final do tempo de preparo o forno irá emitir um sinal sonoro e o forno se apagará automaticamente.

OBSERVAÇÃO: Os elementos térmicos irão acender e apagar de forma alternada para manter a temperatura no mesmo nível.

6. Quando os alimentos estiverem assados, abra a porta e retire os alimentos com cuidado.

Sugestão para Descongelar

Quando estiver descongelando alimentos, não pré-aqueça o forno antes de usar. Gire o botão para controle da temperatura e coloque-o em 120°C (250°F). Sempre cozinhe os alimentos após descongelar.

UTILIZANDO A FUNÇÃO PARA ESQUENTAR

OBSERVAÇÃO: A função para esquentar serve para manter quente os alimentos após serem aquecidos.

1. Coloque a grade no forno.
2. Coloque os alimentos na bandeja e coloque-a encima da grade dentro do forno.
3. Gire o botão de controle de temperatura e coloque-o na temperatura desejada.
4. Gire o botão seletor de funções colocando-o na posição para esquentar . Ambos os elementos térmicos inferiores irão funcionar (Os elementos térmicos irão acender e apagar de forma alternada para manter a temperatura).
5. Coloque o botão do timer selecionando o tempo de cozimento desejado. O timer pode ser ajustado em até 60 minutos. Ao final do ciclo de preparo, o forno irá emitir um sinal auditivo e o forno se apagará. automaticamente.
6. Quando o aquecimento terminar, abra a porta do forno e retire os alimentos com cuidado.

CUIDADO: Os alimentos podem estar muito quentes, principalmente os recheios de doces e sobremesas. Manuseie com cuidado.

UTILIZANDO A FUNÇÃO AJUSTÁVEL PARA GRELHAR

1. Coloque a grade no forno.
2. Coloque os alimentos na bandeja e coloque-a encima da grade dentro do forno.
3. Feche a porta colocando-a na primeira posição (entreaberta) que deixará um espaço aberto de aproximadamente 8 cm (3 polegadas) entre a porta e a parte superior do forno. Isto garantirá que o ar flua bem enquanto estiver grelhando.
4. Gire o botão do controle da temperatura para colocá-lo no nível desejado
5. Gire o botão seletor de funções e coloque-o na posição para grelhar . Ambos os elementos térmicos superiores irão funcionar.
6. Coloque o botão para controle do timer na posição que corresponda ao tempo de preparo desejado. (O timer pode ser colocado para funcionar até 60 minutos). Ao final do tempo de preparo o forno irá emitir um sinal sonoro e o forno se apagará automaticamente.
7. Vire os alimentos aproximadamente na metade do tempo de preparo.
8. Quando o cozimento terminar, abra a porta e retire os alimentos com cuidado.

CUIDADO: Não deixe o forno sem supervisão em nenhum momento.

UTILIZANDO A FUNÇÃO PARA TORRAR

1. Coloque a grade no forno.

OBSERVAÇÃO: Cada tipo de pão deve ser torrado a sua maneira. Os pães mais claros e leves devem ser torrados mais claros. Os pães mais escuros e bolos devem ser torrados mais escuros.

2. Coloque o alimento na grade.

3. Gire o botão para controle da temperatura e coloque-o no nível máximo .

4. Gire o botão seletor de funções e coloque-o na posição para torrar .

5. Gire o botão do timer para selecionar o nível de tostado desejado. Tanto os elementos térmicos superiores quanto os inferiores irão funcionar.

6. Quando terminar de torrar, abra a porta e retire os alimentos com cuidado

OBSERVAÇÃO: Os elementos térmicos superiores irão acender e apagar de forma alternada para manter o nível de temperatura.

CUIDADO: Os alimentos podem estar muito quentes. Manuseie-os com cuidado.

LIMPEZA E MANUTENÇÃO

Antes de limpar seu Forno Tostador Oster®, desligue-o da tomada e deixe que se esfrie. Limpe-o com um pano macio e úmido. **NÃO SUMERGIR NA ÁGUA!** Use somente sabão suave e água. Os produtos de limpeza abrasivos, escovas e produtos de limpeza químicos poderão danificar o revestimento de limpeza do aparelho. Esvazie a bandeja para migalhas com frequência para evitar o acúmulo de resíduos. As grades do forno podem ser lavadas na lava-louças (somente na prateleira superior). Não é necessário outro tipo de manutenção que não seja a limpeza recomendada neste manual.

GUARDANDO O SEU FORNO TOSTADOR

Deixe o forno esfriar completamente antes de guardá-lo. Caso for guardar seu forno por períodos prolongados certifique-se que não contenha partículas ou resíduos de alimentos. Guarde o forno em um local seco como um balcão, mesa ou prateleira.

PROBLEMAS E SOLUÇÕES

Sua forno tostador Oster® foi cuidadosamente projetada para dar muitos anos de uso sem problemas. No evento improvável de sua nova forno tostador não operar satisfatoriamente, por favor veja os seguintes problemas potenciais e tente os passos recomendados ANTES DE chamar um Centro de Serviço Autorizado Oster®.

PROBLEMA	POSSÍVEL CAUSA	SOLUÇÃO
Cozinha demais ou pouco os alimentos.	Temperatura ou tempo não estão corretos.	A temperatura e o timer podem ser ajustados segundo sua preferência.
		Como seu forno tostador é menor que seu forno regular irá esquentar mais rápido e cozinhará em períodos de tempo mais curtos.
Cheiro a queimado.	Acumulo de resíduos de alimentos no interior do forno, dos elementos térmicos o una bandeja para migalhas.	Consulte a Seção "Limpendo Seu Forno Tostador".
O forno não começa a funcionar.	O aparelho está desligado da tomada.	Ligue o forno na tomada.
		Coloque o botão do timer e de controle da temperatura na posição desejada. Ambas devem ser giradas para que o forno funcione.
Apenas um elemento térmico esquenta.	A seleção da função determina qual elemento térmico deve funcionar.	Quando for torrar alimentos, certifique-se que o forno não está na função para grelhar.
O elemento térmico não fica aceso.	Os elementos térmicos irão acender e apagar para manter a temperatura adequada.	Certifique-se que a função selecio nada é a função que você deseja usar.



Características eléctricas de los modelos de la serie: Electric characteristics of series models: Características eléctricas dos modelos da série:		TSSTTV15LTR-XXX, TSSTTV15LTB-XXX & TSSTTV15LTV-XXX
Voltaje/Voltage/ Voltagem	Frecuencia/Frequency/Frequência	Potencia/Power/ Potência
120 V	60 Hz	1 300 W
127 V	60 Hz	1 300 W
220 V	50/60 Hz	1 300 W
220 V	50 Hz	1 300 W
220 V	60 Hz	1 300 W

XXX en donde X es cualquier numero entre 0 y 9 o cualquier letra entre A y Z.
XXX where X is any number between 0 and 9 or any letter between A and Z.
XXX onde X é qualquer número entre 0 e 9 ou qualquer letra entre A e Z.

La siguiente información es para México solamente.
The following information is intended for Mexico only.
A informação a seguir é somente para o México.

HORNO TOSTADOR OSTER®
MODELOS: TSSTTV15LTR, TSSTTV15LTR-013,
TSSTTV15LTB, TSSTTV15LTB-013, TSSTTV15LTV,
TSSTTV15LTV-013
LEA EL INSTRUCTIVO ANTES DE USAR EL APARATO
LA SIGUIENTE INFORMACIÓN ES PARA MÉXICO:
IMPORTADOR: SUNBEAM MEXICANA, S.A. DE C.V.
AV. JUÁREZ No. 40-201,
EX-HACIENDA DE SANTA MÓNICA,
TLALNEPANTLA, ESTADO DE MÉXICO,
C.P. 54050, R.F.C. SME570928G90, TEL. 53660800
PAÍS DE ORIGEN: CHINA
PAÍS DE PROCEDENCIA: CHINA, E.U.A.

CONTENIDO: 1 PIEZA
CARACTERÍSTICAS ELÉCTRICAS

60 Hz 127 V_~ 1 300 W



© 2015 Sunbeam Products, Inc. Todos los derechos reservados. Distribuido por Sunbeam Latin America, LLC, 5200 Blue Lagoon Drive, Suite 860, Miami, FL 33126. Garantía limitada de un año – por favor consulte los detalles en el inserto.

© 2015 Sunbeam Products, Inc. All rights reserved. Distributed by Sunbeam Latin America, LLC, 5200 Blue Lagoon Drive, Suite 860, Miami, FL 33126. One year limited warranty – please see insert for details.

© 2015 Sunbeam Products, Inc. Todos os direitos reservados. Distribuido pela Sunbeam Latin America, LLC, 5200 Blue Lagoon Drive, Suite 860, Miami, FL 33126. Garantia limitada de um ano – para maiores detalhes, consulte o certificado.

www.oster.com

OSTERLATINO / OSTERBRASIL



Impreso en China
Printed in China
Impresso na China

P.N. 164396 Rev. 2
CBA -082415