

# Oster®



MODELOS  
MODELS

**BLSTVB-P00, BLSTVB-G00,  
BLSTVB-PMC & BLSTVB-PBG**

MANUAL DE INSTRUCCIONES  
**LICUADORA XPERT SERIES**

LEA TODAS LAS INSTRUCCIONES ANTES DE USAR ESTE APARATO

INSTRUCTION MANUAL  
**XPERT SERIES BLENDER**

PLEASE READ ALL INSTRUCTIONS BEFORE USING THIS APPLIANCE

MANUAL DE INSTRUÇÕES  
**LIQUIDIFICADOR XPERT SERIES**

LEIA TODAS AS INSTRUÇÕES ANTES DE USAR ESTE APARELHO

# PRECAUCIONES IMPORTANTES

Siempre tenga en cuenta las precauciones de seguridad básicas al usar la licuadora, incluidas las siguientes:

1. Lea todas las instrucciones antes de usar la licuadora.
2. No sumerja el cable, el enchufe ni la base del motor en agua u otros líquidos, a fin de protegerse contra el peligro sufrir una descarga eléctrica.
3. Siempre use el producto sobre una superficie plana, dura, limpia y seca. Asegúrese de que no haya materiales como manteles o plástico entre la unidad y la superficie.
4. La luz parpadeante indica que el artefacto está listo para funcionar. Evite cualquier tipo de contacto con las cuchillas o piezas móviles.
5. No meta las manos ni utensilios dentro del vaso de la licuadora mientras esté en funcionamiento, para disminuir el riesgo de:
  - Sufrir lesiones personales graves.
  - Dañar la licuadora.
6. Si necesita retirar restos de comida, apague la licuadora  $\odot$  y use únicamente una espátula de goma para raspar el vaso.
7. No use el electrodoméstico en los siguientes casos:
  - Si el cable o el enchufe están dañados.
  - Si la unidad no funciona correctamente.
  - Si el producto se ha caído o dañado de alguna forma.
8. Devuelva el producto al Centro de Servicio Autorizado OSTER® más cercano para realizar una comprobación de seguridad, para su ajuste o reparación.
9. Las cuchillas de la licuadora son filosas. Manéjelas con cuidado.
10. Para reducir el riesgo de lesiones:
  - No deje la cuchilla sobre una superficie ni permita que quede expuesta.
  - Ensamble la cuchilla en el vaso antes de colocarlo en la base.
11. Siempre coloque la tapa sobre el vaso antes de poner en marcha la licuadora.
12. Al licuar líquidos calientes, tenga cuidado con el vapor. Saque la copa de acceso de la tapa para que salga el vapor.
13. No use el electrodoméstico al aire libre.
14. No permita que el cable toque superficies calientes ni que cuelgue sobre el borde de una mesa o mostrador.
15. Desenchufe la licuadora cuando no esté en uso, antes de retirar o colocar piezas y antes de limpiarla. Para desconectar la licuadora, apriete el botón de encendido/apagado  $\odot$  para apagarla y desenchúfela del tomacorriente.
16. Nunca deje el electrodoméstico desatendido mientras esté en funcionamiento.

17. Corre el riesgo de sufrir lesiones personales, de que se produzca un incendio o descargas eléctricas si utiliza accesorios, vasos o piezas que no sean los recomendados por el fabricante.
18. No licue líquidos hirviendo en la licuadora.
19. El uso de accesorios, incluyendo latas o frascos comunes, y piezas de procesadores, no es recomendado por el fabricante y puede causar riesgos o lesiones personales.
20. Este artefacto eléctrico no está destinado para ser usado por personas (incluyendo niños) cuyas capacidades físicas, sensoriales o mentales estén disminuidas, o carezcan de experiencia y conocimiento, a menos que una persona responsable por su seguridad les haya supervisado o instruido en el uso de este electrodoméstico. Los niños deberán estar bajo supervisión para cerciorarse de que no jueguen con el artefacto eléctrico.
21. Se requiere estricta supervisión cuando las personas discapacitadas o los niños utilicen cualquier electrodoméstico o estén cerca de él.
22. Este artefacto no ha sido diseñado para funcionar mediante un temporizador externo ni un sistema de control remoto.
23. Este artefacto ha sido diseñado para uso doméstico o en aplicaciones similares, tales como: áreas de cocina del personal de tiendas, oficinas y otros ambientes de trabajo, granjas, huéspedes de hoteles, moteles y otros ambientes de tipo residencial, así como en ambientes de hospederías.

## CONSERVE ESTAS INSTRUCCIONES

### ESTE PRODUCTO ES PARA USO DOMÉSTICO ÚNICAMENTE

La potencia nominal máxima indicada en el artefacto está basada en el accesorio que consume el voltaje más alto. Quizás los demás accesorios consuman menos voltaje.

### Instrucciones sobre el cable de alimentación:

Siga las instrucciones a continuación para garantizar el uso seguro del cable de alimentación.

- Procure colocar la licuadora cerca de la fuente de alimentación para disminuir los riesgos asociados a los cables de alimentación (enredos o tropiezos con un cable de alimentación largo).
- No tire, tuerza ni maltrate el cable de alimentación de ninguna forma.
- No coloque el cable de alimentación alrededor de la base de la licuadora durante o después de usarla.
- No use una extensión con este producto.

 **Este símbolo se ha utilizado en partes específicas de la Guía del usuario de este manual y tiene como finalidad ayudarlo a identificar fácilmente las instrucciones que requieren atención especial.**

# DESCRIPCIÓN DEL ARTEFACTO

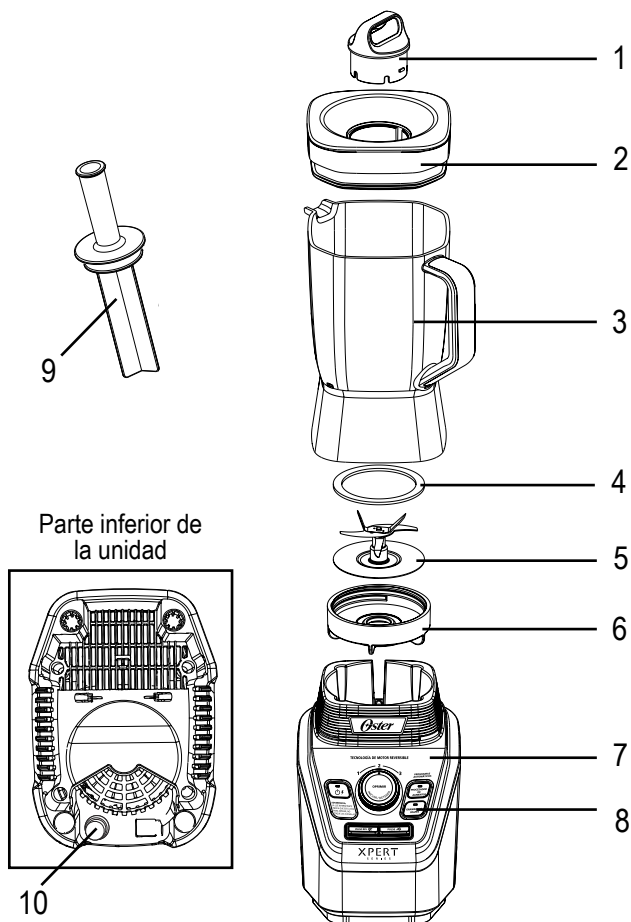

1. Copa de acceso
2. Tapa del vaso
3. Vaso
4. Anillo de sellado
5. Cuchilla
6. Base roscada del vaso
7. Base sólida y elegante
8. Panel de control
9. Empujador
10. Botón de restablecer

**NOTA:** Para información de accesorios incluidos con modelos seleccionados, Por favor referirse las paginas 12-14.



# BIENVENIDO

Felicitaciones por la compra de la licuadora de alto rendimiento Oster® XPERT Series. Su producto incluye las siguientes tecnologías y características:



- Un panel de control con un diseño fácil de usar que le brinda la opción de utilizar ajustes programados o controles manuales.
- Un sistema de cuchillas que ofrece una amplia gama de posibilidades de procesamiento de alimentos y de mezclado.
- Un potente motor reversible que mantiene los ingredientes cerca de la cuchilla girando a velocidad muy baja y que gradualmente aumenta hasta llegar al nivel programado, lo que garantiza resultados óptimos, desde mezclas homogéneas hasta trozos más grandes.
- Controles manuales que le dan la flexibilidad de operar la licuadora según sus recetas personales.
- La copa de acceso de la tapa del vaso le permite agregar ingredientes sin necesidad de retirar la tapa.

## CONOZCA SU PRODUCTO

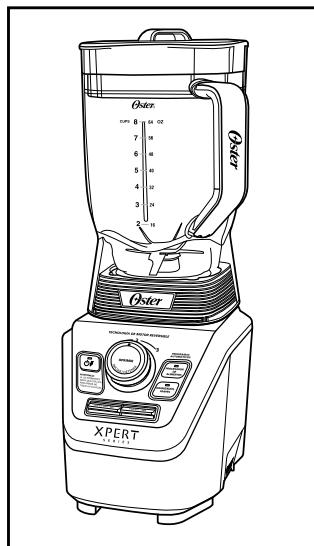
1. **Copa de acceso** – Le permite añadir ingredientes durante el uso. Además, puede abrirla para que salga el vapor al licuar alimentos calientes. Igualmente, puede utilizarla como una herramienta para quitar o apretar la base roscada del vaso.
2. **Tapa del vaso** – Sella el vaso de la licuadora.
3. **Vaso** –
  - a. Vaso de plástico Tritan™ sin BPA, resistente, inodoro y no tóxico con capacidad para 2 L (8 tazas) (modelos BLSTVB-P00 & BLSTVB-PMC)
  - b. Vaso de vidrio refractario Boroclass® con capacidad para 2 L (8 tazas) que ha sido sometido a pruebas de impacto térmico (modelo BLSTVB-G00)
4. **Anillo de sellado** – Crea un sello hermético entre el vaso y la cuchilla para evitar derrames.
5. **Cuchilla** – Revolucionaria S-Blade 50% más grande que las cuchillas tradicionales Oster®, construida con rodamientos de bolas que reducen la fricción de rotación para una mayor durabilidad.
6. **Base roscada del vaso**.
7. **Base sólida y elegante** – Sujeta firmemente el vaso. Cuenta con un potente motor reversible, de velocidad variable. Utiliza programación lógica para preparar fácilmente alimentos y bebidas.



## 8. Panel de control

- Botón de encendido/apagado**  – Enciende y apaga la unidad.
- Perilla de control de velocidad** – Gire la perilla de velocidad a baja “1”, media “2” o alta “3”. Presione la perilla para iniciar o detener.
- Ajustes programados** – Utilícelos para seleccionar el botón “Granizados/Frapés” o “Procesador de alimentos”. La licuadora se apaga automáticamente al terminar el ciclo.
- Botón de pulso**  – Presione y suelte para generar la acción de pulsos; suelte el botón para detener la acción.
- Botón de pulso reversible**  – Presione y mantenga presionado para invertir la acción de la cuchilla mientras la licuadora está en funcionamiento, según sea necesario. También se puede utilizar cuando la licuadora no está funcionando.
- Empujador** – Diseñado específicamente para empujar los alimentos densos hacia la cuchilla, para lograr un licuado superior sin que los alimentos entren en contacto con la cuchilla.

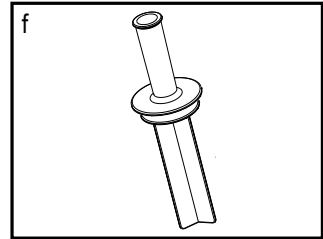
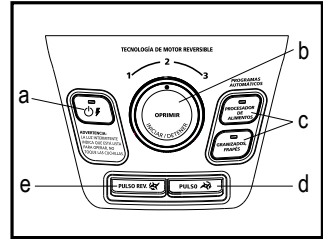

## 9. Botón de restablecer

– En caso de que la unidad pare de funcionar y la luz de encendido esté apagada:

- Desenchufe la unidad del tomacorriente.
- Saque el vaso de la base.
- Espera 5 minutos y, a continuación, oprima el botón de restablecer.
- Vuelva a utilizar la unidad.

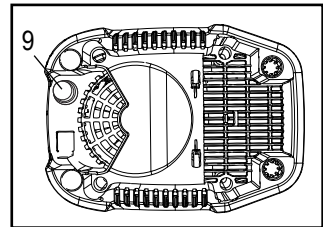

# USO DEL PRODUCTO

Antes de utilizar el producto por primera vez, quite la tapa, la copa de acceso y la cuchilla del vaso. Lave con agua tibia y jabón, o en la rejilla superior del lavaplatos automático. Enjuague y seque bien.

⚠ La cuchilla es afilada. Manipúlela con cuidado.

## ENSAMBLAJE

- Voltee el vaso boca abajo y colóquelo sobre una superficie plana y estable. Colóque el anillo de sellado sobre la parte inferior del vaso.
- Instale la cuchilla hacia abajo sobre la parte inferior del vaso.

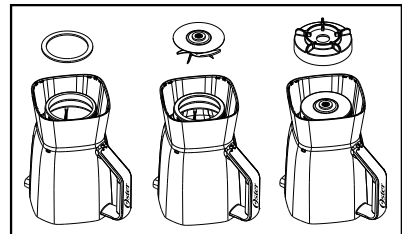

3. Instale la base roscada del vaso sobre el ensamble de la cuchilla. Gire hacia la derecha para apretarla. Asegúrese de que la base roscada del vaso quede bien ajustada antes de usar el vaso.
4. Elija una receta del recetario proporcionado.
5. Ponga los ingredientes en el vaso.
6. Coloque la tapa del vaso y la copa de acceso.
7. Coloque el vaso en la base.
8. Enchufe el cable de alimentación en un tomacorriente estándar. ¡Ya está listo para comenzar!

## USO DE LOS AJUSTES PROGRAMADOS

1. Presione el botón de encendido/apagado  para encender el producto. La luz de encendido parpadeará, lo que significa que el producto está encendido y listo para usar. La luz permanecerá encendida cuando el motor esté en marcha.

2. Presione el botón de programación adecuado para su receta.

- Botón “Granizados/Frapés”.
- Botón “Procesador de alimentos”.

3. Para cambiar su selección, presione la perilla para detener la licuadora, y a continuación, oprima el botón del otro ajuste programado.

4. Cuando el programa termine, el producto se detendrá automáticamente. Tenga en cuenta que usted puede presionar la perilla para cancelar el programa en cualquier momento. La luz roja parpadeante indica que la licuadora está lista.

5. Presione el botón de encendido/apagado  para apagar la licuadora.

Este producto está programado para apagarse automáticamente si permanece inactivo durante varios minutos. Todas las luces se apagarán si la unidad se apaga automáticamente.

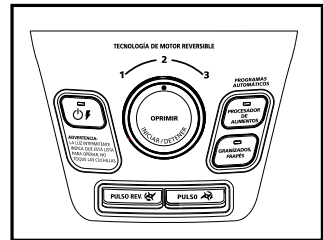

## USO DE LOS CONTROLES MANUALES

Los controles manuales incluyen:

“3” (velocidad alta)

“2” (velocidad media)

“1” (velocidad baja)

“PULSO”, para generar la acción de pulsos

“PULSO REV”, para licuar en reversa

Utilice estos controles para las recetas personales o para continuar licuando después de que termine un ajuste programado.

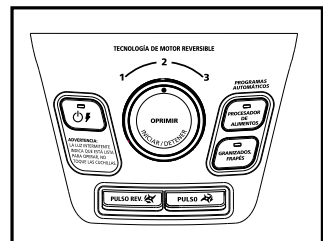

1. Presione el botón de encendido/apagado  para encender el producto. La luz de encendido parpadeará, lo que significa que el producto está encendido y listo para usar. La luz permanecerá encendida cuando el motor esté en marcha.

2. Elija una receta del recetario o utilice una de las suyas.
3. Ponga los ingredientes en el vaso.
4. Coloque la tapa del vaso y la copa de acceso.

## USO DE LA SELECCIÓN DE VELOCIDAD

1. Verifique que la luz roja parpadee. Esto indica que la licuadora está encendida.
2. Gire la perilla a la posición de velocidad deseada (alta "3", media "2" o baja "1") y presione el botón "OPRIMIR" para "INICIAR".
3. Presione el botón "OPRIMIR" para "DETENER" la operación en cualquier momento.
4. Presione el botón de encendido/apagado  para apagar la licuadora.

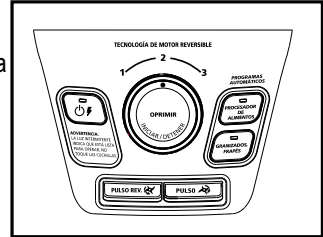

**NOTA:** El usuario puede aumentar o disminuir la selección de velocidad sin interrupción mientras la licuadora está en funcionamiento.

## USO DE LA FUNCIÓN DE PULSOS

1. Verifique que la luz roja parpadee. Esto indica que la licuadora está encendida.
2. Presione y suelte el botón "PULSO".
3. Suelte el botón "PULSO" para detener la acción.
4. Presione el botón de encendido/apagado  para apagar la licuadora.

## UTILICE EL BOTÓN "PULSO" PARA TRITURAR HIELO O PICAR ALIMENTOS.

1. Uso del botón para licuar en reversa (usar únicamente con el vaso de licuadora)
2. Verifique que la luz roja parpadee. Esto indica que la licuadora está encendida.
3. Gire la perilla a la posición de velocidad baja "1", velocidad media "2" o velocidad alta "3".
4. Presione y mantenga presionado el botón para licuar en reversa "PULSO REV".
5. Suelte para detener la acción.
6. Presione el botón de encendido/apagado  para apagar la licuadora.

Use el botón de licuar en reversa "PULSO REV." para atraer los alimentos hacia la cuchilla, según sea necesario. Este botón también se puede utilizar durante el funcionamiento normal de licuado a velocidad baja "1", media "2" o alta "3".

# CUIDADO DEL PRODUCTO

## DESPUÉS DEL USO

1. Pulse el botón  para apagar la licuadora y desenchúfela. Hale el vaso hacia arriba para sacarlo de la base, quite la tapa y vacíe el vaso.
2. Si es necesario, use una espátula de goma para raspar los restos de alimentos del vaso.

## LIMPIEZA

¡La cuchilla es FILOSA! Saque CON CUIDADO la cuchilla de la parte inferior del vaso girando la base roscada en sentido contrario a las agujas del reloj. La tapa del vaso, la copa de acceso y la cuchilla son aptas para usar en el lavaplatos automático.

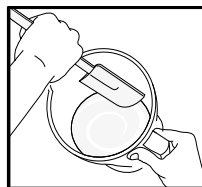

Utilice la rejilla superior del lavaplatos para la tapa del vaso, copa de acceso y la cuchilla.

Coloque el anillo de sellado en la cesta de la parte inferior del lavaplatos automático. También puede lavar las piezas con agua tibia y detergente. Enjuague y séquelas bien.

Limpie la base con un paño suave y húmedo. Nunca sumerja la base de motor en líquidos. Compruebe que las piezas no estén dañadas antes colocarlas nuevamente.

**CONSEJO:** haga funcionar la licuadora con agua jabonosa durante 20 a 30 segundos para limpiar el vaso sin desarmarlo. Seguidamente, enjuague con agua limpia.

## ALMACENAMIENTO

Vuelva a ensamblar la licuadora para almacenarla. Deje la tapa entreabierta para que no se concentren olores.

 **ADVERTENCIA:** Nunca coloque el vaso, ni ninguna de las demás piezas, en un horno microondas. Nunca guarde alimentos o bebidas en el vaso.

## SERVICIO

Si se necesitan reparaciones, lleve el electrodoméstico solamente a un Centro de Servicio Autorizado OSTER®.

# CUIDADO DEL PRODUCTO

## LÍQUIDOS

Coloque los líquidos en el vaso primero, salvo que la receta indique lo contrario. Añada más líquido si los ingredientes no se están mezclando bien.

## USO DE LA COPA DE ACCESO

No quite la tapa mientras la licuadora esté en funcionamiento. En lugar de ello, quite la copa de acceso para agregar ingredientes más pequeños.

## PARA TRITURAR HIELO

**Sin líquido:** Utilice el botón de pulso hasta que logre los resultados deseados.

**Con líquido:** Agregue la cantidad deseada de cubitos de hielo y agua hasta que el hielo flote. Licúe a velocidad alta “3” hasta que logre los resultados deseados y luego cuele el hielo para eliminar el agua.

## USO DE LA LICUADORA CON ALIMENTOS O LÍQUIDOS CALIENTES

⚠ **ADVERTENCIA:** Cuando trabaje con ALIMENTOS CALIENTES, quite la copa de acceso para que el vapor salga. Incline la tapa en dirección opuesta a usted y deje la abertura parcialmente cubierta. Mantenga las manos y otras partes del cuerpo expuestas lejos de la abertura de la tapa para evitar posibles quemaduras.

⚠ Al trabajar con LÍQUIDOS CALIENTES, quite la copa de acceso y comience con una velocidad baja y luego aumente gradualmente a una velocidad superior. No agregue líquidos por encima del nivel de 4 tazas (1 litro). Siempre mantenga las manos alejadas del vapor.

## CANTIDAD DE INGREDIENTES

Use únicamente la cantidad de alimentos sugerida en las recetas. Si desea cantidades más grandes, prepare en lotes. Usar cantidades más grandes puede sobrecargar y forzar el motor. Además, es posible que obtenga resultados diferentes a los que se describen.

# PREGUNTAS FRECUENTES

## ¿POR QUÉ LA LICUADORA NO SE ENCIENDE?

- Compruebe que la base esté enchufada a un tomacorriente que tenga alimentación.
- Compruebe que la luz roja parpadeante se encienda después de pulsar el botón de encendido/apagado  $\odot$ .
- Asegúrese de que el botón de control “OPRIMIR” se presione para “INICIAR”.
- Refiérase a la sección SISTEMA AVANZADO DE PROTECCIÓN DEL MOTOR abajo.

## ¿CÓMO PUEDO EVITAR QUE LOS LÍQUIDOS SE DERRAMEN?

Compruebe que el anillo de sellado esté colocado correctamente entre la cuchilla y el vaso.

# SISTEMA AVANZADO DE PROTECCIÓN DEL MOTOR

Motor de 2 caballos de fuerza con tecnología avanzada de protección del motor que permite procesar los alimentos más duros al mismo tiempo que protege el motor contra el sobrecalentamiento.

En caso de que la unidad pare de funcionar y la luz de encendido esté apagada:

1. Desenchufe la unidad del tomacorriente.
2. Saque el vaso de la base.
3. Espere 5 minutos y, a continuación, oprima el botón de restablecer. (Figura 1)
4. Vuelva a utilizar la unidad.



Figura 1

# USO DEL VASO BLEND-N-GO CON LA LICUADORA OSTER® XPERT SERIES (SOLAMENTE PARA ALGUNOS MODELOS)

Antes de lavar los componentes, asegúrese de que la licuadora esté apagada y desenchufada. Lave todas las piezas, excepto la base de la licuadora, con agua jabonosa, con una esponja suave y un cepillo para botellas. No use limpiadores o esponjas abrasivos para limpiar las piezas. Enjuague y séquelas bien. Las partes son también aptas para colocarlas en el lavaplatos. No licue líquidos calientes.

## **Añada los ingredientes deseados en el vaso en el siguiente orden:**

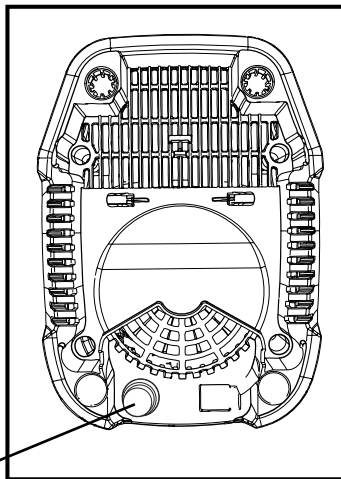
Líquidos, ingredientes frescos, frutas congeladas, hielo, yogurt y helados.

(Cortar todas las frutas firmes, vegetales y otros alimentos en pedazos de no más de 1,25 cm (1/2 pulgada) por 5,0 cm (2 pulgadas).

- Coloque el anillo de sellado hermético sobre la abertura del vaso. (Figura 1)
- Coloque la cuchilla dentro del vaso. (Figura 2)
- Coloque la base roscada en el vaso. Enrósquela hacia la derecha para apretarla. (Figura 3)
- Coloque el vaso ensamblado sobre la base de la licuadora. (Figura 4)
- Sostenga el vaso en posición. Ponga en marcha la licuadora de acuerdo con las instrucciones del Manual del usuario. Licúe hasta obtener la consistencia deseada.
- Retire el vaso de la base. (Figura 5)
- Retire la base roscada, la cuchilla y el anillo de sellado.
- Coloque la tapa en el vaso y enrósquela hacia la derecha para apretarla. (Figura 6)

¡Ya está listo para disfrutar de su deliciosa bebida licuada!

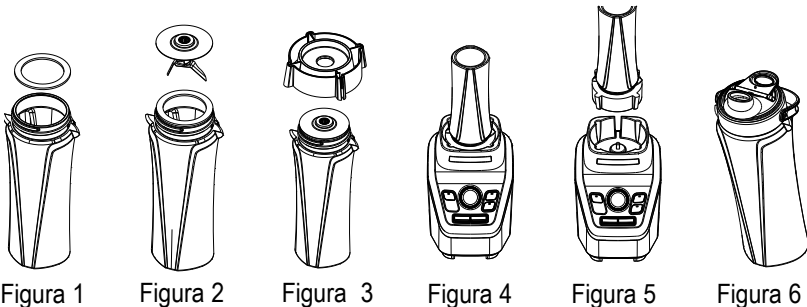



# VASO ACCESORIO DE 1 LITRO (4 TAZAS) (SOLAMENTE PARA ALGUNOS MODELOS)

1. **Copa de acceso** – Le permite añadir ingredientes durante el uso. Además, puede abrirla para que salga el vapor al licuar alimentos calientes. Igualmente, puede utilizarla como una herramienta para quitar o apretar la base roscada del vaso.
2. **Tapa del vaso** – Sella el vaso de la licuadora.
3. **Vaso** – Con capacidad para 4 tazas, fabricado en plástico Tritan™ sin BPA y a prueba de roturas.
4. **Anillo de sellado** – Crea un sello hermético entre el vaso y la cuchilla para evitar derrames.
5. **Cuchilla** – Genera una acción de marcha hacia adelante y reversa al utilizar los ajustes programados o al presionar el botón para licuar en reversa.
6. **Adaptador de accesorios** – Le permite utilizar su licuadora con una amplia variedad de accesorios disponibles.

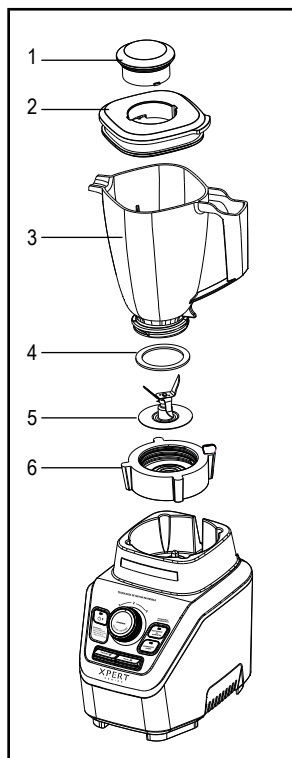

# USO DEL VASO DE 1 LITRO (4 TAZAS) (SOLAMENTE PARA ALGUNOS MODELOS)

Antes de utilizar el producto por primera vez, saque la tapa, la copa de acceso y la cuchilla del vaso. Lave con agua tibia y jabón o colóquelos en la parte superior del lavaplatos. Enjuague y séquelos bien.

⚠ La cuchilla es filosa. Manipúlela con cuidado.

## ENSAMBLAJE

1. Voltee el vaso boca abajo y colóquelo sobre una superficie plana y estable. Instale el anillo de sellado sobre la parte inferior del vaso. (Figura 1)
2. Instale la cuchilla hacia abajo sobre la parte inferior del vaso. (Figura 2)
3. Coloque el lado abierto de la base roscada sobre la parte inferior del vaso (Figura 3). Gire hacia la derecha para apretarla. Asegúrese de que la base roscada quede bien ajustada antes de usar el vaso. (Figura 4)
4. Elija una receta del recetario proporcionado.
5. Ponga los ingredientes dentro del vaso.
6. Coloque la tapa del vaso y la copa de acceso.
7. Coloque el vaso en la base.
8. Enchufe el cable de alimentación en un tomacorriente estándar. ¡Ya está listo para comenzar!
9. Utilice el vaso de 1 litro (4 tazas) para diversas tareas de licuado, incluso para preparar batidos, bebidas congeladas, cremas de frutos secos, salsas, cremas para untar, aderezos para ensaladas y granos secos.



Figura 1



Figura 2

Figura 3

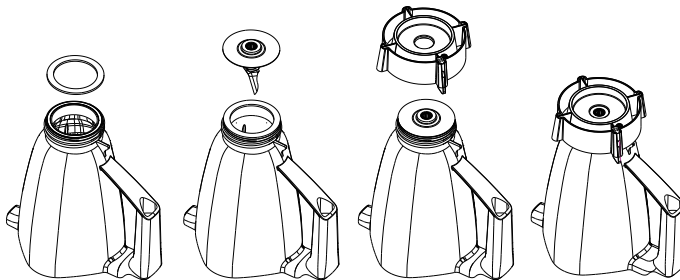
Figura 4

# IMPORTANT SAFEGUARDS

When using your blender, you should always follow basic safety precautions, including the following:

1. Read all instructions before use.
2. To protect against electrical hazards, do not immerse the cord, plug or motor base in water or other liquids.
3. Always use the product on a clean, flat, hard, dry surface. There should be no material such as a tablecloth or plastic between the unit and surface.
4. Flashing light indicates blender is ready to operate. Avoid ANY contact with the blades or moveable parts.
5. Keep hands and utensils out of jar while blending to reduce the risk of:
  - Severe personal injury.
  - Damage to the blender.
6. If scraping is necessary, turn the power off  and use a rubber spatula only.
7. Do not use the appliance:
  - With a damaged cord or plug.
  - After the unit fails to work correctly.
  - After you drop or damage the product in any way.
8. Take the product to your nearest Authorized OSTER® Service Center for a safety check, adjustment or repair.
9. The blender blades are sharp. Handle carefully.
10. To reduce the risk of injury:
  - Do not leave the blade sitting out or exposed.
  - Always completely assemble the blade to the jar before putting on the base.
11. Always put the lid on the jar before operating the blender.
12. When blending hot liquids beware of steam. Remove the filler cap from the lid to allow steam to escape.
13. Do not use outdoors.
14. Do not allow the cord to touch hot surfaces or hang over the edge of a table or counter.
15. Unplug the blender when it is not in use, before taking off or putting on parts, and before cleaning. To disconnect, turn appliance off by pressing power button  and remove plug from outlet.
16. Never leave the appliance unattended while it is running.
17. You risk personal injury, fire or electric shock if you use attachments, jars or parts other than those recommended by the manufacturer.
18. Do not blend boiling liquids in the blender.
19. The use of attachments, including canning or ordinary jar and processing assembly parts is not recommended by the manufacturer, and may cause risk or injury to persons.
20. This appliance is not intended for use by persons (including children) with reduced physical, sensory or mental capabilities, or lack of experience and knowledge, unless they have been given supervision or instruction concerning use of the appliance by person responsible for their safety. Children should be supervised to ensure that they do not play with the appliance.

21. Close supervision is necessary when any appliance is used by or near children, or incapacitated individuals.
22. This appliance is not intended to be operated by means of an external timer or separate remote-control system.
23. This appliance is intended to be used in household and similar applications such as: staff kitchen areas in shops, offices and other working environments farm houses by clients in hotels, motels and other residential type environments bed and breakfast type environments.

## SAVE THESE INSTRUCTIONS

### THIS PRODUCT IS FOR HOUSEHOLD USE ONLY.

The maximum rating marked on the product is based on the attachment that draws the greatest load. Other attachments may draw less power.

#### Power Cord Instructions:

Please follow the instructions below to ensure the safe use of the power cord.

- Try to position the blender near the power source to reduce the hazards associated with power cords (stuck as becoming entangled or tripping over a long power cord).
- Do not pull, twist or otherwise abuse the power cord.
- Do not wrap the power cord around the main body of the blender during or after use.
- Do not use an extension cord with this product.

 **This symbol has been placed in specific areas of the User Guide portion of this book. Its purpose is to help you easily identify instructions that require your special attention.**

## WELCOME

Congratulations on your purchase of an OSTER® XPERT Series High Performance Blender. Your product includes the following technology and features:

- A user-friendly control panel design gives you the option of Programmed Settings or Manual Controls.
- A blade system that provides a wide range of food processing and blending capabilities.
- A powerful reversible motor keeps the ingredients near the blade by spinning at very low speeds and gradually speeding up to the programmed level, ensuring optimum results from smooth to chunky.
- Manual Controls give you the flexibility to operate the blender for personal recipes.
- A jar lid with filler cap lets you add ingredients without removing the jar lid.

# DESCRIPTION OF THE APPLIANCE

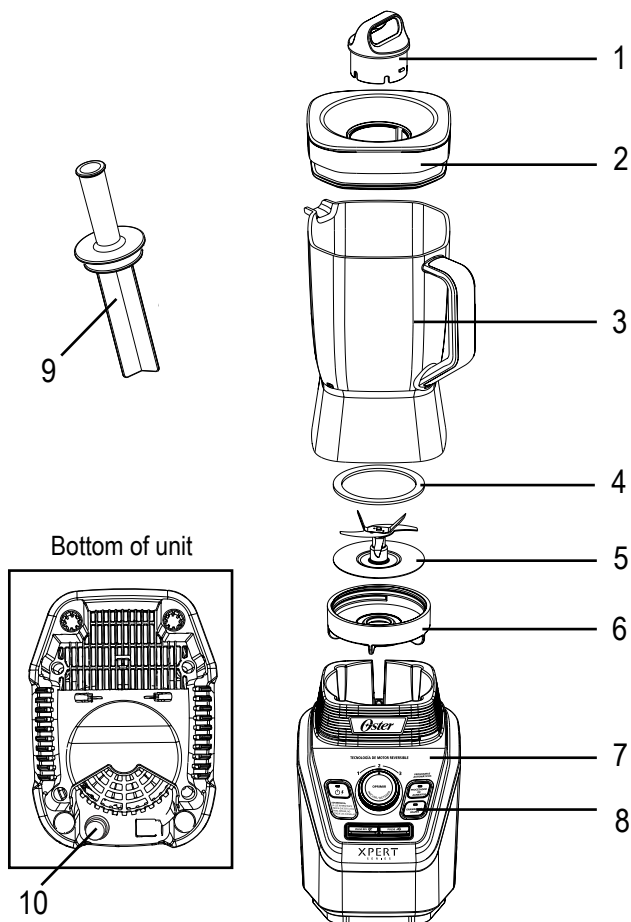

1. Filler Cap

2. Jar Lid

3. Jar

4. Sealing Ring

5. Blade

6. Threaded Jar Bottom

7. Sturdy Stylish Base



8. Control Panel

9. Tamper

10. Reset button

**NOTE:** For information on accessories included with select models, please refer to pages 10-12.

# LEARNING ABOUT YOUR APPLIANCE

- 1. Filler Cap** – Allows you to add ingredients during use. Also, it allows you to open to allow steam to escape when blending hot foods. In addition, it can be used as a tool to remove or tighten the threaded jar bottom.
- 2. Jar lid** – Seals the blender jar.
- 3. Jar** –
  - a. 2-liter (8-Cup) BPA-free, resistant, odor-free and non-toxic Tritan™ plastic jar (models BLSTVB-P00 & BLSTVB-PMC).
  - b. 2-liter (8-Cup) heat resistant, Boroclass® glass jar (model BLSTVB-G00).
- 4. Sealing Ring** – Seals the jar to the blade for leak-proof operation.
- 5. Blade** – Revolutionary S-Blade is 50% larger than traditional Oster® blades and is constructed with ball bearings to reduce rotational friction for longer life.
- 6. Threaded Jar Bottom.**
- 7. Sturdy Stylish Base** – Holds the jar securely. Contains a powerful, reversible, variable speed motor. It uses Programmed logic that takes the guesswork out of creating foods and drinks.
- 8. Control Panel**
  - a. **Power Button**  (On/Off button) – Turns the unit on and off.
  - b. **Speed Control Knob Settings** – Turn knob to low “1”, medium “2” or high “3” speed setting. Press knob to start or stop.
  - c. **Programmed Settings** – Use to select Smoothie/Frozen Drink “GRANIZADOS, FRAPÉS” Button or Dip/Salsa “PROCESADOR DE ALIMENTOS”
  - d. **Pulse “PULSO” button**  – Press and release to Pulse, release the button to stop.
  - e. **Reverse Blend “PULSO REV.” Button**  – Press and hold to reverse blade action while the blender is operating as needed. It may also be used when the blender is not operating.
  - f. **Tamper** – specifically designed to push dense food towards the blades for ultimate blending without coming in contact with the blade.
- 9. Reset button** – In the event that the unit stops working and power light is off:
  - a. Unplug the unit from power source.
  - b. Remove jar from the base.
  - c. Wait for 5 minutes, and then press the reset button.
  - d. Resume operating the unit.

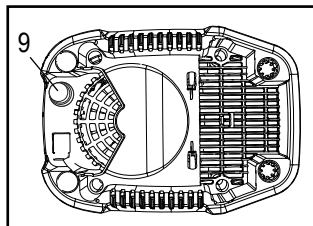
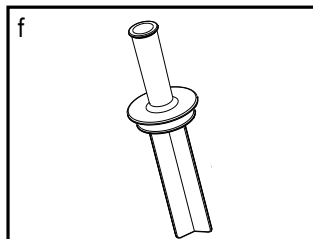
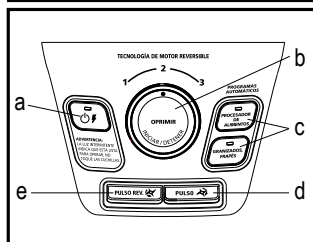
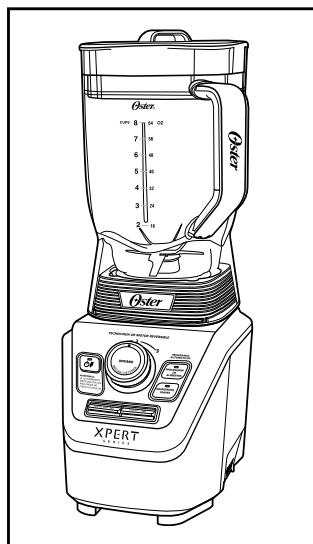

# USING YOUR PRODUCT

Before you use the product for the first time, separate the lid, filler cap and blade from the jar. Wash in warm, soapy water, or top rack in the dishwasher. Rinse and dry well.



⚠ Blade is sharp. Handle with care.

## ASSEMBLY

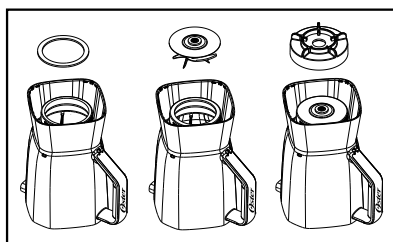
1. Turn the jar upside down and place it on a flat and stable surface. Install the sealing ring over the bottom of the jar.
2. Turn the blade upside down and place into the bottom of the jar.
3. Install the threaded jar bottom over the blade assembly. Turn clockwise to tighten. Be sure the threaded jar bottom is tightened to the jar before using.
4. Choose a recipe from the recipe book provided.
5. Put the ingredients into the jar.
6. Secure the lid and filler cap.
7. Slide the jar onto the base.
8. Plug the power cord into a standard household outlet. You are now ready to start.



## USING THE PROGRAMMED SETTINGS

1. Press the power button  to turn the product on. The power light will blink, meaning the product is active and ready to use. The light will stay on when the motor is running.
2. Press one of the two Programmed Setting buttons appropriate for your recipe.
  - Smoothie/Frozen Drink “GRANIZADOS, FRAPÉS” Button.
  - Dip/Salsa “PROCESADOR DE ALIMENTOS” Button.
3. To change your selection, press knob to stop, followed by another programmed setting button.
4. Once the program is finished the product automatically stops. Please note; you may press the knob to cancel the program at any time. The blinking red light indicates that the blender is ready.
5. Press the power button  to turn the product off.

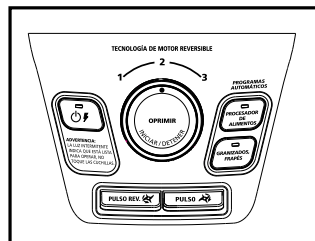

This product is programmed to turn off automatically if not used for a period of several minutes. All lights will turn off when the unit automatically powers down.

## USING THE MANUAL CONTROLS

The **Manual Controls** include:

- “3” (High speed)
- “2”(Medium speed)
- “1” (Low speed)
- “PULSO” Pulse
- “PULSO REV.” Reverse Blend

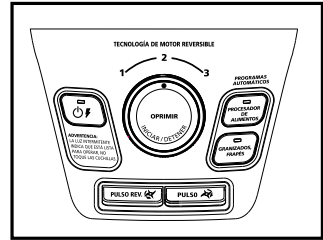

Use these controls for personal recipes or to continue blending after a programmed setting is finished.

1. Press the power button  to turn the product on. The power light will blink, meaning the product is active and ready to use. The light will stay on when the motor is running.
2. Choose a recipe from the recipe book or use one of your own.
3. Put the ingredients into the jar.
4. Secure the lid and the filler cap.

## USING THE SPEED SELECTION

1. Verify that the red light is blinking. This indicates that the blender is turned on.
2. Turn knob to desire speed (high “3”, medium “2” or low “1”) and press knob “OPRIMIR” to start “INICIAR”.
3. Press the knob “OPRIMIR” to cancel “DETENER” the operation at any time.
4. Press the power button  to turn the product off.

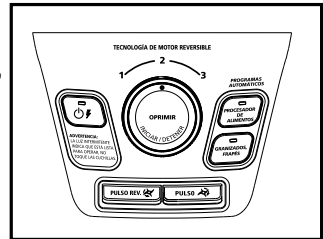

## USING THE PULSE “PULSO”

1. Verify that the red light is blinking. This indicates that the blender is turned on.
2. Press and release the pulse “PULSO” button.
3. Release the pulse “PULSO” button to stop.
4. Press the power button  to turn the product off.  
Use pulse “PULSO” button to crush ice or chop food.



## USING THE REVERSE BLEND “PULSO REV.” BUTTON (USE WITH BLENDER JAR ONLY)

1. Verify that the red light is blinking. This indicates that the blender is turned on.
2. Turn knob to low “1”, medium “2”, or high “3”.
3. Press and hold the reverse blend “PULSO REV.” button.
4. Release to stop.
5. Press the power button  to turn the product off.

Use reverse blend “PULSO REV.” button to draw food towards the blade as needed. This button can also be used during normal low “1”, medium “2”, or high “3” blending.

## CARING FOR YOUR PRODUCT

### AFTER USE

1. Press the power button  to turn off and unplug blender. Lift the jar straight up from the base, remove the lid and empty the jar.
2. If necessary, use a rubber spatula to scrape foods away from the sides of the jar.

### CLEANING

The Blade is SHARP! CAREFULLY release the blade from the bottom of the jar by turning the threaded jar bottom counterclockwise. The jar lid, filler cap and blade are dishwasher safe. Use the top rack of the dishwasher for the jar lid, filler cap, and blade.

Place sealing ring into bottom basket of dishwasher.

You can also wash the parts in warm, soapy water. Rinse well and dry. Wipe the base with a soft, damp cloth to clean. Never submerge the blender base in a liquid.

Check the parts as you put them back together.

**NOTE:** Run blender with soapy water for 20-30 seconds for cleaning without disassembly. Follow with clean water rinse.

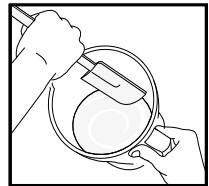

### STORING

Reassemble the blender for storage. Leave the lid open a gap so no odors are retained.

**⚠ WARNING:** Never put the jar, or any other parts, in a microwave oven. Never store foods or drinks in the jar.

### SERVICING

If repairs are needed, take your appliance only to an Authorized OSTER® Service Center.

# BLENDING TIPS

## LIQUIDS

Put liquids into the jar first, unless the recipe says otherwise. Add more liquid if ingredients are not blending properly.

## USING THE FILLER CAP

Do not remove the lid while in use. Instead, open the filler cap to add smaller ingredients.

## ICE CRUSHING

**Without Liquid:** use pulse button until you achieve desired results.

**With Liquid:** Add desired amount of ice cubes and water until ice floats. Blend on High “3” until you achieve desired results then strain off water.

## WORKING WITH HOT FOODS OR LIQUIDS

- ⚠ **WARNING:** When you work with HOT FOODS, remove the filler cap to vent steam. Tilt the lid away from you partially covering the opening. Keep hands and other exposed skin away from the lid opening to prevent possible burns.
- ⚠ When you work with HOT LIQUIDS, remove the filler cap and start at a low speed, and then gradually increase to a faster speed. Do not add liquid over the 1-Liter (4-cup) level. Always keep hands away from steam.

## INGREDIENT QUANTITIES

Use only the amount of food suggested in the recipes. If you want greater amounts, prepare in batches. Using larger amounts may overload and strain the motor. You might also get different results from those described.

# FREQUENTLY ASKED QUESTIONS

## WHY DOESN'T THE BLENDER TURN ON?

- Make sure the base is plugged in an active power receptacle.
- Verify blinking red light is active after pushing power button .
- Make sure the control knob is pressed “OPRIMIR” to start “INICIAR”.
- Refer to ADVANCED MOTOR PROTECTION SYSTEM (A.M.P.) section on the next page.

## HOW CAN I PREVENT LIQUIDS FROM LEAKING OUT?

Check to see that the sealing ring is correctly assembled in between the blade and the jar.

# ADVANCED MOTOR PROTECTION SYSTEM (A.M.P.)

Two horsepower motor with Advance Motor Protection technology, will process the toughest foods while protecting the motor from over-heating.

In the event that the unit stops working and power light is off:

1. Unplug the unit from power source.
2. Remove jar from the base.
3. Wait for 5 minutes, and then press the reset button. (Figure 1)
4. Resume operating the unit.

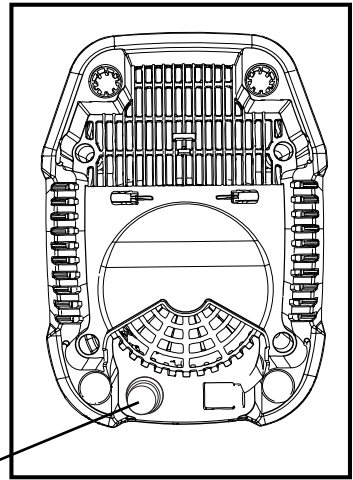

Figure 1

# USING YOUR BLEND-N-GO WITH YOUR OSTER® XPERT SERIES (FOR SELECT MODELS ONLY)

Before washing ensure the blender is off and unplugged. Wash all components except blender base with soapy water with a soft sponge and a bottlebrush. Do not use abrasive cleansers or sponges for cleaning. Rinse well and dry. Parts are also dishwasher safe. Do not blend hot liquids.

## Place desired ingredients into cup according to the following order:

Liquids, fresh ingredients, frozen fruit, ice, yogurt and ice cream.

(Cut all firm fruits, vegetables and other foods into pieces no larger than 1.25 cm (1/2-inch) by 5.0 cm (2 inches).)

- Place sealing ring over cup opening. (Figure 1)
- Place blade into cup. (Figure 2)
- Place threaded cap onto cup. Turn clockwise to tighten. (Figure 3)
- Place cup assembly onto blender base. (Figure 4)
- Hold cup in position. Operate blender according to the instructions in this instruction manual. Blend until desired consistency.
- Remove cup from base. (Figure 5)
- Remove threaded cap, blade and sealing ring.
- Place lid on cup and turn clockwise to tighten. (Figure 6)

You're now ready to enjoy your blended drink!



Figure 1



Figure 2



Figure 3



Figure 4

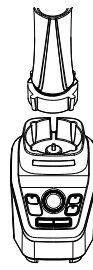

Figure 5

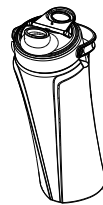
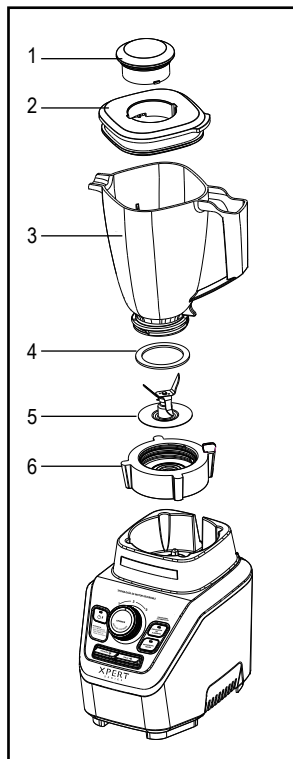

Figure 6

# 1-LITER (4-CUP) BLENDER JAR ACCESSORY (FOR SELECT MODELS ONLY)

1. **Filler Cap** – Allows you to add ingredients during use. Also, it allows you to open to allow steam to escape when blending hot foods. The filler cap can also be used as a measuring cup.
2. **Jar lid** – Seals the blender jar.
3. **Jar** – 1-liter (4-Cup) Break Resistant BPA-Free Tritan™ Plastic.
4. **Sealing Ring** – Seals the jar to the blade for leak-proof operation.
5. **Blade** – Creates a forward and reverse action when the programmed settings are in use or when the reverse “PULSO REV.” button is pressed.
6. **Accessory Adapter** – Allows you to use your blender with a wide variety of available accessories.



# 1-LITER (4-CUP) BLENDER JAR ACCESSORY (FOR SELECT MODELS ONLY)

Before you use the product for the first time, separate the lid, filler cap and blade from the jar. Wash in warm, soapy water, or top rack in the dishwasher. Rinse and dry well.

⚠ Blade is sharp. Handle with care.

## ASSEMBLY

1. Turn the jar upside down and place it on a flat and stable surface. Install the sealing ring over the bottom of the jar. (Figure 1)
2. Turn the blade upside down and place into the bottom of the jar. (Figure 2)
3. Position the open end of the threaded jar bottom over the jar and sealing ring. (Figure 3) Turn clockwise to tighten. Be sure the threaded jar bottom is locked securely to the jar before using. (Figure 4)
4. Choose a recipe from the recipe book provided.
5. Put the ingredients into the jar.
6. Secure the lid and filler cap.
7. Slide the jar onto the base.
8. Plug the power cord into a standard household outlet. You are now ready to start.
9. Use the 1-liter (4-cup) jar for a variety of blending tasks including smoothies, frozen drinks, nut butters, dips, spreads, salad dressings, and dry grains.

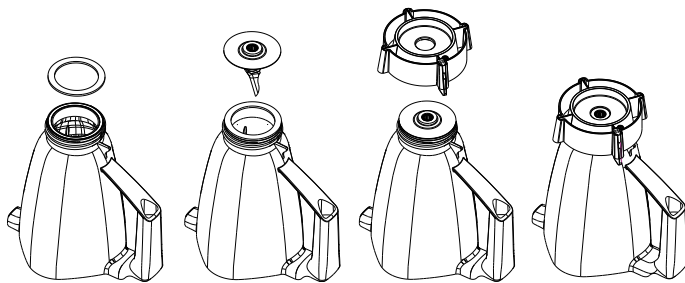

Figure 1

Figure 2

Figure 3

Figure 4

# PRECAUÇÕES IMPORTANTES

Ao usar seu liquidificador tenha sempre em conta as precauções básicas de segurança incluindo as que seguem:

1. Leia todas as instruções antes de usar o liquidificador.
2. Não se deve submergir o fio, a tomada ou a base do motor em água ou outros líquidos a fim de evitar o risco de uma descarga eléctrica.
3. Sempre use o produto sobre uma superfície plana, firme, limpa e seca. Certifique-se de que materiais como panos ou plásticos não se encontrem entre a unidade e a superfície.
4. A luz intermitente indica que o liquidificador está pronto para funcionar. Evite TODO tipo de contato com as lâminas ou outras peças móveis do aparelho.
5. Não coloque as mãos ou utensílios dentro do copo do liquidificador enquanto o mesmo estiver em funcionamento a fim de diminuir o risco de:
  - Lesões pessoais graves.
  - Danos ao liquidificador.
6. Caso seja necessário remover restos de comida do copo, desligue o liquidificador  $\odot$  e use uma espátula de borracha.
7. Não use o eletrodoméstico nos seguintes casos:
  - Se o fio eléctrico ou a tomada estiverem danificados.
  - Se o aparelho não estiver funcionando corretamente.
  - Se o produto tiver sofrido uma queda ou qualquer outro tipo de dano.
8. Leve-o a uma Assistência Técnica Credenciada Oster para que seja revisado ou reparado.
9. As lâminas do liquidificador são afiadas. Maneye-as com cuidado.
10. Para reduzir o risco de lesões:
  - Não deixe-as expostas.
  - Mantenha as lâminas e o copo sempre acoplados, antes de colocar na base.
11. Coloque sempre a tampa sobre o copo antes de colocar o liquidificador em funcionamento.
12. Ao lidar com líquidos quentes, tome cuidado com o vapor. Retire a sobre-tampa do copo para que o vapor saia.
13. Não use o eletrodoméstico ao ar livre.
14. Não deixe que o fio eléctrico entre em contato com superfícies quentes ou fique pendurado sobre a borda de uma mesa ou balcão.
15. Desconecte o liquidificador da tomada quando este não estiver sendo usado, antes de retirar ou colocar peças e antes de limpá-lo. Para desconectar o liquidificador da tomada, pressione o botão para desligar  $\odot$  e em seguida desligue o fio da tomada eléctrica.
16. Nunca deixe o eletrodoméstico sem supervisão quando estiver em funcionamento.
17. Você corre o risco de lesões pessoais, incêndio ou descargas eléctricas ao utilizar acessórios, copos ou peças que não sejam aqueles recomendados pelo fabricante.

18. Não utilize líquidos fervendo no liquidificador.
19. O uso de acessórios, incluindo latas ou frascos comuns, e peças de processadores não é recomendado pelo fabricante, e podem expor as pessoas ao risco de lesões pessoais.
20. Este aparelho elétrico não está destinado a ser usado por pessoas (incluindo crianças) cujas capacidades físicas, sensoriais ou mentais estejam reduzidas ou careçam de experiência e conhecimento necessários para utilizá-lo, a menos que uma pessoa responsável por sua segurança tenha supervisionado ou instruído quanto ao uso deste eletrodoméstico. As crianças deverão estar sob supervisão para garantir que NÃO brinquem com o aparelho elétrico. Crianças devem ser supervisionadas para garantir que NÃO brinquem com o aparelho.
21. É necessária a estrita supervisão quando se utiliza o eletrodoméstico próximo a crianças ou pessoas incapacitadas.
22. Este eletrodoméstico não ser usado com um timer externo ou um sistema de controle remoto.
23. Este eletrodoméstico está designado para uso doméstico e aplicações similares, tais como: áreas de cozinha de funcionários de lojas, escritórios e outros ambientes de trabalho, hóspedes de hotéis e outros ambientes de tipo residencial, assim como ambientes de hospedagem.

## GUARDE ESTAS INSTRUÇÕES

### **ESTE ELETRODOMÉSTICO FOI DESENVOLVIDO SOMENTE PARA O USO DOMÉSTICO.**

A potência nominal máxima indicada no eletrodoméstico toma como base o uso do acessório que consome a maior potência. Outros acessórios podem consumir menos potência.

#### **Instruções sobre o fio elétrico:**

Siga as instruções a seguir para garantir o uso seguro do fio elétrico.

- Procure colocar o liquidificador próximo à uma tomada elétrica a fim de reduzir os riscos associados tropeços causados pelo uso de um fio longo.
- Não puxe, torça ou estire o fio elétrico.
- Não enrole ao redor da base do liquidificador durante ou após o uso.
- Não utilize fio de extensão com este produto.

**⚠ Este símbolo foi utilizado em partes específicas do Guia do Usuário deste manual e tem como finalidade ajudá-lo a identificar facilmente as instruções que requerem atenção especial.**



# BEM-VINDO

Parabéns pela compra do liquidificador de alto desempenho Oster® XPERT Series. Seu produto inclui as seguintes tecnologias e características:

- Um painel de controle com design que facilita o uso, o qual oferece a opção de uso de ajustes programados ou controles manuais.
- Uma lâmina que possibilita o processamento de uma ampla gama de alimentos e misturas.
- Um motor reversível potente que mantém os ingredientes próximos às lâminas girando em velocidades muito baixas, e que aumenta gradualmente até o nível programado, o que garante resultados ideais, desde misturas homogêneas até pedaços maiores.
- Controles manuais que proporcionam a flexibilidade de operar o liquidificador de acordo com suas receitas pessoais.
- Um copo com sobre-tampa que possibilita adicionar ingredientes sem a necessidade de retirar a tampa.

# DESCRIÇÃO DO APARELHO

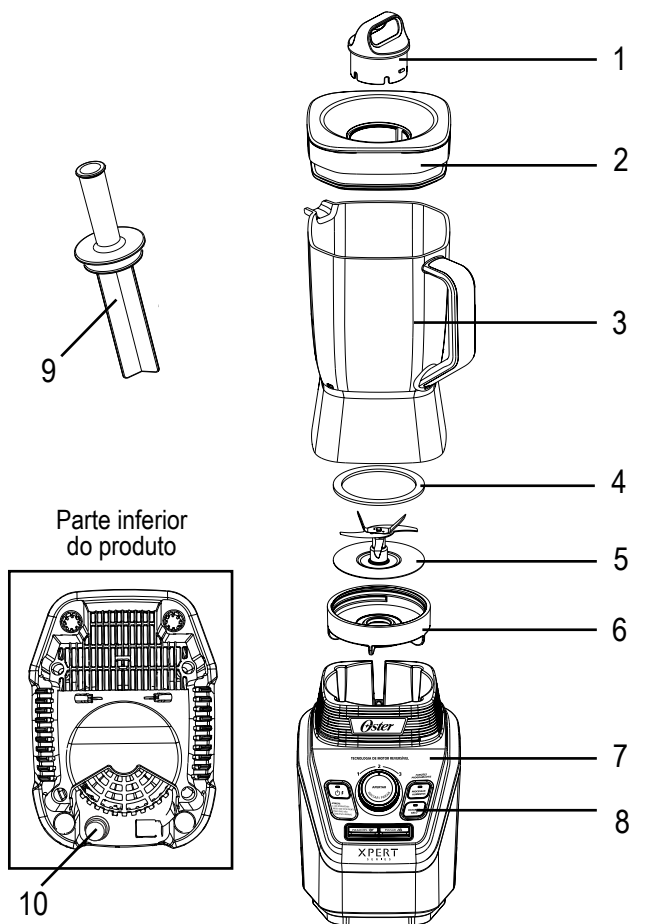

1. Sobre-tampa
2. Tampa do copo
3. Copo
  - Plástico Tritan™ (modelos BLSTVB-P00 & BLSTVB-PMC)
  - Vidro Boroclass® (modelo BLSTVB-G00)
4. Anel de vedação
5. Lâminas
6. Base rosqueada do copo
7. Base sólida e elegante
8. Painel de controle
9. Empurrador
10. Botão para reiniciar

**OBSERVAÇÃO:** For information on accessories included with select models, please refer to pages 11-13.

# CONHECENDO SEU PRODUTO

- 1. Sobre-tampa** – Possibilita adicionar ingredientes durante o uso. Também possibilita a saída do vapor ao utilizar alimentos quentes. Adicionalmente, pode ser utilizada como uma ferramenta para remover ou apertar a base do copo.
- 2. Tampa do copo** – Para tampar o copo do liquidificador.
- 3. Copo** –
  - a. Capacidade para 8 xícaras, fabricado em plástico Tritan™ sem BPA, resistente, inodoro e não tóxico.
  - b. Capacidade para 8 xícaras, fabricado em vidro Boroclass® a prova de impacto térmico.
- 4. Anel de vedação** – Vedação hermética entre o copo e a lâmina para evitar vazamentos.
- 5. Lâminas** – Revolucionária lâmina S-Blade 50% maior que as lâminas tradicionais Oster®, composta com um rolamento de esferas que reduzem a fricção da rotação para maior durabilidade.
- 6. Base rosqueada do copo.**
- 7. Base sólida e elegante** – Serve de base para o copo. Conta com um potente motor reversível de velocidade variável. Utiliza uma programação lógica para preparar alimentos e bebidas com facilidade.
- 8. Painel de controle**
  - a. **Botão para ligar/desligar** (On/Off button) – Liga e desliga o aparelho.
  - b. **Botão de controle de velocidade** – Gire o botão para selecionar as velocidades baixa “1”, média “2” ou alta “3”. Pressione o botão para iniciar ou parar o aparelho.
  - c. **Ajustes programados** – Utilize-os para selecionar o botão “Triturar Gelo” ou “Processar Alimentos”. O liquidificador apagará automaticamente ao término do ciclo.
  - d. **Botão para pulsar** – Pressione-o e solte-o para gerar a ação de pulsação; solte o botão para interromper a ação.
  - e. **Botão de pulsar em reverso** – Pressione-o e mantenha-o pressionado para inverter a ação das lâminas enquanto o liquidificador estiver em funcionamento, conforme seja necessário. Também pode ser utilizado quando o liquidificador não estiver funcionando.
  - f. **Empurrador** – Desenhado especificamente para empurrar os alimentos densos em direção às lâminas, a fim de obter uma mistura superior sem que os alimentos entrem em contato com as lâminas.
- 9. Botão para reiniciar** – Caso o aparelho pare de funcionar e a luz indicadora de ligado estiver apagada:
  - a. Desligue o aparelho da tomada.
  - b. Retire a jarra da base.
  - c. Espere 5 minutos e em seguida, pressione o botão para reiniciar.
  - d. Volte a usar o aparelho.

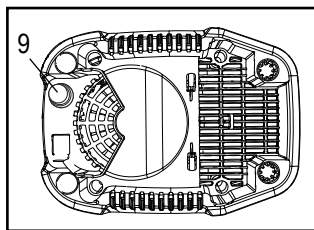
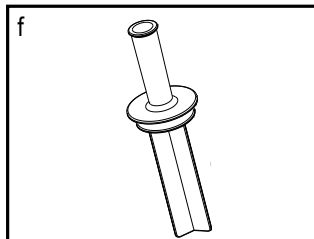
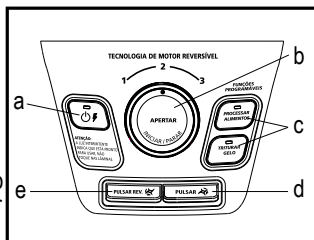
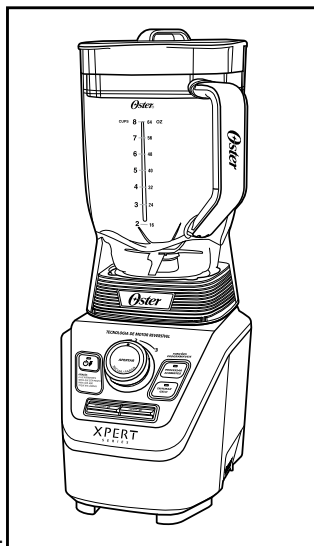

# USANDO O PRODUTO

Antes de utilizar o produto pela primeira vez, retire a tampa, a sobre-tampa e a lâmina do copo. Lave-os com água morna e sabão ou coloque-os na parte superior de sua lava-louças. Enxágue e seque-os bem.

⚠ As lâminas são afiadas. Manipule-as com cuidado.

## MONTAGEM

1. Posicione o copo de cabeça para baixo sobre uma superfície plana e estável. Coloque o anel de vedação sobre a parte inferior do copo.
2. Posicione as lâminas para baixo e encaixe-os sobre a parte inferior do copo.
3. Instale a base rosqueada do copo sobre o conjunto de lâminas. Gire-a no sentido horário para apertá-la. Certifique-se de que a base rosqueada do copo esteja bem ajustada antes de usá-lo de novo.
4. Escolha uma das receitas incluídas com o produto.
5. Coloque os ingredientes no copo.
6. Coloque a tampa do copo e a sobre-tampa.
7. Coloque o copo em seu lugar na base.
8. Ligue o fio em uma tomada elétrica regular. Você está pronto para começar.

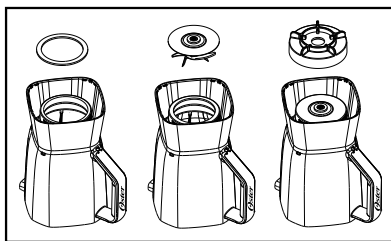

## USO DOS AJUSTES PROGRAMADOS

1. Pressione o botão para ligar/desligar  $\odot$  para acionar o produto. A luz indicadora de ligado piscará indicando que o produto está ligado e pronto para o uso. A luz permanecerá acesa enquanto o motor estiver em funcionamento.
2. Pressione o botão de programação adequado para sua receita.
  - Botão “Triturar Gelo”.
  - Botão “Processar Alimentos”.
3. Para mudar sua seleção, pressione o botão para parar o liquidificador e, em seguida, pressione outro botão de programação.
4. Uma vez terminado o programa, o produto parará automaticamente. O programa pode ser interrompido em qualquer momento, para isso basta pressionar o botão giratório. A luz vermelha intermitente indicará que o liquidificador está pronto.
5. Pressione o botão para ligar/desligar  $\odot$  para desligar o liquidificador.

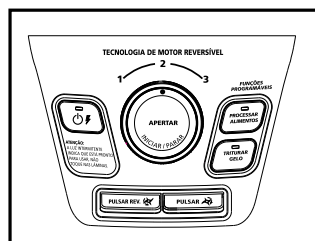

Este produto está programado para desligar automaticamente caso permaneça inativo por vários minutos. Todas as luzes se apagarão caso o aparelho desligue automaticamente.

## USO DOS CONTROLES MANUAIS

Os **Controles Manuais** incluem:

- “3” (velocidade alta)
- “2” (velocidade média)
- “1” (velocidade baixa)
- “PULSAR”, para gerar a ação para pulsar
- “PULSAR REV.”, para pulsar no sentido inverso

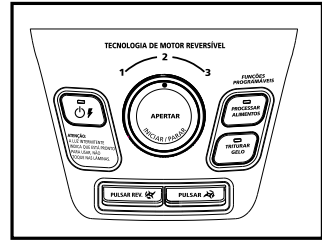

Utilize estes controles para receitas pessoais ou para continuar usando o liquidificador após o término de um ajuste programado.

1. Pressione o botão para ligar/desligar  $\odot$  para ligar o produto. A luz piscará indicando que o produto está ligado e pronto para ser usado. A luz permanecerá acesa enquanto o motor estiver em funcionamento.
2. Escolha uma das receitas incluídas com o produto ou utilize uma das suas.
3. Adicione os ingredientes no copo.
4. Coloque a tampa e a sobre-tampa.

## USANDO AS VELOCIDADES

1. Certifique-se de que a luz vermelha esteja piscando. Isto indica que o liquidificador está ligado.
2. Gire o botão colocando-o na posição da velocidade desejada (alta “3”, média “2” ou baixa “1”) e pressione-o “APERTAR” para “INICIAR”.
3. Pressione o botão “APERTAR” para “PARAR” a operação a qualquer momento.
4. Pressione o botão para ligar/desligar  $\odot$  to turn the product off.

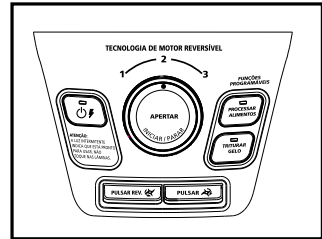

**OBSERVAÇÃO:** o usuário pode aumentar ou diminuir a seleção de velocidade sem interrupção enquanto o liquidificador estiver em funcionamento.

## USO DA FUNÇÃO “PULSAR”

1. Certifique-se de que a luz vermelha esteja piscando. Isto indica que o liquidificador está ligado.
2. Pressione e solte o botão “PULSAR”.
3. Solte o botão “PULSAR” para interromper a operação.
4. Pressione o botão para ligar/desligar  $\odot$  para desligar o liquidificador.  
Utilize o botão “PULSAR” para triturar gelo ou cortar alimentos.

## USO DO BOTÃO PARA PULSAR NO SENTIDO INVERSO “PULSAR REV.” (USAR SOMENTE COM O COPO DE LIQUIDIFICADOR)

1. Certifique-se de que a luz vermelha esteja piscando. Isto indica que o liquidificador está ligado.
2. Gire o botão colocando-o na posição da velocidade baixa “1”, velocidade média “2” ou velocidade alta “3”.
3. Pressione e mantenha pressionado o botão para pulsar no sentido inverso “PULSAR REV.”.
4. Solte-o para interromper a ação.
5. Pressione o botão para ligar/desligar  para desligar o liquidificador. Use o botão pulsar no sentido inverso “PULSAR REV.” para atrair os alimentos em direção à lâmina, caso seja necessário. Este botão também pode ser utilizado durante o funcionamento normal nas velocidades baixa “1”, média “2” ou alta “3”.

## CUIDADOS COM O PRODUTO

### APÓS O USO

1. Pressione o botão  para desligar o liquidificador e, em seguida, desligue-o da tomada elétrica. Levante o copo para retirá-lo da base, retire a tampa e esvazie o copo.
2. Caso seja necessário, use uma espátula de borracha para raspar os resíduos de alimentos do copo.

### LIMPEZA

As lâminas são AFIADAS! Retire-as COM CUIDADO da parte inferior do copo girando a base rosqueada no sentido anti-horário. A tampa do copo, a sobre-tampa e as lâminas podem ser lavadas na lava-louças. A tampa do copo, sobre-tampa e lâminas somente devem ser lavadas na parte superior da lava-louças.

Coloque o anel de vedação no compartimento da lava-louças reservado para talheres ou itens pequenos.

As peças também podem ser lavadas na mão com água morna e detergente. Enxágue e seque-as bem. Limpe a base com um pano macio e úmido. Não se deve submergir a base do motor em líquidos.

Verifique as peças ao montá-las novamente.

**OBSERVAÇÃO:** Deixe o liquidificador funcionar com água e sabão por 20 a 30 segundos caso deseje limpar o copo sem desmontá-lo. Em seguida, enxágue-o com água.

### ARMAZENAMENTO

Monte o liquidificador novamente para guardá-lo. Deixe a tampa entreaberta para evitar a concentração de odores.

 **CUIDADO:** Nunca coloque o copo ou outras peças em um forno de micro-ondas. Nunca guarde alimentos ou bebidas no copo.

### SERVIÇO

Caso o aparelho necessite de reparos, leve-o a uma Assistência Técnica Credenciada Oster®.

# DICAS

## LÍQUIDOS

Coloque primeiro os líquidos no copo, a não ser que a receita indique o contrário. Adicione mais líquido, caso os ingredientes ainda não estiverem bem misturados.

## USO DA SOBRE-TAMPA

Não remova a tampa enquanto o liquidificador estiver em funcionamento. Remova a sobre-tampa para adicionar ingredientes menores.

## PARA TRITURAR GELO

**Sem líquido:** Utilize o botão de pulsação até obter os resultados desejados.

**Com líquido:** Adicione a quantidade desejada de cubos de gelo e água até que o gelo flutue. Utilize a velocidade alta "3" até obter o resultado desejado. Em seguida, coe o gelo para eliminar a água.

## USANDO O LIQUIDIFICADOR COM ALIMENTOS OU LÍQUIDOS QUENTES

⚠ **CUIDADO:** Ao usar ALIMENTOS QUENTES, retire a sobre-tampa para que o vapor possa sair. Incline a tampa na direção oposta a você e deixe a abertura parcialmente coberta. Mantenha as mãos e outras partes expostas do corpo longe da abertura da tampa para evitar possíveis queimaduras.

⚠ Ao usar LÍQUIDOS QUENTES, retire a sobre-tampa e comece com uma velocidade baixa. Em seguida aumente gradualmente até atingir uma velocidade mais alta. Não adicione líquidos a um nível superior a 1 litro. Mantenha as mãos sempre longe do vapor.

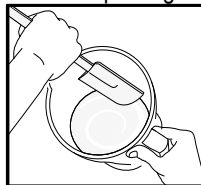

## QUANTIDADE DE INGREDIENTES

Use apenas a quantidade de alimentos sugerida nas receitas. Caso deseje quantidades maiores, prepare-as em lotes. Usar quantidades superiores pode sobrecarregar e forçar o motor. Além disso, isso poderá alterar o resultado.

# PERGUNTAS FREQUENTES

## POR QUE O LIQUIDIFICADOR NÃO LIGA?

- Certifique-se de que a base esteja ligada em uma tomada com corrente elétrica.
- Certifique-se de que a luz vermelha intermitente acenda quando o botão para ligar/desligar  for pressionado.
- Certifique-se de que o botão "APERTAR" seja pressionado para "INICIAR".
- Ver seção SISTEMA AVANÇADO DE PROTEÇÃO DO MOTOR na próxima página

## COMO POSSO EVITAR O VAZAMENTO DE LÍQUIDOS?

Certifique-se de que o anel de vedação esteja colocado corretamente entre a lâmina e o copo.

# SISTEMA AVANÇADO DE PROTEÇÃO DO MOTOR

Motor com 2 cavalos de potência com tecnologia de Proteção Avançada do Motor, que processa os alimentos mais duros e ao mesmo tempo protege o motor contra o sobre-aquecimento.

Caso o aparelho pare de funcionar e a luz indicadora de ligado estiver apagada:

1. Desligue o aparelho da tomada.
2. Retire a jarra da base.
3. Espere 5 minutos e em seguida, pressione o botão para reiniciar. (Figura 1)
4. Volte a usar o aparelho.



Figura 1



# USO DO COPO BLEND-N-GO COM O LIQUIDIFICADOR OSTER® XPERT SERIES (SOMENTE PARA ALGUNS MODELOS)

Antes de lavar os componentes, certifique-se de que o liquidificador esteja desligado e desconectado da tomada elétrica. Lave todas as peças, exceto a base do liquidificador, com água e sabão, uma esponja macia e um escovinha para garrafas. Não utilize produtos ou esponjas abrasivas. Enxágue e seque bem as peças. As peças também podem ser lavadas na lava-louças. Não use com líquidos quentes.

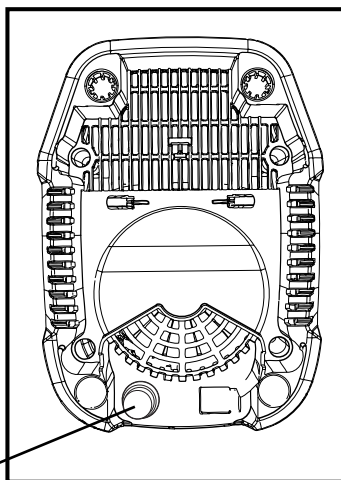
## Siga a ordem abaixo para adicionar os ingredientes desejados no copo BLEND-N-GO:

Liquids, fresh ingredients, frozen fruit, ice, yogurt and ice cream. (Cut all firm fruits, vegetables and other foods into pieces no larger than 1.25 cm (1/2-inch) by 5.0 cm (2 inches).

- Coloque o anel de vedação hermético sobre a abertura do copo. (Figura 1)
- Encaixe a lâmina dentro do copo. (Figura 2)
- Insira a base rosqueada no copo. Gire-a sentido horário para apertá-la. (Figura 3)
- Coloque o copo montado com a lâmina sobre a base do liquidificador. (Figura 4)
- Mantenha o copo em sua posição. Ligue o liquidificador de acordo as instruções do manual. Bata os ingredientes até obter a consistência desejada.
- Retire o copo da base. (Figura 5)
- Retire a base rosqueada, a lâmina e o anel de vedação.
- Coloque a tampa no copo e gire-a no sentido horário para apertá-la. (Figura 6)

Você está pronto para disfrutar sua deliciosa bebida!



Figura 1



Figura 2



Figura 3



Figura 4

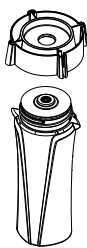

Figura 5

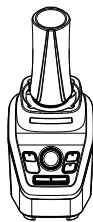

Figura 6

# COPO ACESSÓRIO DE 1 LITRO (SOMENTE PARA ALGUNS MODELOS)

1. **Sobre-tampa** – Possibilita adicionar ingredientes durante o uso do produto. Também possibilita a saída do vapor ao bater alimentos quentes. Também pode ser utilizada como uma ferramenta para remover ou apertar a base rosqueada do copo.
2. **Tampa do copo** – Veda o copo do liquidificador.
3. **Copo** – Com capacidade de 1 litro, fabricado em plástico Tritan™ sem BPA e a prova de rupturas.
4. **Anel de vedação** – Cria uma vedação hermética entre o copo e a lâmina a fim de evitar vazamentos.
5. **Blade** – Cria uma ação para frente e para trás quando as configurações programadas estão em uso ou quando o botão "PULSO REV." é pressionado.
6. **Adaptador do acessório** – Possibilita o uso de seu liquidificador com uma grande variedade de acessórios disponíveis.

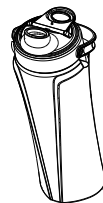
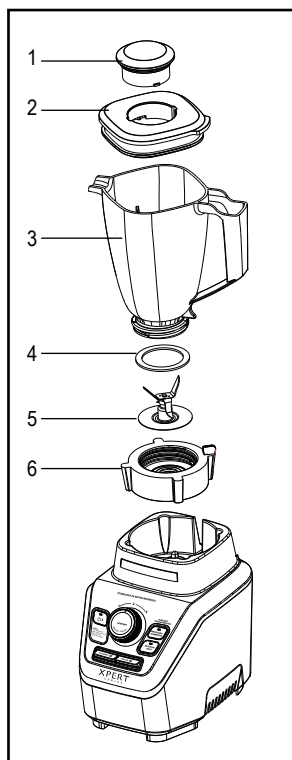

# USO DO VASO DE 1 LITRO (SOMENTE PARA ALGUNS MODELOS)

Antes de usar o produto pela primeira vez, retire a tampa, a sobre-tampa e as lâminas do copo. Lave as peças com água morna e sabão ou coloque-as na parte superior da lava-louças. Enxague-as e seque-as bem.

⚠ As lâminas são afiadas. Manipule-as com cuidado.

## MONTAGEM

1. Coloque o copo de cabeça para baixo sobre uma superfície plana e estável e em seguida coloque o anel de vedação sobre a abertura menor do copo. (Figura 1)
2. Coloque a lâmina de cabeça para baixo e encaixe-a sobre a abertura menor do copo. (Figura 2)
3. Encaixe o lado aberto da base rosqueada sobre o copo (Figura 3). Gire-a no sentido horário para apertá-la. Certifique-se de que a base rosqueada esteja bem apertada antes de usar o copo. (Figura 4)
4. Escolha uma das receitas incluídas com o aparelho.
5. Adicione os ingredientes no copo.
6. Use a tampa e a sobre-tampa para fechar o copo.
7. Coloque o copo na base.
8. Ligue o fio em uma tomada elétrica regular. Você já está pronto para começar!
9. Utilize o copo de 1 litro para uma variedade de misturas, incluindo vitaminas, bebidas congeladas, manteiga de nozes, molhos, patês, e grãos secos.

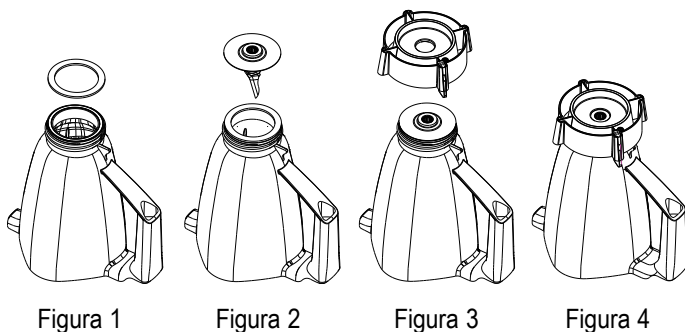



La siguiente información es para México solamente.  
The following information is intended for Mexico only.  
A informação a seguir é somente para o México.

LICUADORA OSTER®  
MODELOS: BLSTVB-P00, BLSTVB-P00-013,  
BLSTVB-G00, BLSTVB-G00-013, BLSTVB-PMC,  
BLSTVB-PMC-013, BLSTVB-PBG, BLSTVB-PBG-013  
LEA EL INSTRUCTIVO ANTES DE USAR EL APARATO  
LA SIGUIENTE INFORMACIÓN ES PARA MÉXICO:  
**IMPORTADOR: SUNBEAM MEXICANA, S.A. DE C.V.**  
AV. JUÁREZ No. 40-201,  
EX-HACIENDA DE SANTA MÓNICA,  
TLALNEPANTLA, ESTADO DE MÉXICO,  
C.P. 54050, R.F.C. SME570928G90, TEL. 53660800  
PAÍS DE ORIGEN: MÉXICO  
PAÍS DE PROCEDENCIA: MÉXICO, E.U.A.

CONTENIDO: 1 PIEZA  
CARACTERÍSTICAS ELÉCTRICAS

60 Hz 127 V<sub>~</sub> 10 A



© 2014 Sunbeam Products, Inc. Todos los derechos reservados. Distribuido por Sunbeam Latin America, LLC, 5200 Blue Lagoon Drive, Suite 860, Miami, FL 33126.  
Garantía limitada de un año – por favor consulte los detalles en el inserto.

© 2014 Sunbeam Products, Inc. All rights reserved. Distributed by Sunbeam Latin America, LLC, 5200 Blue Lagoon Drive, Suite 860, Miami, FL 33126.  
One year limited warranty – please see insert for details.

© 2014 Sunbeam Products, Inc. Todos os direitos reservados. Distribuído pela Sunbeam Latin America, LLC, 5200 Blue Lagoon Drive, Suite 860, Miami, FL 33126.  
Garantia limitada de um ano – para maiores detalhes, consulte o certificado.

[www.oster.com](http://www.oster.com)

OSTERLATINO / OSTERBRASIL



YouTube



Impreso en México  
Printed in Mexico  
Impresso no México

P.N. 170683-002-000  
CBA -101314