

# Oster®



MODELOS  
MODELS

**BLSTXPN7002 &  
BLSTXPN7003**

MANUAL DE INSTRUCCIONES  
LICUADORA PERSONAL  
OSTER® XPERT SERIES™

LEA TODAS LAS INSTRUCCIONES ANTES DE USAR ESTE APARATO

INSTRUCTION MANUAL  
PERSONAL BLENDER  
OSTER® XPERT SERIES™

READ ALL INSTRUCTIONS BEFORE USING THIS APPLIANCE

MANUAL DE INSTRUÇÕES  
LIQUIDIFICADOR INDIVIDUAL  
OSTER® XPERT SERIES™

LEIA TODAS AS INSTRUÇÕES ANTES DE USAR ESTE APARELHO

# PRECAUCIONES IMPORTANTES

Cuando utilice aparatos eléctricos, debe seguir siempre ciertas medidas de seguridad básicas, incluyendo las siguientes:

- **LEA Y GUARDE TODAS LAS INSTRUCCIONES.**
- Es necesario la supervisión cercana si utiliza el aparato cerca de niños o de personas incapacitadas.
- Desenchufe el cordón de la toma de corriente cuando no esté utilizando el aparato, antes de poner o quitar piezas y antes de limpiarlo.
- Evite el contacto con las partes en movimiento.
- **NO** opere ningún aparato que tenga el cordón o el enchufe dañado, si no funciona correctamente, se ha dejado caer o está dañado de cualquier otra forma. Lleve el aparato al Centro de Servicio Autorizado de Electrodomésticos Oster® más cercano para su revisión, reparación o ajuste eléctrico/mecánico.
- El uso de aditamentos, incluyendo contenedores para enlatado y/o tarros ordinarios y partes del proceso de ensamblado no recomendados por el fabricante pueden causar lesiones a las personas.
- Las cuchillas son muy filosas, tenga cuidado al manipularlas.
- Para evitar lesiones, nunca coloque las cuchillas de la unidad en la base sin que el vaso esté debidamente colocado.
- Ajuste con firmeza la parte inferior del vaso. Si las cuchillas en movimiento son expuestas accidentalmente, pueden causar daños.
- Asegúrese de que el voltaje de la toma de corriente corresponde al voltaje de su aparato.
- Si el contenedor gira mientras el motor se encuentra encendido, apáguelo inmediatamente y apriete el vaso de la licuadora en la parte inferior roscada del contenedor. **NO** deje de atender la licuadora mientras está funcionando.
- Para protegerse del peligro de descarga eléctrica, no coloque la base de la licuadora en agua o en otro líquido. **NO** permita que el cordón cuelgue de la mesa o del mostrador. **NO** permita que el cordón toque superficies calientes.
- Este artefacto eléctrico no está destinado para ser usado por personas (incluyendo niños) cuyas capacidades físicas, sensoriales o mentales estén disminuidas, o carezcan de experiencia y conocimiento, a menos que una persona responsable por su seguridad les haya supervisado o instruido en el uso de este electrodoméstico. Los niños deberán estar bajo supervisión para cerciorarse de que **NO** jueguen con el artefacto eléctrico.
- **NO PROCESÉ ALIMENTOS O LÍQUIDOS CALIENTES.**

- Este artefacto ha sido diseñado para uso doméstico o en aplicaciones similares tales como: áreas de cocina del personal de tiendas, oficinas y otros ambientes de trabajo, granjas, clientes de hoteles, moteles y otros ambientes de tipo residencial, así como en ambientes de hospederías.
- Este artefacto no ha sido diseñado para funcionar mediante un temporizador externo ni un sistema de control remoto. **NO UTILICE** el aparato en exteriores.



### **PRECAUCIÓN!**

- **No procese los ingredientes por más de 1 minuto** en el vaso de Tritan™ Blend-N-Go. Licuar de manera excesiva puede producir calor y acumular presión en un recipiente cerrado, si el vaso está caliente, permita que el vaso y su contenido se enfríen antes de abrirlo.
- **No coloque ingredientes o líquidos calientes en el vaso de Tritan™ Blend-N-Go.** Los ingredientes calientes pueden producir una acumulación de presión en el vaso. Esto podría causar que éstos salgan a chorros al abrir la tapa ocasionando quemaduras. Sólo procese ingredientes a temperatura ambiente o más fría en el vaso Blend-N-Go.
- **No licúe bebidas gaseosas** ya que esto puede ocasionar acumulación de presión en el vaso.
- No llene el vaso por encima de la línea de **MAX**.

### **ESTA UNIDAD ESTA DISEÑADA SOLO PARA USO DOMÉSTICO.**

El rango máximo de potencia marcado en la unidad está basado según el aditamento que necesita más potencia. Otros aditamentos recomendados podrían necesitar menos potencia.

## **CONSERVE ESTAS INSTRUCCIONES**

### **INSTRUCCIONES ESPECIALES DEL CABLE ELÉCTRICO**

- Procure colocar la licuadora cerca de la fuente de alimentación eléctrica para reducir los riesgos asociados a los cables eléctricos (tales como enredos o tropiezos ocasionados por cables eléctricos largos).
- No tire, tuerza ni maltrate el cable eléctrico de ninguna forma.
- No enrolle el cable eléctrico alrededor de la base de la licuadora durante o después de usarla.
- No utilice una extensión con este artefacto.



Este símbolo es utilizado en ciertas partes de este manual con el objetivo de ayudarle a identificar fácilmente aquellas instrucciones que requieren una atención especial.

# DESCRIPCIÓN DEL ARTEFACTO

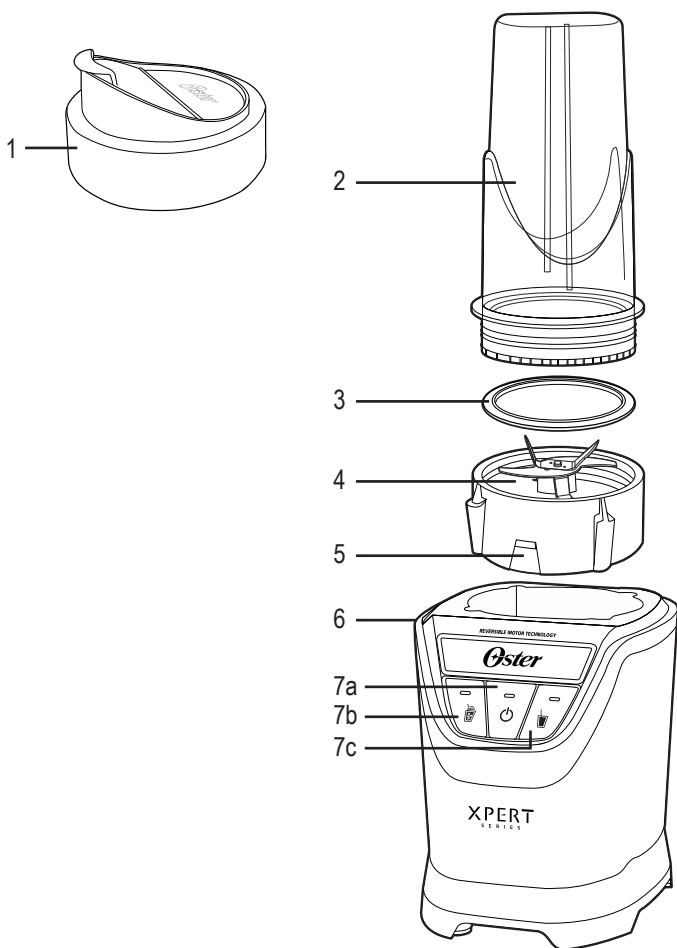

1. Tapa enroscable para vasos con punta para beber y tapón a prueba de derrames (2 tapas para el modelo BLSTXPN7002 y 3 tapas para el modelo BLSTXPN7003)
2. Vasos de Tritan™ Blend N' Go, sin BPA, resistentes, sin olor y no tóxicos:
  - a. Con capacidad de 500 ml (Modelos BLSTXPN7002 y BLSTXPN7003)
  - b. Con capacidad de 750 ml (Modelos BLSTXPN7002 y BLSTXPN7003)
  - c. Con capacidad de 1 L (sólo modelo BLSTXPN7003)

3. Anillo Sellador (Integrado con la parte inferior enroscable)
4. Parte inferior enroscable para el vaso con cuchilla extractora de nutrientes integrada
5. Mecanismo de bloqueo que mantiene el vaso enroscado
6. Base de Licuadora
7. Panel de Control
  - a. Botón de Encendido/Apagado
  - b. Programado Automático para Frappés/Smoothies con función reversible
  - c. Programado Automático para Jugos

# INSTRUCCIONES DE FUNCIONAMIENTO

Su producto incluye la siguiente tecnología y características:

- Dos Programas Automáticos:

 Frappés/Smoothies

 Jugos

- Cuchilla Extractora de Nutrientes - Revolucionaria cuchilla extractora de nutrientes construida con rodamientos de bolas que reduce la fricción rotacional para una vida más larga.
- Tecnología Reversible - Un poderoso motor reversible mantiene los ingredientes cerca de la cuchilla girando a velocidades y direcciones variables.
- Vasos con tapas a prueba de derrames para que pueda llevarlos cómodamente y con seguridad a cualquier lugar.

Antes de usar el producto por primera vez, separe las tapas, los vasos y la parte inferior enroscable del vaso con la cuchilla. Lave en agua caliente jabonosa o en la rejilla superior del lavaplatos automático. Enjuague y seque bien.

## CÓMO UTILIZAR SU LICUADORA

1. Elija el tamaño del vaso de acuerdo a la cantidad de procesamiento requerido.
2. Voltee el vaso dejando el lado abierto hacia arriba y coloque todos los ingredientes dentro de él (Fig. 1).
3. Una vez que tenga todos los ingredientes en el vaso, enrosque la parte inferior enroscable del vaso con la cuchilla firmemente (Fig. 2).
4. Coloque el vaso y parte inferior en la base de la licuadora como se indica (Fig. 3). Asegúrese de empujar hacia abajo con la mano hasta que esté bien insertado en las 4 ranuras de la base tal y como se indica (Fig. 4a). Si no puede colocar el vaso firmemente dentro de la base (Fig. 4b), asegúrese de que la unidad esté desenchufada, gire ligeramente el pin metálico (Fig. 4c) y coloque nuevamente el vaso asegurándose de que entre completamente en la base.
5. Enchufe la unidad en un tomacorriente adecuado.

No intente colocar el vaso o removerlo de la base de la licuadora mientras el motor está funcionando.

**NO PROCESE ALIMENTOS O LÍQUIDOS CALIENTES.**

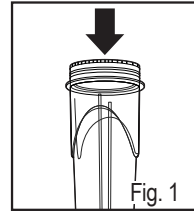

Fig. 1

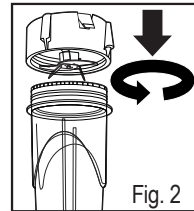

Fig. 2

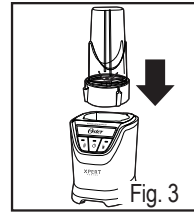

Fig. 3

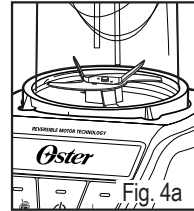

Fig. 4a

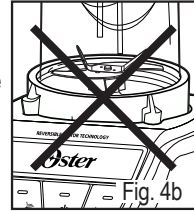

Fig. 4b

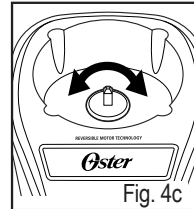



Fig. 4c

## UTILIZANDO LOS PROGRAMAS INTELIGENTES

1. Presione el botón de encendido/apagado “

Este artefacto está pre-programado para apagarse automáticamente si no se usa durante un periodo de varios minutos. Todas las luces se apagarán cuando la unidad se apague automáticamente.

## RETIRANDO EL VASO Y COLOCANDO LA TAPA

1. Una vez que haya alcanzado el resultado deseado, desenchufe la unidad del tomacorriente eléctrico.
2. Retire el vaso de la unidad (Fig. 8).
3. Voltee el vaso boca abajo y oprima el mecanismo de bloqueo (Fig. 9).
4. Retire la parte inferior enroscable con la cuchilla (Fig. 10).
5. Enrosque la tapa con punta para beber y tapón a prueba de derrames (Fig. 11). Asegúrese de que la tapa del tapón esté bien cerrada para evitar derrames.
6. Ahora su bebida nutritiva está lista para llevarla consigo a cualquier lugar.

## CUIDADO Y MANTENIMIENTO

Los vasos, las tapas de los vasos y la parte inferior enroscable para el vaso con cuchilla se pueden lavar a mano en agua tibia o jabonosa o en la rejilla superior del lavaplatos automático. Enjuague bien y seque. Limpie la base con un paño suave y húmedo para limpiar. Nunca sumerja la base en un líquido.

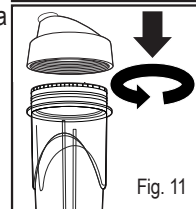
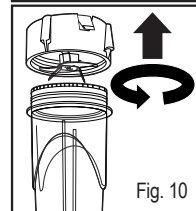
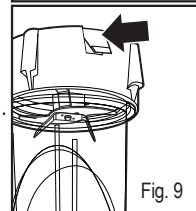
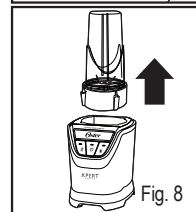
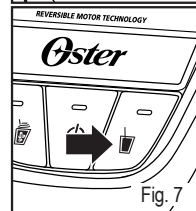
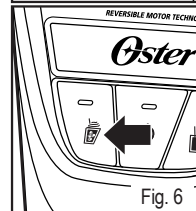
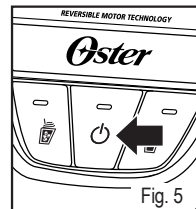

## ALMACENAMIENTO

Vuelva a colocar la parte inferior enroscable del vaso con la cuchilla en uno de los vasos para evitar dejar las cuchillas expuestas y almacene la unidad y los vasos en un gabinete seco.



**ADVERTENCIA:** Nunca coloque los vasos, o ninguna de las demás piezas, en un horno microondas.

## CONSEJOS PARA LICUAR

### Cantidades de ingredientes

Utilice únicamente la cantidad de alimentos sugerida en las recetas. Si desea cantidades más grandes, prepare en lotes o utilice el vaso más grande que vino con su unidad. Usar cantidades más grandes puede sobrecargar y forzar el motor. Además, es posible que obtenga resultados diferentes a los que se describen.

## PREGUNTAS FRECUENTES

### ¿Qué debo hacer si las tres luces titilan y los botones no funcionan?

Desenchufe la licuadora y espere 5 minutos antes de volverla a encender.

### ¿Por qué no se enciende la unidad?

Compruebe que la base esté enchufada en un tomacorriente activo.

### ¿Cómo puedo evitar el derrame de líquidos?

Asegúrese que el lado liso del anillo sellador esté en contacto con la parte inferior enroscable. Además confirme que la parte inferior enroscable se encuentre bien enroscada en el vaso.

# IMPORTANT SAFEGUARDS

When using electrical appliances, basic safety precautions should always be followed, including the following:

- **READ AND KEEP ALL INSTRUCTIONS.**
- Close supervision is necessary when any appliance is used by or near children, or incapacitated persons.
- Unplug from outlet when not in use, before putting on or taking off parts, and before cleaning.
- Avoid contact with moving parts.
- **DO NOT** operate any appliance with a damaged cord or plug, after the appliance malfunctions or if dropped/damaged in any manner. Take the appliance to the nearest Authorized Oster® Appliance Service Center for examination, repair or electrical/mechanical adjustment.
- The use of attachments, including canning and/or ordinary jars and processing assembly parts not recommended by the manufacturer, may result in injury to persons.
- Blades are sharp. Handle carefully.
- To reduce risk of injury to persons, never place cutting blades on base without blender jar properly attached.
- Screw on jar bottom firmly. Injury can result if moving blades become exposed.
- Make sure that the voltage in your outlet is the same as the voltage indicated on the appliance.
- If the jar should turn when the motor is switched on, switch off immediately and tighten blender jar in threaded jar bottom. **DO NOT** leave blender unattended while it is operating.
- To protect against risk of electrical shock, do not put blender base in water or other liquid. **DO NOT** let the cord hang over edge of table or countertop. **DO NOT** let cord rest against hot surfaces.
- This appliance is not intended for use by persons (including children) with reduced physical, sensory or mental capabilities, or lack of experience and knowledge, unless they have been given supervision or instruction concerning use of the appliance by a person responsible for their safety. Children should be supervised to ensure that they **DO NOT** play with the appliance.



- **DO NOT PROCESS HOT FOODS OR LIQUIDS.**
- This appliance is intended to be used in household and similar applications such as staff kitchen areas in shops, offices, hotels, motels and other working environments.
- This appliance is not intended to be operated by means of an external timer or separate remote-control system. **DO NOT** use outdoors.



#### **CAUTION!**

- **Do not process ingredients for more than 1 min** in the Blend-N-Go cup. Excessive blending may cause heat and pressure to build up in an enclosed vessel, if the jar is warm, allow the jar and contents to cool before opening.
- **Do not put hot foods or liquids into the Blend-N-Go cup.** Hot ingredients will result in pressure build up in the jar which could cause hot ingredients to spurt out when removing the jar bottom, resulting in burns. Only process ingredients that are room temperature or cooler in the Blend-N-Go cup.
- **Do not blend carbonated beverages** as this could result in critical pressure build up in the jar.
- Do not fill beyond the **MAX** fill line.

#### **THIS UNIT IS FOR HOUSEHOLD USE ONLY.**

The maximum rating as marked on the unit is based on the attachment that draws the greatest load. Other recommended attachments may draw significantly less power.

## SAVE THESE INSTRUCTIONS

#### **POWER CORD SPECIAL INSTRUCTIONS**

- Try to position the blender near the power source to reduce the hazards associated with power cords (such as becoming entangled or tripping over a long power cord).
- Do not pull, twist or otherwise abuse the power cord.
- Do not wrap the power cord around the main body of the blender during or after use.
- Do not use an extension cord with this appliance.



This symbol is used in certain parts of this manual and is intended to help you easily identify those instructions that require special attention.

# DESCRIPTION OF THE APPLIANCE

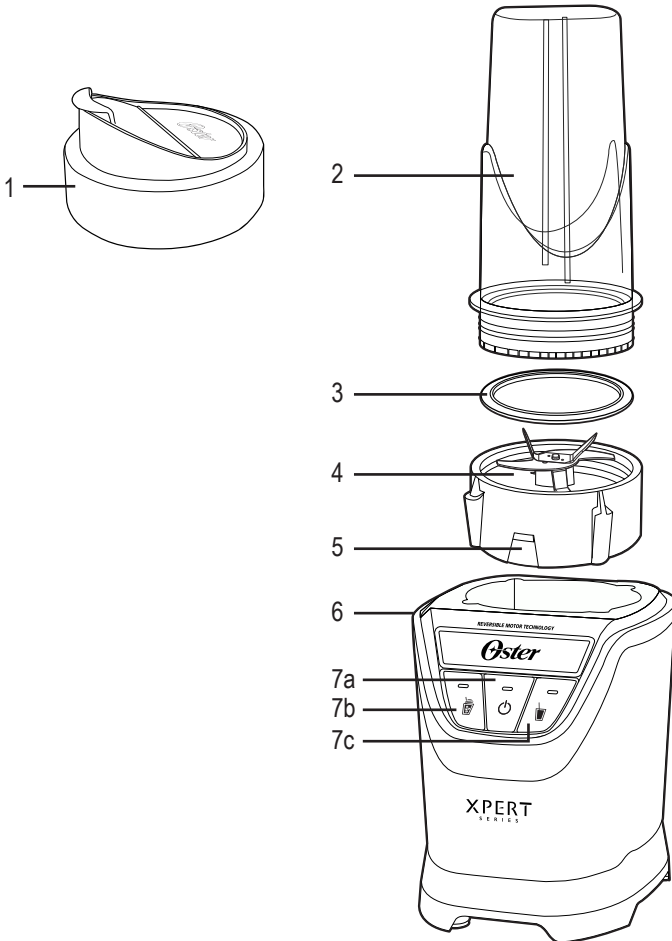

1. Screw caps for cups with drink-through/spill-proof lid (2 caps for model BLSTXPN7002 and 3 caps for model BLSTXPN7003)
2. Blend-N-Go Tritan™ cups, BPA-FREE, resistant, odor-free and non-toxic:
  - a. With 500 mL capacity (Models BLSTXPN7002 and BLSTXPN7003)
  - b. With 750 mL capacity (Models BLSTXPN7002 and BLSTXPN7003)
  - c. With 1 L capacity (Model BLSTXPN7003 only)
3. Sealing Ring (Integrated with the threaded cup bottom)
4. Threaded Cup Bottom with integrated nutrient extractor blade
5. Locking tab to keep cup screwed onto threaded cup bottom
6. Motor Base
7. Control Panel
  - a. Power On/Off Button
  - b. Pre-Programmed Automatic Reversible Function for Frappés/Smoothies
  - c. Pre-Programmed Automatic Function for Juices

# OPERATING INSTRUCTIONS

Your appliance includes the following technology and features:

- Two Pre-Programmed Automatic Reversible Functions:
  - Frappés/Smoothies
  - Juices
- Nutrient Extractor Blade – Revolutionary nutrient extractor blade constructed with ball bearings to reduce rotational friction for longer life.
- Reversible Technology - A powerful reversible motor keeps the ingredients near the blade by spinning at varying speeds and directions.
- Cups with drink-through/spill-proof lids so you can conveniently and safely take them on the go.

Before you use the appliance for the first time, separate lids, cups, and threaded cup bottom with blade. Wash in warm, soapy water, or top rack in the dishwasher. Rinse and dry well.

## USING YOUR BLENDER

1. Choose cup size according to required processing quantity.
2. Turn cup leaving opening side up and place all ingredients inside it (Fig. 1).
3. Once you have all ingredients in cup, screw in threaded cup bottom with blade tightly (Fig. 2).
4. Place cup/threaded bottom assembly on unit base as indicated (Fig. 3). Ensure to push it down with your hand until it is well inserted onto 4 grooves in base as indicated (Fig. 4a). If it is not possible to place the cup firmly inside the base (Fig. 4b), ensure the appliance is unplugged and rotate the metal pin slightly (Fig. 4c) and replace the cup making sure that it completely enters the base.
5. Plug in unit into appropriate outlet.

Do not attempt to place the cup or remove it from the base of the blender while the motor is running.

**DO NOT PROCESS HOT FOODS OR LIQUIDS.**

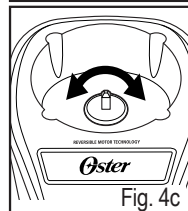
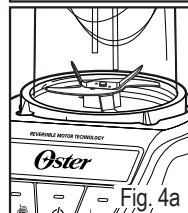
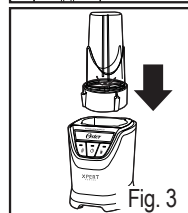
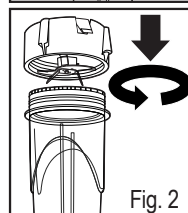
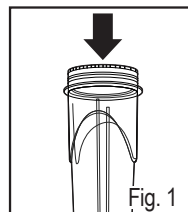

## USING THE INTELLIGENT PROGRAMS

1. Press the “⏻” (Fig. 5) power button to turn the appliance on.  
The power light will blink, meaning the appliance is active and ready to use.
2. Put the ingredients into the jar.
3. Tightly screw in the bottom of the cup with the blade.
4. Choose the intelligent program appropriate for your recipe (Fig. 6 & 7).
  - Frappé/Smoothie “🍹” Program operates for approximately 35 seconds.
  - Juice “🍷” Program operates for approximately 60 seconds.
5. Once program completes, unit will stop automatically. **PLEASE NOTE:** You may press the “⏻” power button to cancel the program at any time.
6. Press the “⏻” (Fig. 5) power button to turn the appliance off.  
This appliance is pre-programmed to turn off automatically if not used for a period of several minutes. All lights will turn off when the unit automatically powers down.

## REMOVING CUP AND PLACING CAP

1. Once you have achieved desired result, unplug unit from electrical outlet.
2. Remove cup from unit (Fig. 8).
3. Turn cup upside down and press unlock tab (Fig 9).
4. Remove threaded cup bottom with blade (Fig. 10).
5. Screw cap with drink-through/spill-proof lid (Fig. 11). Make sure the cap lid is tightly closed to avoid spills.
6. Now your nutritious beverage is ready to be taken on the go.

## CARE AND MAINTENANCE

The cups, cup caps and threaded cup bottom with blade can be hand washed in warm, soapy water or on top rack of dishwasher. Rinse well and dry. Wipe the base with a soft, damp cloth to clean. Never submerge base in a liquid.

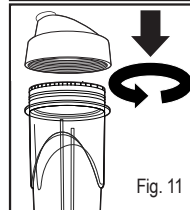
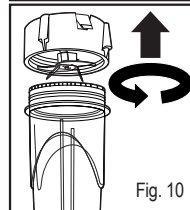
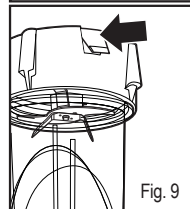
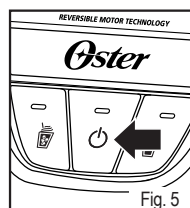

## STORING

Reassemble threaded cup bottom with blade in one of the cups to avoid leaving the blades exposed and store unit and cups in a dry cabinet.



**WARNING: Never put cups, or any other parts, in a microwave oven.**

## BLENDING TIPS

### Quantity of Ingredients

Use only the amount of food suggested in recipes. If you want greater amounts, prepare in batches or use the larger cup that came with your unit. Using larger amounts may overload and strain the motor. You might also get different results from those described.

## FREQUENTLY ASKED QUESTIONS

### What should I do if all three lights blink and buttons do not function?

Unplug the unit and wait 5 minutes before continuing usage.

### Why doesn't unit turn on?

Make sure the base is plugged in an active power receptacle.

### How can I prevent liquids from leaking out?

Make sure flat side of sealing ring is touching threaded cup bottom. Check to see that threaded cup bottom is tightly screwed onto cup.

# PRECAUÇÕES IMPORTANTES

Ao usar eletrodomésticos, algumas precauções básicas de segurança sempre devem ser observadas, incluindo as que seguem:

- **LEIA E GARDE AS INSTRUÇÕES.**
- É necessária a estrita supervisão quando se utiliza o eletrodoméstico próximo a crianças ou pessoas incapacitadas.
- Desligue o aparelho da tomada quando o mesmo não estiver sendo usado, antes de colocar ou retirar os acessórios e antes de limpar.
- Evite contato com peças em movimento.
- **Não use este ou qualquer outro eletrodoméstico se o fio estiver descascado ou o fio ou o plugue estiverem danificados ou caso o aparelho apresente falhas ou tenha sofrido uma queda ou esteja danificado de alguma forma. Leve-o a uma Assistência Técnica Credenciada Oster® para que seja revisado ou reparado.**
- O uso de acessórios, incluindo jarras comuns ou de conservas e peças não recomendadas pelo fabricante pode causar ferimentos.
- As lâminas são afiadas. Manuseie com cuidado.
- Para reduzir o risco de ferimentos ao usuário, nunca coloque as lâminas na base sem que o copo esteja devidamente encaixado.
- Encaixe e aperte bem a base do copo. Ferimentos poderão ocorrer caso as lâminas fiquem expostas.
- Certifique-se que a voltagem de sua rede elétrica é a mesma que a indicada na plaqueta do aparelho.
- Caso o copo gire quando o motor for ligado, desligue-o imediatamente e aperte bem a base do copo. **Não deixe o liquidificador sozinho enquanto estiver funcionando.**
- Para proteger contra o risco de choque elétrico, não se deve submergir o liquidificador na água ou qualquer outro líquido. NÃO deixe que o fio fique pendurado na borda de um balcão ou mesa. NÃO deixe que o fio toque superfícies quentes.
- Este aparelho elétrico não está destinado a ser usado por pessoas (incluindo crianças) cujas capacidades físicas, sensoriais ou mentais estejam reduzidas ou careçam de experiência e conhecimento necessários para utilizá-lo, a menos que uma pessoa responsável por sua segurança tenha supervisionado ou instruído quanto ao uso deste eletrodoméstico. As crianças deverão estar sob supervisão para garantir que NÃO brinquem com o aparelho elétrico. Crianças devem ser supervisionadas para garantir que NÃO brinquem com o aparelho.
- **NÃO BATA ALIMENTOS OU Líquidos QUENTES.**

- Este aparelho foi desenvolvido para uso doméstico ou outros usos semelhantes tais como; cozinhas para os funcionários de lojas, escritórios e outros ambientes de trabalho, fazendas, hóspedes de hotéis e outros ambientes de trabalho.
- As instruções estipulam que o aparelho não deve ser usado com auxílio de um timer externo ou sistema de controle remoto. NÃO usar ao ar livre.



### **ATENÇÃO!**

- **Não bata ingredientes por mais de 1 minuto no copo Blend-N-Go. Bater excessivamente poderá causar aquecimento e gerar um aumento da pressão dentro do recipiente fechado, se o copo estiver quente, deixe que o mesmo e o conteúdo esfrie antes de abrir.**
- **Não coloque alimentos ou líquidos quentes no copo Blend-N-Go.** Ingredientes quentes irão gerar um aumento da pressão dentro do copo o que poderá fazer com que os ingredientes quentes jorrem para fora quando a base do copo for retirada, o que poderia causar queimaduras. Bata apenas ingredientes que estiverem na temperatura ambiente ou mais frios no copo Blend-N-Go.
- **Não bata bebidas com gás, pois isso poderia gerar um aumento da pressão dentro do copo.**
- Não encha além da linha do limite máximo MAX indicado no copo.

### **ESTE ELETRODOMÉSTICO FOI FEITO SOMENTE PARA USO DOMÉSTICO.**

O nível máximo de potência indicado no aparelho está baseado no uso com o acessório que mais requer potência. Outros acessórios recomendados irão requerer muito menos potência.

## **GUARDE ESTAS INSTRUÇÕES**

### **INSTRUÇÕES ESPECIAIS DO FIO ELÉTRICO**

- Procure colocar o liquidificador próximo a uma tomada para diminuir os riscos relacionados aos fios elétricos tais como tropeços.
- Não puxe, torça nem force o fio elétrico.
- Não enrole o fio elétrico ao redor do liquidificador durante ou após o uso.
- Não use um fio de extensão com este eletrodoméstico.



Este símbolo é usado em algumas partes deste manual e tem o propósito de ajudá-lo a identificar com facilidade as instruções que requerem atenção especial.

# DESCRIÇÃO DO APARELHO

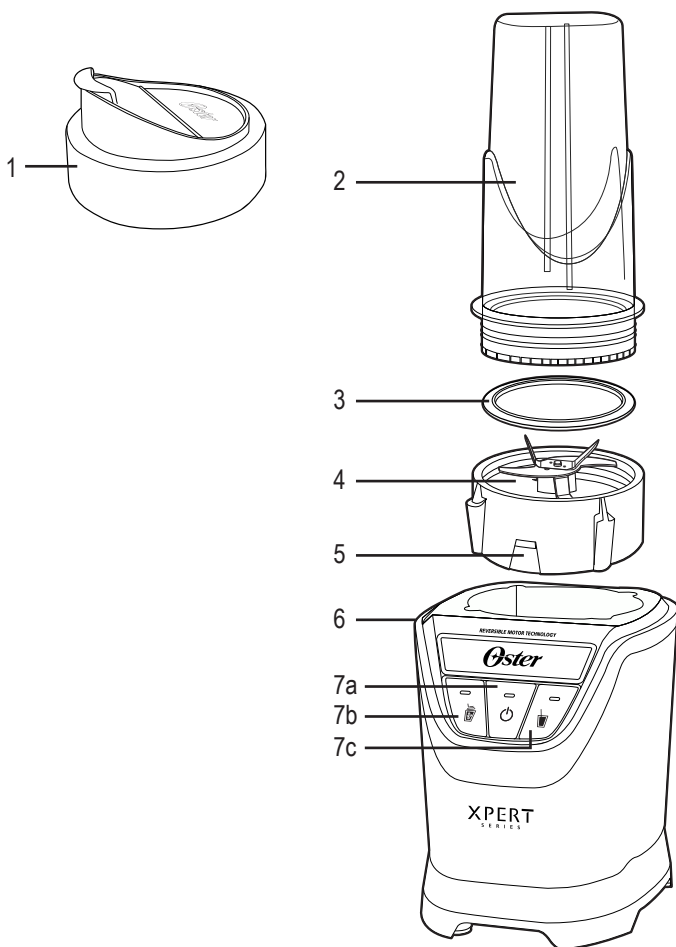

1. Tampa com rosca para copos com abertura para beber com sobre tampa hermética (2 tampas para o modelo BLSTXPN7002 e 3 tampas para o modelo BLSTXPN7003)
2. Copos de Tritan™ Blend-N-Go, sem BPA, resistentes, que não absorvem odores e não são tóxicos:
  - a. Com 500 ml de capacidade (Modelos BLSTXPN7002 e BLSTXPN7003)
  - b. Com 750 ml de capacidade (Modelos BLSTXPN7002 e BLSTXPN7003)
  - c. Com 1 L de capacidade (Somente no modelo BLSTXPN7003)
3. Anel vedador (Incorporado dentro da base do copo)
4. Base do copo com rosca com lâmina extratora de nutrientes incorporada
5. Mecanismo de trava que mantém o copo rosqueado
6. Base do liquidificador
7. Painel de controle
  - a. Botão para ligar/desligar
  - b. Função pré-programada automática para preparar Frapês e Smoothies
  - c. Função pré-programada automática para preparar sucos



# INSTRUÇÕES DE USO

Seu eletrodoméstico inclui a seguinte tecnologia e características:

- Duas funções pré-programadas com ação reversível automática:
  - ☑ Frapês e Smoothies
  - ☑ Sucos.
- Lâmina Extratora de Nutrientes - Lâmina revolucionária para extrair nutrientes com sistema de rolamento interno que reduz o atrito gerado pela rotação aumentando a vida útil da mesma.
- Tecnologia de Motor Reversível - Um motor potente com ação reversível que mantém os ingredientes próximos da lâmina por meio da rotação em diferentes velocidades e sentidos.
- Copos com tampa com rosca para copos com abertura para beber com sobre tampa hermética para você levar onde for.

Antes de usar o eletrodoméstico pela primeira vez, separe as tampas, os copos, a base do copo com rosca e a lâmina. Lave-os com água morna e detergente para louça ou na prateleira superior da lava-louças. Enxágue e seque bem.

## USANDO SEU LIQUIDIFICADOR

1. Selecione o tamanho de copo dependendo da quantidade do que deseja bater.
2. Vire o copo deixando a abertura para cima e coloque os ingredientes dentro do mesmo (Fig. 1).
3. Quando todos os ingredientes estiverem dentro do copo, rosqueie a base do copo com a lâmina (Fig. 2).
4. Coloque o copo e a parte inferior na base do liquidificador conforme indicado (Fig. 3). Certifique-se de empurrar para baixo com sua mão até que esteja bem encaixado nos 4 sulcos da base conforme indicado (Fig. 4a). Se não for possível colocar o copo firmemente dentro da base (Fig. 4b), verifique se o aparelho está desconectado e gire o um pouco o pino metálico (Fig. 4c) e coloque o copo de novo certificando-se de que entre completamente na base.
5. Ligue o aparelho na tomada.

Não tente colocar ou retirar o copo da base do liquidificador enquanto o motor estiver funcionando.

**NÃO BATA ALIMENTOS OU LÍQUIDOS QUENTES.**

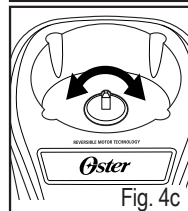
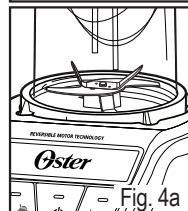
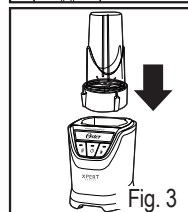
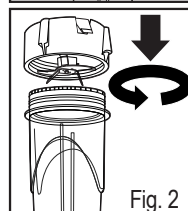
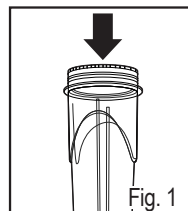

## USANDO OS PROGRAMAS INTELIGENTES

1. Pressione o “⏻” (Fig. 5) botão para ligar/desligar para ligar o aparelho. A luz indicadora de ligado irá começar a piscar indicando que o aparelho está ativado e pronto para ser usado.
2. Coloque os ingredientes dentro do copo.
3. Rosqueie apertando bem a base do copo com a lâmina.
4. Pressione o botão para selecionar o programa inteligente mais indicado para sua receita (Fig. 6 e 7).
  - “🍹” Programa para Frapês/ Smoothies. Este programa dura aproximadamente 35 segundos.
  - “🍷” Programa para Sucos. Este programa dura aproximadamente 60 segundos.
5. O aparelho desligará automaticamente quando o programa terminar.  
**Observe:** Você poderá pressiona o botão para ligar/desligar “⏻” a qualquer momento caso deseje cancelar o programa.
6. Pressione o botão para ligar/desligar “⏻” (Fig. 5) para desligar o aparelho.

Este eletrodoméstico foi programado para desligar automaticamente após ficar vários minutos sem uso. Todas as luzes irão apagar e o aparelho desligará automaticamente.

## RETIRANDO O COPO E COLOCANDO A TAMPA

1. Quando obtiver o resultado desejado, desligue o aparelho da tomada.
2. Retire o copo do aparelho (Fig. 8).
3. Gire o copo de ponta cabeça e pressione a lingueta para destravar (Fig. 9).
4. Retire a base com rosca e a lâmina (Fig. 10).
5. Tampa com rosca para copos com abertura para beber com sobre tampa hermética (Fig. 11). Certifique-se de que sobre tampa esteja bem fechada para evitar vazamentos.
6. Agora sua bebida nutritiva está pronta para ser levada onde você for.

## CUIDADO E MANUTENÇÃO

Os copos, as tampas dos copos e a base do copo com rosca com a lâmina podem ser lavados a mão com água morna e detergente para louças ou na prateleira superior da lava-louças. Enxágue e seque bem. Use um pano macio levemente umedecido para limpar a base do aparelho. Não se deve submergir a base em líquidos.

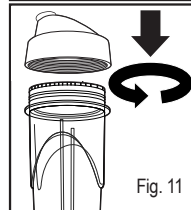
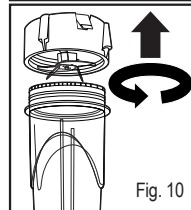
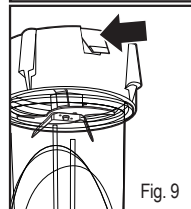
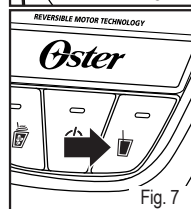
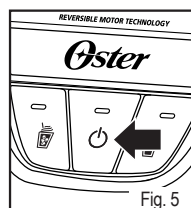

## GUARDANDO

Monte de volta a base com rosca com a lâmina em um dos copos para evitar que a lâmina fique exposta e guarde o aparelho e os copos no armário da cozinha.



**CUIDADO: Nunca coloque os copos ou qualquer outra peça ou acessório em um micro-ondas.**

## DICAS

### Líquidos



Coloque os líquidos primeiro no copo, a menos que a receita indique o contrário.

### Quantidade de Ingredientes

Use apenas a quantidade de alimentos indicados nas receitas. Caso desejar quantidades maiores, prepare em porções ou use o copo maior que veio com o aparelho. Usar grandes quantidades podem sobrecarregar ou forçar o motor. Você poderá também obter resultados diferentes aos descritos.

## PERGUNTAS FREQUENTES

### Que devo fazer se as três luzes começarem a piscar e os botões não funcionarem?

Desligue o aparelho da tomada e espere por 5 minutos antes de continuar a usar.

### Por que o aparelho não liga?

Certifique-se de que a base está ligada na tomada e que a tomada esteja funcionando.

### Como posso evitar que os líquidos vazem?

Certifique-se de que o lado macio do anel vedador esteja tocando o fundo do copo.

Certifique-se de que a base do copo com rosca esteja bem encaixada e apertada no copo.



La siguiente información es para México solamente.  
The following information is intended for Mexico only.  
A informação a seguir é somente para o México.

LICUADORA OSTER®  
MODELOS BLSTXPN7002, BLSTXPN7002-013, BLSTXPN7003,  
BLSTXPN7003-013  
LEA EL INSTRUCTIVO ANTES DE USAR EL APARATO  
**LA SIGUIENTE INFORMACIÓN ES PARA MÉXICO:**  
IMPORTADOR: NEWELL BRANDS DE MÉXICO S.A. DE C.V.  
AVE. JUÁREZ N° 40-201, COLONIA EX HACIENDA SANTA MÓNICA,  
TLALNEPANTLA 54050, ESTADO DE MÉXICO  
TEL: 5366-0800  
RFC SME570928G90  
PAÍS DE ORIGEN: MÉXICO  
PAÍS DE PROCEDENCIA: MÉXICO, E.U.A.

CONTENIDO: 1 PIEZA  
CARACTERÍSTICAS ELÉCTRICAS

60 Hz 127 V $\nu$  1 000 W



© 2018 Sunbeam Products, Inc. Todos los derechos reservados.  
Garantía limitada de un año – por favor consulte los detalles en el inserto.

© 2018 Sunbeam Products, Inc. All rights reserved.  
One year limited warranty – please see insert for details.

© 2018 Sunbeam Products, Inc. Todos os direitos reservados.  
Garantia limitada de um ano – para maiores detalhes, consulte o certificado.

[www.oster.com](http://www.oster.com)

OSTERLATINO / OSTERBRASIL



YouTube



Impreso en México  
Printed in Mexico  
Impresso no México  
P.N. 195412-000-000  
CBA -041218