

Oster®

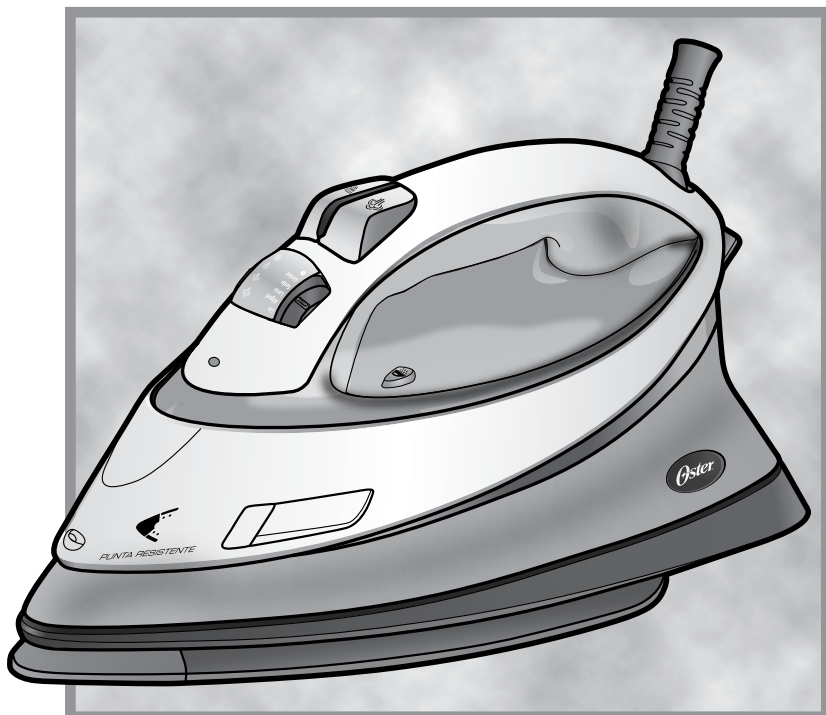

MODEL/ MODÉLE
MODELO

GCSTPM7001

INSTRUCTION MANUAL

STEAM IRON WITH ANTI-SCRATCH TIP

PLEASE READ ALL INSTRUCTIONS BEFORE USING THIS APPLIANCE

MANUAL D' INSTRUCTIONS

FER A VAPEUR AVEC POINTE ANTIRAYURES

LIRE TOUTES LES INSTRUCTIONS AVANT D' UTILISER CET APPAREIL

MANUAL DE INSTRUCCIONES

PLANCHA DE VAPOR CON PUNTA RESISTENTE

LEA TODAS LAS INSTRUCCIONES ANTES DE USAR ESTE APARATO

MANUAL DE INSTRUÇÕES

FERRO A VAPOR COM PONTA RESISTENTE ANTI-ARRANHÕES

LEIA TODAS AS INSTRUÇÕES ANTES DE USAR ESTE APARELHO

IMPORTANT SAFEGUARDS

When using electrical appliances, basic safety instructions should always be followed, including the following:

- **READ ALL INSTRUCTIONS BEFORE USING THE STEAM IRON.**
- Use iron only for its intended use.
- To protect against risk of electric shock, do not immerse iron in water or other liquids.
- The Fabric Select and Steam Dials should always be turned to off  before plugging or unplugging from outlet. Never yank cord to disconnect from outlet; instead, grasp plug and pull to disconnect.
- **DO NOT** allow cord to touch hot surfaces. Let iron cool completely before putting away. Loop cord loosely around iron when storing.
- Always disconnect iron from electrical outlet when filling with water or emptying and when not in use.
- **DO NOT** operate iron with a damaged cord or if the iron has been dropped or damaged. To avoid the risk of electric shock, do not disassemble the Iron. Take it to an Oster® Authorized Service Center for examination and/or repair. Incorrect reassembly can cause a risk of electric shock when the iron is used.
- **DO NOT** leave Iron unattended while plugged in or turned on or on an ironing board.
- Burns can occur from touching hot metal parts, hot water or steam. Use caution when you turn a steam iron upside down - there may be hot water in the Reservoir.
- If the Iron is not operating normally, disconnect from the power supply and have the Iron serviced by an Oster® Authorized Service Center.
- Your Oster® iron is designed to rest on the heel rest. **DO NOT** leave the Iron unattended. **DO NOT** set iron on an unprotected surface, even if it is on its heel rest.
- This is a high wattage appliance. To avoid a circuit overload, do not operate another high wattage appliance on the same circuit.
- If an extension cord is absolutely necessary a cord with the same amperage should be used. Cords rated for less amperage may overheat. Care should be taken to arrange the extension cord so that it cannot be pulled or tripped over.
- This appliance is not intended for use by persons (including children) with reduced physical, sensory or mental capabilities, or lack of experience and knowledge, unless they have been given supervision or instruction concerning use of the appliance by a person responsible for their safety. Children should be supervised to ensure that they do not play with the appliance.
- Close supervision is necessary when any appliance is used by or near children, or incapacitated individuals.

SAVE THESE INSTRUCTIONS

(For 120 & 127 Volts with two flat pins only) To reduce the risk of electrical shock, this appliance has a polarized plug (one blade is wider than the other). This plug fits a polarized outlet only one way. This is a safety feature intended to help reduce the risk of electrical shock. If the plug does not fit fully into the outlet, reverse the plug. If it still does not fit, contact a qualified electrician. Do not attempt to defeat this safety feature.

DESCRIPTION OF THE APPLIANCE

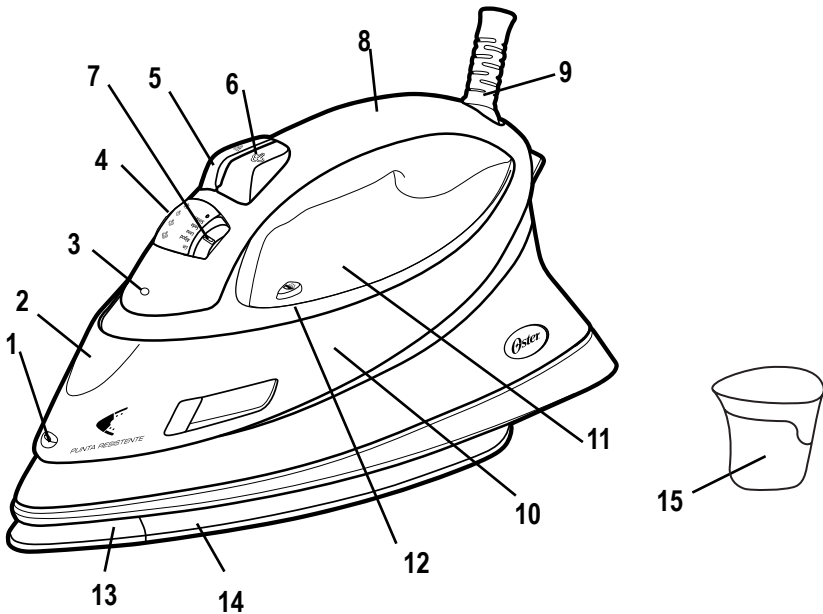

1. Spray Mist Release
2. Covered Water Fill Hole
3. Auto-Off Indicator/Wait/Ready Light
4. Steam Selection Dial
5. Spray Mist Button
6. Shot of Steam Button
7. Fabric Select Dial
8. Handle
9. 360° Tangle-Free Swivel Cord
10. Anti-Calcium System
11. See-Through Water Reservoir
12. Self-Clean Button
13. Resistant Hard Anodized Anti-Scratch Tip
14. Non-Stick Soleplate with micro holes
15. Water cup included

INSTRUCTIONS FOR USE

BEFORE FIRST USE

- When using the iron for the first time, test it on a piece of cloth to be sure that the soleplate and the water reservoir are clean.
- It is possible that the iron will discharge some smoke and release some odor during its first use. This is due to the initial heating of the materials used. This is completely normal and will stop shortly afterwards.

FILLING WITH WATER

You must fill the reservoir with water to use the Shot of Steam and Spray Mist features and to get steam out of your iron.

TIP: Each iron is tested at the factory to ensure that they function correctly. The test may leave a small, harmless amount of water within the water reservoir.

Before you fill the water reservoir, please consider the following:

- This iron was designed for use with tap water, very hard water. Since the Anti-Calcium System is a permanent system located inside the water reservoir. This system removes calcium from the water and reduces calcium build-up on the soleplate. Therefore your iron accepts tap water eliminating the need of keeping distilled water on hand for ironing.

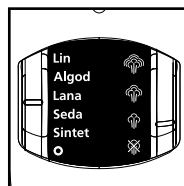

IMPORTANT: When not ironing, always set the Steam Lever to the closed position “☒” and the Fabric Select Dial to the off position “O”.

To fill the water reservoir:

1. Lift the water fill hole cover.
2. Make sure the iron is unplugged. Set the Steam Dial to closed position “☒” and the Fabric Select Dial/Buttons to off position “O”.
3. Fill water cup with water. Pour water into iron’s water reservoir. Do not fill water reservoir beyond maximum fill level “MAX”.

WARNING: To prevent the risk of burns, be careful when filling a hot iron with water. Hot metal parts, hot water and steam can cause injuries.

SELECTING FABRIC SETTINGS

To select a fabric setting, turn the Fabric Select Dial to the desired fabric selection. The wait light will glow red while the iron heats up. The light will then change to green indicating that the iron is ready to be used.

DRY IRONING

1. Make sure the Steam Dial is turned to the closed position “☼”.
2. Plug the cord into the appropriate outlet.
3. Turn the Fabric Select Dial to the fabric setting you desire (Silk “Seda” or Synthetics “Sintet”).

Allow the iron to heat for 2 minutes. While the iron is heating, make sure it is sitting on its heel rest on a stable, protected surface.

NOTE: While the Steam Dial is turned to the closed position “☼”, you may still use the Shot of Steam or Spray Mist features. Please make sure the water reservoir is 1/4 full of water.

TIP: Refer to the “Ironing Guide” for the recommended setting for your fabric.

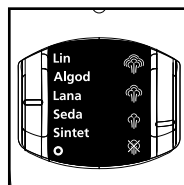

STEAM IRONING

1. Follow the instructions for “Filling With Water”.
2. Plug the cord into the outlet. The power indicator light will illuminate.
3. Turn the Fabric Select Dial to the steam ironing fabric setting you desire (Linen “Lin”, Cotton “Algod”, Wool “Lana” or Silk “Seda”) and allow iron to heat for 2 minutes. While the iron is heating, make sure it is sitting on its heel rest on a stable, protected surface.

TIP: Refer to the “Ironing Guide” for the recommended setting for your fabric.

4. After the iron has heated (2 minutes), turn the steam dial to the desired steam setting.

IMPORTANT: When not ironing, always set the Steam Dial to closed position “☼” and the Fabric Select Dial to off position “O”.

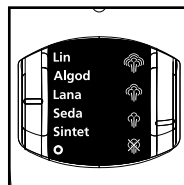

IRONING TIPS

- Always read garment labels and follow the manufacturer's ironing instructions.
- Sort the articles to be ironed according to the type of fabric.
- You should first iron garments requiring low temperature (e.g., silks and synthetics) to avoid damaging them with an iron that is too hot.
- If you are unsure of the fabric content of the garment, test a small area, such as a seam or facing, before ironing a visible area. Start with a low temperature and gradually increase the heat to find the best setting.
- When changing the temperature from a high setting to a low setting, allow approximately 5 minutes for the lower temperature to be reached.
- When steam ironing, use long, slow passes over the fabric. This will allow the steam to penetrate the fabric while allowing the heat of the soleplate to dry out the moisture.
- To iron linens, turn garment inside out. Be careful not to use an iron that is too hot because the lining may melt or stick to the soleplate.
- To iron zippers, use an ironing cloth or make sure the zipper is closed and iron over the flap. Never iron directly over an unprotected zipper.
- Use the "Ironing Guide" to select the best setting and method for the fabric you plan to iron.

IRONING GUIDE

Fabric	Suggested Steam Setting	Fabric Select Dial/Buttons	Ironing Recommendations
Acrylic		Synthetic "Sintet"	Iron garment inside out.
Acetate		Synthetic "Sintet"	Iron garment inside out while still damp.
Silk		Silk "Seda"	Iron garment inside out. Use an ironing cloth* to prevent shine marks.
Viscose	 	Silk "Seda"	Mainly dry iron; steam may be used under garment manufacturer's instructions.
Nylon	 	Synthetic "Sintet"	Iron garment inside out while still damp.
Polyester	 	Synthetic "Sintet"	Iron garment inside out while still damp.
Rayon	 	Synthetic "Sintet"	Iron garment inside out.
Wool	 	Wool "Lana"	Iron garment inside out or use an ironing cloth.*
Wool Blends	 	Wool "Lana"	Iron garment inside out or use an ironing cloth.*
Cotton Blends	 	Cotton "Algod"	Follow garment manufacturer's instructions. Use setting for the fiber requiring the lowest setting.
Corduroy	 	Cotton "Algod"	Iron garment inside out or use an ironing cloth* and then brush the garment with your hand to raise the texture of the fabric.
Cotton	 	Cotton "Algod"	Iron dark fabrics inside out to prevent shine marks.
Linen	 	Linen "Lin"	Iron garment inside out or use an ironing cloth* to prevent shine marks (especially on dark fabrics).
Denim	 	Linen "Lin"	Iron dark fabrics inside out to prevent shine marks.

* An ironing cloth is made with cotton, dry-cleaned cloth that you place over the garment you are ironing to prevent the fabric from looking shiny.

Note: Use the Spray Mist and/or the Shot of Steam feature for deeper penetration to remove wrinkles.

Note: Some fabrics may require more steam than others. Your iron has the capability to adjust steam as needed.

USING THE IRON'S SPECIAL FEATURES

We have designed your steam iron to provide the utmost in quality, ease of use and convenience. Your steam iron offers the following special features:

Spray Mist Feature

The Spray Mist is a powerful water spray mist that dampens the fabric to aid in removing wrinkles from heavy fabrics and for setting creases.

To use the Spray Mist Feature:

Press the Spray Mist button firmly applying water in the desired area. Iron over the fabric to dry.

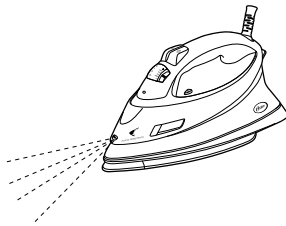

Shot of Steam Feature

The Shot of Steam feature provides an extra burst of steam for deep penetration of stubborn wrinkles. You can use this feature while Dry or Steam ironing, but the water reservoir must be at least $\frac{1}{4}$ full of water.

To use the Shot of Steam Feature:

Place the iron on top of the wrinkly and press the Shot of Steam button each time you would like an extra burst of steam. The Shot of Steam feature may be used continuously with just three-second intervals between shots.

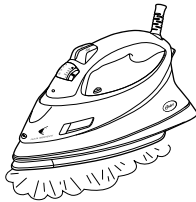

Vertical Shot of Steam

The vertical steam feature allows your iron to function as a garment steamer.

Tip: When using the vertical shot of steam on clothing, hang the clothing on a clothes hanger for best results. Hanging curtains and drapes may also be steamed.

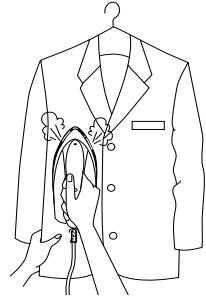

1. Hold the iron in a vertical position, with the iron close to but not touching the fabric you want to steam.
2. With your other hand, pull the fabric tight.
3. Press the Shot of Steam button in approximately 3-second intervals as you move the iron across the wrinkled area.

WARNING: To prevent the risk of burns, keep your hand away from the area being steamed.

WARNING: DO NOT steam garments while wearing them; this may result in injuries.

3-Way Motion Smart Auto-Off Feature

When the iron is plugged in, the power indicator will light steadily, indicating there is power to the iron. If you leave the iron:

- In a horizontal position without moving it, or accidentally tip the iron over, it will automatically stop heating after 30 seconds. The red wait light will blink to let you know that the iron has stopped heating.

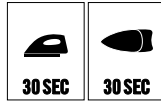

- In a vertical position (on its heel rest) without moving it, the iron will automatically turn off after 15 minutes. The red wait light will blink to let you know that the iron has stopped heating.



IMPORTANT: The red wait light will continue to blink for 5 minutes, then turn totally off.

To reset the iron:

- Move the iron back and forth. The red wait light will stop blinking and the iron will start heating again (allow it to reheat for 2 minutes); the iron is now ready to use.

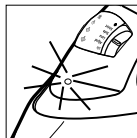

WARNING: Motion smart auto-off is a safety feature, not a recommended means for turning your iron off. See "Caring for Your Iron After Use" for information on turning off your iron and storing it safely between uses.

Wait/Ready Light

Indicates when your iron reaches the desired temperature. When a fabric setting has been selected, the red wait light will illuminate. Once the iron heats up to the desired fabric selection, the light will change from red (Wait) to green (Ready). This occurs each time the fabric setting is changed. It will also occur when the iron has been reset after the Auto-Off is deactivated.

Anti-Calcium System

The Anti-Calcium System is a permanent system located inside the water reservoir. This system removes calcium from the water and reduces calcium build-up on the soleplate. Therefore your iron accepts tap water eliminating the need of keeping distilled water on hand for ironing.

Self-Cleaning

Prevents mineral build up that can reduce the life of your iron. See the “Caring For Your Iron” section for instructions on how to use this feature.

Anti-Drip ✨

Produces steam without dripping, spitting, or leaking through the soleplate, even at low temperatures.

Anti-Scratch Tip

The resistant hard anodized anti-scratch tip provides greater durability.

Micro Holes

The micro holes in the soleplate grant more concentrated steam diffusion.

360° Tangle-Free Swivel Cord

Keeps the power cord off of the fabric and out of your way, whether you are right or left-handed.

Longer Power Cord

Provides 2.5 meters (8 feet) of power cord to give you added flexibility when ironing.

CARING FOR YOUR IRON AFTER USE

TURNING OFF YOUR IRON

1. Turn the fabric selector dial until the light turns off. Unplug the iron from the power source.

WARNING: NEVER yank the power cord when unplugging the Iron. This can damage the cord.

CLEANING THE SOLEPLATE

Clean the soleplate if starch or other residue accumulates.

To clean the soleplate:

1. Allow the iron to cool and then wipe it with a soft, damp cloth.

WARNING: DO NOT use abrasive cleansers, scouring pads or vinegar to clean the soleplate. This will damage the finish.

2. Run the iron over an all-cotton cloth to remove any residue.

USING THE SELF-CLEANING FEATURE

You should use the Self-Cleaning feature to maintain the optimal performance of your iron. The Self Cleaning feature will clean the water reservoir and steam vents of accumulated minerals, dust and lint.

To use the Self-Cleaning feature:

1. Move the Steam Dial back and forth several times to remove debris and minerals from the steam valve. This keeps water flowing into the steam chamber.
2. Fill the water reservoir with tap water to the "MAX" line.
3. Plug in the iron and move the fabric select dial to linen position "Lin", and allow the iron to heat until the wait/ready light turns green.
4. Unplug the iron.
5. Hold the iron over a sink in a horizontal position.

WARNING: Be careful not to touch the iron's hot surfaces.

6. Press the Self-Clean button and hold. Water will begin dripping from the steam vents. Slowly rock the iron side-to-side and front to back for 30 seconds. When rocking the iron, dip the nose of the iron slightly below the rear to make certain the water circulates completely.
7. Turn the iron upside down and allow the remaining water to flow out of the fill hole.
8. Dry the soleplate with a towel.
9. Plug in the iron and turn the Fabric Select Dial to the linen position "Lin". Let the iron heat until the wait light turns green and dry out the iron completely.
10. Turn the fabric select dial to the off position "O". The light will go out, indicating that the iron has turned itself off. Unplug the iron and allow it to cool before storing.

CLEANING THE ANTI-CALC SYSTEM

Your Steam Iron houses an Anti-Calc Filter in the Reservoir, which eliminates impurities from the water.

To prolong the efficiency of this filter:

1. Unplug the iron and allow it to cool.
2. Locate the water cup that accompanied the iron. Fill it with water to the Max Fill mark. Add 1 teaspoon of salt to the water and fill the water reservoir with this solution.
3. Leave the solution in the water reservoir for 15 minutes, then empty it.
4. Fill the water reservoir a second time with the salt-water solution and empty it again after 15 minutes.
5. Fill the reservoir with fresh water to rinse and empty. The Anti-Calc System should be cleaned approximately once a month.

STORING YOUR IRON

1. Allow the iron to cool.
2. If you do not use your iron on a daily basis, empty the water reservoir after each use for a longer iron life. To do so, unplug the Iron, turn the iron upside down, open the fill hole cover, and allow water to flow from the fill hole. Shake the iron gently to remove trapped water drops.
3. Loosely loop the power cord around the heel rest and store the Iron on its heel rest.

IMPORTANT: Wrapping the cord around the Iron too tightly can damage the cord.

TIP: When not ironing, always set the steam dial to closed position “✳” and the fabric select dial to off position “O”.

MESURES PRÉVENTIVES IMPORTANTES

Les mesures de sécurité de base doivent toujours être suivies, lorsque vous utilisez des appareils électriques, et elles comprennent ce qui suit:

- **LIRE TOUTES LES DIRECTIVES AVANT L'UTILISATION.**
- N'utilisez le fer que pour l'usage auquel il a été conçu.
- Veillez à ne pas submerger le fer dans l'eau ou dans d'autres liquides afin de vous protéger contre le risque d'électrocution.
- Les cadrans de sélection du Tissu ou du Mode Vapeur doivent toujours être tourner sur arrêt "O/☒" avant de brancher ou de débrancher l'appareil. Ne jamais tirer sur le cordon électrique pour débrancher, mais plutôt saisir la fiche électrique et tirer sur la fiche pour débrancher.
- Veillez à **NE PAS** permettre au cordon de toucher des surfaces chaudes. Laissez le fer refroidir parfaitement avant de le ranger. Enroulez de façon lâche le cordon autour du fer au moment de le ranger.
- Débranchez toujours le fer de la prise électrique lors du remplissage avec de l'eau, lors de la vidange et lorsqu'il n'est pas utilisé.
- Veillez à **NE PAS** faire fonctionner le fer avec un cordon détérioré ou lorsque le fer a été échappé ou endommagé. Ne démontez pas le fer afin de vous protéger contre le risque d'électrocution. Apportez-le à un Centre de Service Autorisé Oster® pour un examen et/ou une réparation. Un ré-assemblage inapproprié peut occasionner un risque d'électrocution lors de l'utilisation du fer.
- **NE** laissez **PAS** le fer sans surveillance lorsqu'il est branché ou en marche ou sur une planche à repasser.
- Le fait de toucher les parties métalliques chaudes, l'eau chaude ou la vapeur peut occasionner des brûlures. Soyez prudent lorsque vous retournez un fer à vapeur à l'envers - de l'eau chaude pourrait se trouver dans le réservoir.
- Débranchez le fer de l'alimentation électrique et faites-le examiner dans un centre de service autorisé Oster® s'il ne fonctionne pas correctement.
- Votre fer Oster® est conçu pour s'appuyer sur le support de talon. Ne laissez pas le fer sans surveillance. Ne déposez pas le fer sur une surface non protégée même s'il repose sur le support de talon.
- Get appareil consomme beaucoup d'énergie. Ne faites pas fonctionner un autre appareil à haute consommation d'énergie sur le même circuit.
- Si l'utilisation d'une rallonge est absolument nécessaire, il est recommandé d'utiliser une rallonge avec le même ampérage. Les fils électriques avec un plus petit ampérage pourraient surchauffer. Il est aussi recommandé de placer le fil électrique de telle façon que personne ne puisse par accident tirer dessus ou s'enchevêtrer et tomber.
- Cet appareil n'est pas destiné à être utilisé par des personnes (enfants y compris) dont les capacités physiques, sensorielles ou mentales sont diminuées, ou qui ne disposent pas des connaissances ou de l'expérience nécessaire, à moins qu'elles n'aient été formées et encadrées pour l'utilisation de cet appareil par une personne responsable de leur sécurité. Les enfants doivent être surveillés pour s'assurer qu'ils **NE** jouent **PAS** avec l'appareil.
- Les enfants et personnes handicapées doivent être surveillés lorsqu'ils utilisent l'appareil ou que l'appareil est utilisé à côté d'eux.

CONSERVER CES DIRECTIVES

(Seulement pour appareils de 120 & 127 V avec deux fiches plates) Cet appareil possède une fiche polarisée (une lame est plus large que l'autre) afin de vous protéger contre le risque d'électrocution. Cette fiche ne s'adapte que d'une seule façon à une prise polarisée. Ceci est une caractéristique de sécurité conçue pour aider à réduire le risque d'électrocution. Inversez la fiche si elle ne s'insère pas parfaitement dans la prise. Consultez un électricien qualifié si la fiche ne s'adapte toujours pas correctement. Ne cherchez pas à contourner cette caractéristique de sécurité.

DESCRIPTION DE L'APPAREIL

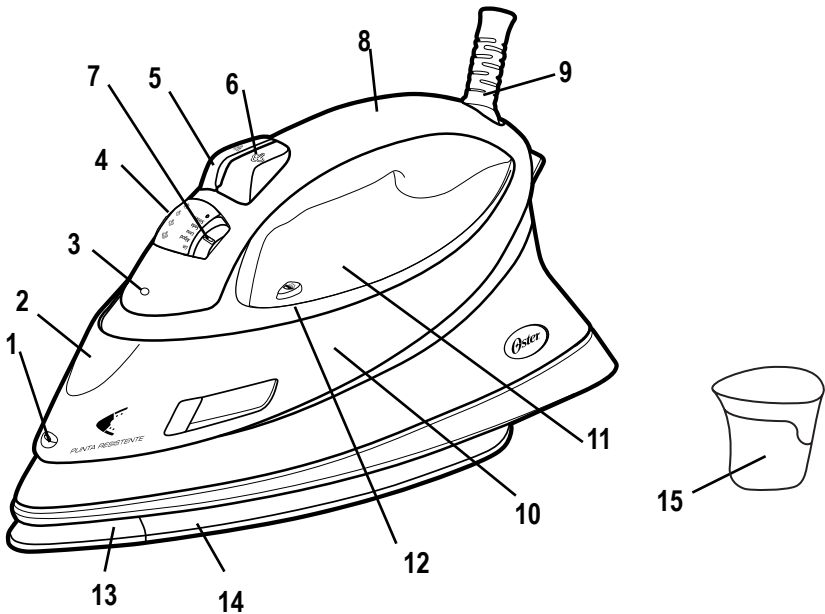

1. Brumisateur
2. Orifice Couvert de Remplissage de l'Eau
3. Voyant Lumineux de Marche/Arrêt/Attente/A disposition
4. Cadran de Réglage de la Vapeur
5. Bouton Brumisateur
6. Bouton d'Arrêt de la Vapeur
7. Cadran de Sélection du Tissue
8. Poignée
9. Cordon Pivotant à 360° qui ne s'emmêle pas
10. Système Anti-Calcaire
11. Réservoir d'Eau Transparent
12. Bouton Auto Nettoyage
13. Pointe Dure Anodisée résistante aux rayures
14. Semelle non adhérente avec micro orifices
15. Gobelet Inclus

DIRECTIVES D'UTILISATION

AVANT PREMIER USAGE

- La première fois que vous utilisez votre fer à repasser, il est recommandé de faire un essai sur un morceau de tissu pour s'assurer que la semelle et le réservoir sont propres.
- Il est possible qu'à la première utilisation, un peu de fumée sorte du fer et qu'il dégage une certaine odeur. Ceci est provoqué par la première chauffe des matériaux utilisés à l'intérieur du fer. C'est parfaitement normal et ce phénomène s'arrêtera en quelques minutes.

REPLISSAGE AVEC DE L'EAU

Vous devez remplir le réservoir d'eau avec de l'eau pour utiliser les caractéristiques du jet de vapeur et du jet pulvérisé et pour obtenir de la vapeur de votre fer.

CONSEIL: Chaque fer est testé à l'usine pour assurer qu'il fonctionne correctement. L'essai peut laisser une petite quantité inoffensive d'eau à l'intérieur du réservoir.

Prière de réfléchir à ce qui suit avant de remplir le réservoir d'eau :

- Ce fer a été conçu pour pouvoir être utilisé avec de l'eau du robinet, très calcaire. Le Système Anti-Calcaire est permanent et situé à l'intérieur du réservoir d'eau. Ce système élimine le calcium qui s'accumule sur la semelle. Votre fer accepte donc l'eau du robinet et il n'est pas nécessaire de maintenir une réserve d'eau distillée pour le fer à repasser.

IMPORTANTE: Au moment de repasser, maintenir le Cadran en position fermée "☼" et le Cadran sur la position d'arrêt "O".

Pour remplir le réservoir d'eau:

1. Soulevez le couvercle de l'ouverture de remplissage d'eau.
2. Assurez-vous que le fer est bien débranché. Tourner le Cadran sur la position fermée "☼" et le Cadran sur la position d'arrêt "O".
3. Remplissez le gobelet avec de l'eau. Versez l'eau dans le réservoir d'eau en fer. Ne remplissez pas le réservoir d'eau de façon à dépasser le niveau maximum de remplissage "MAX".

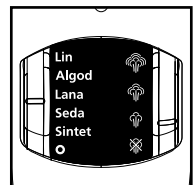

AVERTISSEMENT : Soyez prudent lorsque vous remplissez un fer chaud avec de l'eau afin d'éviter le risque de brûlures. Les parties métalliques chaudes, l'eau chaude et la vapeur peuvent occasionner des blessures.

REGLAGES DE SELECTION DU TISSU

Pour choisir un certain type de tissu, tourner le Cadran sur le tissu que vous désirez. Le voyant de préparation passera au rouge pendant que le fer chauffe. Puis le voyant passera au vert pour vous indiquer que le fer est prêt à être utilisé.

REPASSAGE À SEC

1. Assurez-vous que le cadran est bien tourné sur la position d'arrêt "☼".
2. Brancher le cordon dans la prise.
3. Tourner le Cadran sur le réglage que vous désirez (Soie "Seda" ou Synthétique "Sintet").

Laissez chauffer le fer pendant 2 minutes. Pendant que le fer chauffe, assurez-vous que celui-ci repose sur son support de talon sur une surface stable et protégée.

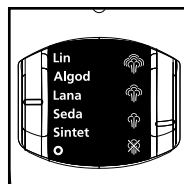

NOTA: Avec le Cadran en position fermée "☼", il vous est encore possible d'utiliser le Jet de Vapeur ou le brumisateur. Assurez-vous que le réservoir a au moins ¼.

CONSEIL: Référez-vous au guide de repassage pour obtenir le réglage recommandé pour votre tissu.

REPASSAGE À LA VAPEUR

1. Suivez les directives du "Remplissage Du Réservoir D'Eau".
2. Branchez le cordon dans la prise. Le voyant d'alimentation s'allumera.
3. Tourner le Cadran sur le réglage du tissu à repasser à la vapeur que vous désirez (Lin "Lin", Coton "Algod", Laine "Lana" or Soie "Seda") et attendre 2 minutes que le fer chauffe. Pendant que le fer chauffe, assurez-vous que le fer est bien assis sur son talon et sur une surface stable et protégée.

CONSEIL: Référez-vous au guide de repassage pour obtenir le réglage recommandé pour votre tissu.

4. Une fois que le fer est chaud (2 minutes), tourner le cadran sur le réglage de vapeur que vous désirez.

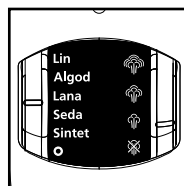

IMPORTANT: Quand vous ne repassez pas, toujours maintenir le Cadran en position fermée "☼" et le Cadran sur la position d'arrêt "O".

CONSEILS DE REPASSAGE

- Lisez toujours les étiquettes des vêtements et suivez toujours les directives de repassage du fabricant.
- Triez les articles à repasser selon le type de tissu.
- Vous devriez repasser en premier les vêtements qui demandent une température peu élevée (par exemple la soie et les synthétiques) afin d'éviter de les abîmer avec un fer trop chaud.
- Faites l'essai sur une petite partie telle qu'une couture ou un revers, si vous êtes incertain du contenu du tissu, avant de repasser une partie visible. Commencez avec une température peu élevée et augmentez graduellement la chaleur pour trouver le meilleur réglage.
- Attendez environ 5 minutes pour atteindre le réglage de température moins élevé lorsque vous changez le réglage d'une température plus élevée à une température moins élevée.
- Employez de longs et lents mouvements de va-et-vient sur le tissu lorsque vous repassez à la vapeur. Ceci va permettre à la vapeur de pénétrer à travers le tissu tout en permettant que la chaleur de la semelle puisse assécher l'humidité.
- Tournez le vêtement à l'envers pour repasser la lingerie. Surveillez prudemment que le fer n'est pas trop chaud car la doublure peut fondre ou coller à la semelle.
- Lorsque vous repassez une fermeture-éclair, utilisez un linge de repassage ou assurez-vous que la fermeture-éclair est fermée et repassez par-dessus le rabat. Ne repassez jamais directement par-dessus une fermeture-éclair non protégée.
- Utilisez "Le Guide De Repassage" pour choisir le meilleur réglage et la meilleure méthode pour le tissu que vous désirez repasser.

GUIDE DE REPASSAGE

Tissu Suggéré	Sélection Du Tissu Réglage De La Vapeur	Réglage Du Cadran	Recommandations De Repassage
Acrylique	☼	Synthétique "Sintet"	Repasser le vêtement à l'envers.
Acétate	☼	Synthétique "Sintet"	Repasser le vêtement à l'envers pendant qu'il est encore humide.
Soie	☼	Soie "Seda"	Utiliser un linge de repassage* pour éviter les marques luisantes.
Viscose	☼ ☽	Soie "Seda"	Repassage principalement à sec; la vapeur peut être utilisée selon les directives du fabricant.
Nylon	☼ ☽	Synthétique "Sintet"	Repasser le vêtement à l'envers pendant qu'il est encore humide. Laine, laine et vapeur, repasser le vêtement à l'envers ou utiliser un linge de repassage*.
Polyester	☼ ☽	Synthétique "Sintet"	Repasser le vêtement à l'envers pendant qu'il est encore humide.
Rayonne	☼ ☽	Synthétique "Sintet"	Repasser le vêtement à l'envers.
Laine	☽ ☽	Laines "Lana"	Repasser le vêtement à l'envers ou utiliser un linge de repassage*.
Laines variées	☽ ☽	Laines "Lana"	Repasser le vêtement à l'envers ou utiliser un linge de repassage*.
Cotons variés	☽ ☽	Coton "Algod"	Suivre les directives du fabricant du vêtement. Utiliser le réglage du tissu qui demande le réglage le moins élevé.
Velours côtelé	☽ ☽	Coton "Algod"	Repasser le vêtement à l'envers ou utiliser un linge de repassage* et brosser ensuite le vêtement avec la main pour soulever le grain du tissu.
Coton	☽ ☽	Coton "Algod"	Repasser les vêtements foncés à l'envers pour éviter les marques luisantes.
Lingerie	☽ ☽	Lingerie "Lin"	Repasser le vêtement à l'envers ou utilisez un linge de repassage* pour éviter les marques luisantes (surtout les tissus foncés).
Toile (jeans)	☽ ☽	Lingerie "Lin"	Repasser les vêtements foncés à l'envers pour éviter les marques luisantes.

* Un linge de repassage est un coton, un tissu nettoyé à sec que vous placez par-dessus le vêtement que vous repassez afin de prévenir les marques luisantes sur le tissu.

NOTE: Utiliser la caractéristique Brumisateur et/ou le Jet de Vapeur pour une pénétration plus profonde afin d'enlever les faux plis.

NOTE: Certains tissus peuvent réclamer plus de vapeur que d'autres. Votre fer possède la capacité de régler la vapeur comme cela est nécessaire.

COMMENT UTILISER LES FONCTIONS SPECIALES DU FER A REPASSER

Nous avons conçu votre fer à repasser à vapeur pour qu'il vous donne des résultats de qualité et qu'il soit facile et pratique à utiliser. Votre fer à vapeur vous offre les fonctions suivantes:

Brumisateur

Le Brumisateur est un vaporisateur d'eau qui humidifie le tissu pour aider à repasser les tissus lourds et fripés mais aussi pour accentuer les plis du tissu.

Pour utiliser la Fonction de Brumisateur:

Appuyer sur le Bouton Brumisateur pour humidifier la zone désirée. Repasser le tissu humidifié pour le sécher.

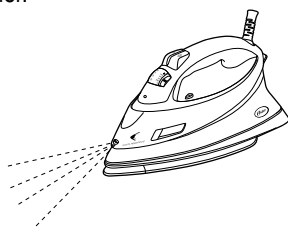

Fonction Jet de Vapeur

La Fonction Jet de Vapeur vous donne un jet puissant de vapeur pour pénétrer plus en profondeur les froissures résistantes du tissu. Vous pouvez utiliser cette fonction lorsque vous repassez à sec ou à la vapeur, mais le réservoir d'eau doit être plein à au moins 1/4 de sa capacité.

Pour utiliser la Fonction Jet de Vapeur:

Poser le fer au-dessus de la froissure et appuyer sur le bouton du Jet de Vapeur chaque fois que vous désirez un jet plus puissant de vapeur. La fonction Jet de Vapeur peut être utilisée de façon continue avec un intervalle de seulement 3 secondes entre chaque jet.

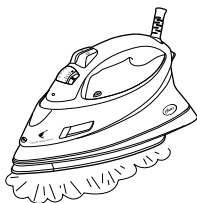

Jet de Vapeur Verticale

La caractéristique de vapeur verticale permet d'utiliser votre fer comme un presseur de vêtements.

CONSEIL: Accrochez le vêtement sur un cintre pour obtenir de meilleurs résultats lorsque vous utilisez la vapeur verticale sur un vêtement. Les draperies et les rideaux suspendus peuvent aussi être traités à la vapeur.

Si Vous Désirez Utiliser la Vapeur Verticale:

1. Tenez le fer en position verticale et proche du tissu que vous voulez vaporiser mais sans le toucher.
2. Tenez le tissu bien tendu avec votre autre main.
3. Appuyez sur le bouton du jet de vapeur durant des intervalles de 3 secondes pendant que vous déplacez le fer d'un côté à l'autre de la région froissée.

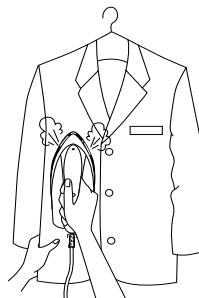

AVERTISSEMENT: Gardez vos mains éloignées de la région vaporisée afin d'éviter les risques de brûlures.

AVERTISSEMENT: NE PAS vaporiser des vêtements pendant que vous les portez; cela peut occasionner des blessures.

Fonction Arrêt Automatique Intelligent à Détection de Mouvement

Le témoin d'alimentation va s'allumer sans arrêt pour vous signifier que le fer est alimenté lorsque celui-ci est branché.

Si vous laissez le fer:

- En position horizontale sans le bouger, ou si vous le bousculer accidentellement, il s'arrêtera automatiquement après 30 secondes. Le voyant rouge d'attente commenceront à clignoter pour que vous sachiez que le fer s'est arrêté de chauffer.

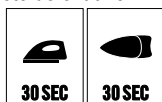

- En position verticale (sur son talon) sans bouger, le fer s'arrêtera automatiquement après 15 minutes. Le voyant rouge d'attente commenceront à clignoter pour que vous sachiez que le fer s'est arrêté de chauffer.



IMPORTANT: Le voyant rouge d'attente continueront de clignoter pendant 5 minutes, puis s'éteindront complètement.

Pour réactiver le fer:

- Bouger le fer d'avant en arrière. Le voyant rouge d'attente s'arrêteront de clignoter et le fer recommencera à chauffer (laisser chauffer pendant 2 minutes); le fer est maintenant prêt à être utilisé.

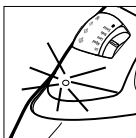

AVERTISSEMENT: La fonction brevetée d'arrêt automatique est une caractéristique de sécurité, non pas un moyen recommandé de fermer votre fer. Voir "Les Soins Pour Votre Fer Après Son Utilisation" pour l'information comment fermer votre fer et le ranger de façon sécuritaire entre les utilisations.

Voyant de Pause/Attente

Vous indique que votre fer a atteint la température désirée. Une fois le réglage du tissu choisi, le voyant rouge d'attente s'allumera. Une fois que le fer est chaud, le voyant passera de rouge (En Attente) à vert (Prêt). Ce processus se répétera chaque fois que le réglage de sélection du tissu est changé et aussi chaque fois que l'arrêt automatique a été activée.

Système Anti-Calcaire

Le système Anti-Calcaire est un système permanent situé à l'intérieur du réservoir d'eau. Ce système élimine le calcium de l'eau et réduit les dépôts de calcium sur la semelle. Par conséquent, il n'est pas nécessaire de maintenir une réserve d'eau distillée pour le fer à repasser.

Auto Nettoyage

Evite l'accumulation de minéraux qui pourrait réduire la durée de vie de votre fer à repasser. Vous reporter au paragraphe intitulé "Entretien de votre Fer" pour toute instruction concernant cette fonction.

Anti-Goutte ✂

Permet la production de vapeur sans égouttement, crachement ou fuite d'eau à travers de la semelle, même à de basses températures.

Pointe Anti-Rayure

Pointe dure anodisée résistante aux rayures pour encore plus de durabilité.

Micro Orifices

Micro orifices dans la semelle pour une diffusion plus concentrée de la vapeur.

Cordon Pivotant a 360° qui ne s'emmêle pas

Maintient le cordon hors du tissu et hors de portée, que vous soyez droitier ou gaucher.

Long cordon d'alimentation

Cordon d'alimentation de 2,5 mètres (8 pieds) pour plus de flexibilité au moment de repasser.

ENTRETIEN DE VOTRE FER

ARRÊT DE VOTRE FER

1. Tourner le cadran de sélection du tissu jusqu'à ce que tous les voyants s'éteignent. Débranchez le fer de l'alimentation électrique.

AVERTISSEMENT: Ne tirez jamais sur le cordon d'alimentation lorsque vous débranchez le fer. Ceci pourrait endommager le cordon.

NETTOYAGE DE LA SEMELLE

Nettoyez la semelle si de l'amidon ou d'autres dépôts s'y accumulent.

Pour nettoyer la semelle:

1. Laissez refroidir le fer et essuyez-le ensuite avec un linge doux et humide.
AVERTISSEMENT: NE PAS utiliser de nettoyeurs abrasifs, de tampons à récurer ou du vinaigre pour nettoyer la semelle. Ceci va endommager la finition.
2. Glissez le fer sur un linge tout en coton pour enlever tout dépôt.

UTILISATION DE LA FONCTION AUTO NETTOYANTE

Vous devriez utiliser la fonction auto nettoyante une fois par mois pour conserver la performance maximale de votre fer. La fonction Auto Nettoyante nettoie le réservoir d'eau et les orifices de sortie de la vapeur pour éliminer les minéraux, poussière et peluches accumulés lors de l'utilisation.

Pour utiliser la fonction auto nettoyante:

1. Faire bouger le cadran de Vapeur d'avant en arrière plusieurs fois pour retirer les débris et minéraux accumulés sur la valve de la vapeur. Ceci permet à l'eau de circuler à l'intérieur de la cavité de la vapeur.
2. Remplir le réservoir avec de l'eau du robinet jusqu'à la ligne "MAX".
3. Brancher le fer et tourner le cadran de sélection du tissu sur la position "Lin", et laisser le fer chauffer jusqu'à ce que le voyant lumineux d'attente/ de disposition passe au vert.
4. Débrancher le fer.
5. Maintenir le fer en position horizontale au dessus d'un évier.

ATTENTION de ne pas toucher les surfaces brûlantes du fer à repasser.

6. Appuyer sur le bouton Auto Nettoyage et maintenir appuyé. De l'eau commencera à couler des orifices de la vapeur. Faire bouger le fer lentement d'un côté à l'autre et d'avant en arrière pendant 30 secondes. Maintenir en même temps le nez du fer légèrement plus bas que la partie arrière de telle façon que l'eau circule complètement dans l'appareil.
7. Retourner le fer et laisser le reste de l'eau s'égoutter au travers de l'orifice de remplissage.
8. Sécher la semelle avec une serviette.
9. Brancher le fer et tourner le cadran de Sélection du Tissu sur la position "Lin". Laisser le fer chauffer jusqu'à ce que le voyant d'attente tourne au vert et que le fer soit totalement sec.
10. Tourner le cadran de Sélection du Tissu sur la position d'arrêt "O". La lumière s'éteindra, ce qui vous indiquera que le fer s'est éteint. Débrancher le fer et le laisser refroidir avant de le ranger.

NETTOYAGE DU SYSTÈME ANTICALCAIRE

Votre fer à vapeur loge, dans le réservoir, un filtre anticalcaire qui élimine les impuretés de l'eau.

Afin de prolonger l'efficacité de ce filtre:

1. Débranchez le fer et laissez-le refroidir.
2. Trouvez le gobelet d'eau livré avec le fer. Remplissez-le avec de l'eau jusqu'à la marque de remplissage maximum. Ajoutez à l'eau une cuillère à café de sel et remplissez le réservoir avec cette solution.
3. Laissez reposer la solution dans le réservoir pendant 15 minutes et videz ensuite le réservoir.
4. Remplissez une seconde fois le réservoir avec la solution d'eau salée et videz-le encore une fois après 15 minutes.
5. Remplissez le réservoir, avec de l'eau fraîche, pour le rincer et videz-le. Le système Anti-Calcaire devrait être nettoyé environ une fois par mois.

RANGEMENT DE VOTRE FER

1. Laissez refroidir le fer.
2. Videz le réservoir d'eau après chaque utilisation, pour une plus longue durée de vie de votre fer, si vous n'utilisez pas votre fer tous les jours. Pour ce faire, débranchez le fer, retournez le fer à l'envers, ouvrez le couvercle de l'ouverture de remplissage et laissez l'eau s'écouler par l'ouverture de remplissage. Agitez doucement le fer pour enlever les gouttes d'eau prisonnières.
3. Enroulez de façon lâche le cordon d'alimentation autour du support de talon et rangez le fer sur son support de talon.

IMPORTANT: Le fait d'enrouler de façon trop serrée le cordon autour du fer peut endommager le cordon.

CONSEIL: Lorsque vous ne repassez pas, régler le cadran de la Vapeur sur la position de fermeture "☒" et le cadran de sélection du tissu sur la position d'arrêt "O"

PRECAUCIONES IMPORTANTES

Cada vez que se utiliza cualquier artefacto eléctrico se deben seguir precauciones básicas de seguridad, incluyendo las siguientes:

- **LEA TODAS LAS INSTRUCCIONES ANTES DE USAR. ASEGÚRESE DE REMOVER LAS ETIQUETAS DEL PRODUCTO Y ADVERTENCIAS ANTES DE UTILIZAR LA PLANCHA.**
- Antes de utilizar la plancha asegúrese que el wataje del tomacorriente sea el mismo que el indicado en la etiqueta del artefacto.
- Utilice la plancha únicamente para el uso al que está destinada. El fabricante no es responsable por ningún daño ocasionado por utilizar este artefacto para otro propósito que no sea el indicado o por su uso incorrecto.
- Para protegerse contra el riesgo de un choque eléctrico, no sumerja la plancha ni el cable en agua ni en otros líquidos. Nunca utilice la plancha con las manos mojadas.
- Las perillas selectoras de telas y de vapor siempre deben estar en "O/☒" (Apagado y Seco) antes de enchufar o desenchufar la plancha del tomacorriente. Nunca hale el cable para desconectarla del tomacorriente, sujete el enchufe y tire de él para desconectarla.
- **NO** permita que el cable toque superficies calientes. Deje enfriar la plancha por completo antes de guardarla. Envuelva el cable flojamente alrededor de la plancha para guardarla.
- Siempre desconecte la plancha del tomacorriente eléctrico cuanto esté llenándola de agua o vaciándola y también cuando no esté en uso.
- **NO** haga funcionar la plancha si el cable está dañado o si la plancha se ha caído o dañado.
- Para evitar el riesgo de un choque eléctrico, no desarme la plancha. Llévela a un centro de servicio autorizado de Oster® para que la examinen y/o reparen. El reensamblar la plancha incorrectamente puede provocar el riesgo de un choque eléctrico cuando la plancha sea utilizada.
- **NO** deje la plancha sin vigilancia mientras esté enchufada, encendida sobre una tabla de planchar.
- Se pueden producir quemaduras por contacto con las partes de metal calientes, agua caliente o el vapor. Tenga cuidado al voltear una plancha de vapor, ya que puede quedar agua caliente en el reservorio.
- Evite rebosar el tanque de agua, nunca lo llene más arriba de la marca indicadora del nivel máximo de agua.
- Si la plancha no está funcionando normalmente, desconéctela del tomacorriente y llévela a reparar por un Centro de Servicio Autorizado de Oster®.
- Su plancha Oster® está diseñada para apoyarse en el talón de apoyo. **NO** deje la plancha sin supervisión. **NO** apoye la plancha sobre una superficie no protegida, aun cuando esté sobre el talón de apoyo.
- Este artefacto funciona con alto wataje. Para evitar una sobrecarga del circuito no haga funcionar otro artefacto de alto wataje en el mismo circuito.
- Si resulta absolutamente necesario utilizar un cable de extensión, se debe usar un cable del mismo amperaje. Los cables con menos amperajes pueden sobrecalentarse. Se debe tener cuidado al colocar el cable de extensión de manera tal que no provoque tripezos u obstaculice el paso.
- Este artefacto no está indicado para ser utilizado por personas (incluyendo niños) que tienen capacidades físicas, mentales o sensitivas reducidas, o con falta de experiencia o conocimiento, a menos de que éstos se encuentren bajo supervisión o instrucción en cuanto al uso del artefacto por una persona responsable por su seguridad. Los niños deben ser supervisados para asegurar que no jueguen con el artefacto.
- Se requiere una supervisión cercana cuando el artefacto sea utilizado por niños o cerca de ellos, o por individuos con incapacidades.

GUARDE ESTAS INSTRUCCIONES

(Únicamente para productos de 120 y 127 Voltios con dos clavijas planas) Para reducir el choque eléctrico, este artefacto tiene un enchufe polarizado (una clavija es más ancha que la otra). Este enchufe calza sólo de una forma dentro del tomacorriente polarizado. Esta es una característica de seguridad con la intención de ayudar a reducir el riesgo de un choque eléctrico. Si el enchufe no entra completamente en el tomacorriente, voltee el enchufe. Si aun no calza, consulte a un electricista calificado. No intente anular esta característica de seguridad.

DESCRIPCION DEL APARATO

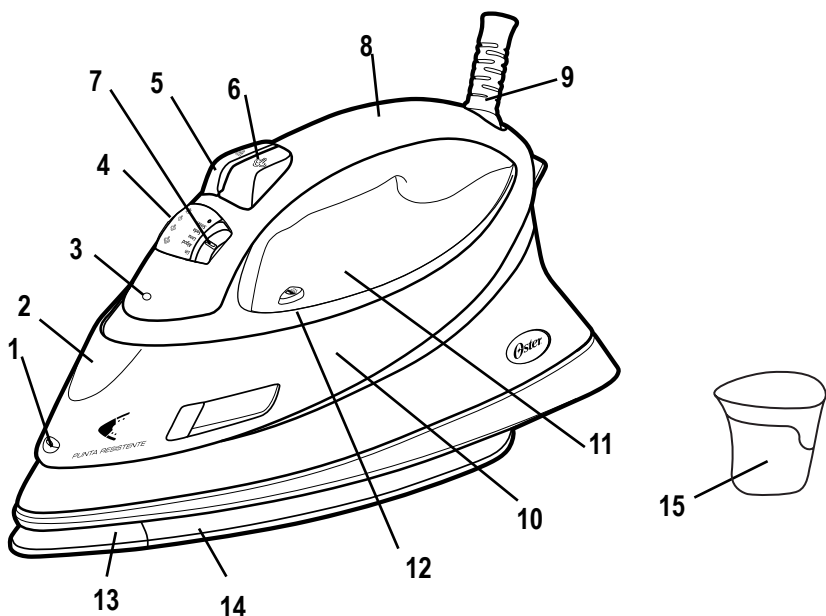

1. Dispensador de Rocío de Agua
2. Tapa del Tanque de Agua
3. Luz Indicadora de Encendido/Apagado Automático
4. Perilla Selectora de Vapor
5. Rocío Fino de Agua
6. Botón de Golpe de Vapor
7. Perilla Selectora de Tela
8. Mango Suave al Tacto
9. Cable Giratorio de 360° Que No Se Enreda
10. Sistema Anti-Sarro
11. Tanque de Agua Transparente
12. Botón de Autolimpieza
13. Punta Anodizada y Resistente a Rayaduras
14. Superficie Antiadherente con Micro-Orificios
15. Taza Medidora de Agua Incluida

INSTRUCCIONES PARA USO

ANTES DE UTILIZARLA POR PRIMERA VEZ

- Cuando se utiliza la plancha por primera vez, haga una prueba en un pedazo de tela para asegurarse de que la superficie y el tanque de agua están limpios.
- Es posible que la plancha suelte algo de humo y olor la primera vez que la usa. Esto es debido al calentamiento inicial de los materiales utilizados. Es completamente normal y dejará de ocurrir al poco tiempo.

LLENANDO CON AGUA

Debe llenar el tanque de agua para utilizar las funciones golpe de vapor y rociador fino de agua y para planchar al vapor.

Consejo: Se realizan pruebas con cada plancha en la fábrica para asegurarse de que funcione correctamente. Es posible que después de la prueba quede una pequeña cantidad de agua en el tanque, la cual no afecta la plancha en lo absoluto.

Antes de llenar el tanque de agua, por favor tome en cuenta lo siguiente:

Esta plancha fue diseñada para ser utilizada con agua del grifo, o sea, agua muy dura. El Sistema Anti-Sarro es un sistema permanente ubicado dentro del tanque de agua. Este sistema elimina el calcio del agua y reduce la acumulación de sarro en la superficie de la plancha. Por lo tanto su plancha acepta el agua del grifo, eliminando la necesidad de tener que utilizar agua destilada para planchar.

IMPORTANTE: Cuando no esté planchando siempre ponga la perilla en la posición de apagado “☼” y la perilla de selección de telas en la posición de apagado.

Para llenar el tanque de agua:

1. Levante la tapa del tanque de agua.
2. Asegúrese de que la plancha está desenchufada y coloque la perilla de vapor en posición de cerrado “☼” y la perilla selectora de tela apagado “O”.
3. Llene la taza medidora con agua. Vierta el agua en el tanque de agua de la plancha. No llene el tanque de agua más allá del nivel máximo de llenado, “MAX”.

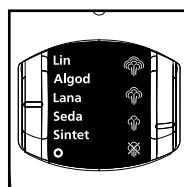

ADVERTENCIA: Para prevenir el riesgo de quemaduras, tenga cuidado al llenar una plancha caliente con agua. Las partes de metal calientes, el agua caliente y el vapor pueden causar lesiones.

SELECCIONANDO LOS TIPOS DE TELAS

Para seleccionar un tipo de tela, gire la perilla selectora de telas $\hat{\vee}$ para la opción deseada. La luz de espera se iluminará de color rojo mientras la plancha se calienta. La luz cambiará a verde indicando que la plancha está lista para ser utilizada.

PLANCHANDO EN SECO

1. Asegúrese de que la perilla selectora de vapor esté en la posición de cerrada “☼”.
2. Enchufe el cable en el tomacorriente apropiado.
3. Gire la perilla selectora de tela a la posición deseada (seda o sintético).

Deje que la plancha se caliente durante 2 minutos. Mientras la plancha se está calentando, asegúrese de que está reposada sobre su talón de apoyo sobre una superficie estable y protegida.

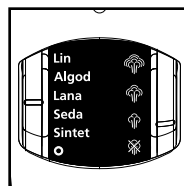

NOTA: Mientras la perilla selectora de vapor se encuentre en la posición de cerrada “☼” usted todavía puede utilizar las funciones de vapor o rociado. Por favor asegúrese de que el tanque de agua se encuentre lleno con $\frac{1}{4}$ de agua.

SUGERENCIA: Consulte la “Guía de Planchado” para las recomendaciones según el tipo de tela.

PLANCHANDO AL VAPOR

1. Siga las instrucciones para llenar el tanque de agua.
2. Enchufe el cable en el tomacorriente. La luz indicadora de encendido se va a iluminar.
3. Gire la perilla selectora de tela para escoger el tipo de planchado al vapor que usted desea (Lino “Lin”, Algodón “Algod”, “Lana” o “Seda”) y permita que la plancha se caliente por 2 minutos. Mientras la plancha se está calentando, asegúrese de que esté reposando sobre su talón de apoyo sobre una superficie protegida.

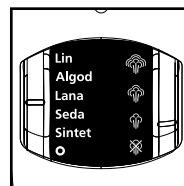

SUGERENCIA: Consulte la “Guía de Planchado” para las recomendaciones según el tipo de tela.



















4. Después de que la plancha se haya calentado por dos minutos gire la perilla selectora de vapor a la posición de vapor deseada.

IMPORTANTE: Cuando no esté planchando, siempre coloque la perilla selectora de vapor en la posición de cerrado “☼” y la perilla selectora de telas en la posición de apagada “O”.

RECOMENDACIONES PARA EL PLANCHADO

- Siempre lea las etiquetas de la prenda y siga las instrucciones de planchado del fabricante.
- Clasifique las prendas que va a planchar según el tipo de tela.
- Primero debe planchar las prendas que requieren baja temperatura (por ejemplo, las prendas de seda y tela sintética) a fin de evitar dañarlas con una plancha que esté demasiado caliente.
- Si no está seguro de cuál es el contenido de la tela de una prenda, pruebe planchando un área pequeña, como por ejemplo una costura o guarnición, antes de planchar un área visible. Empiece con una temperatura baja y aumentela gradualmente hasta encontrar la temperatura adecuada.
- Cuando cambie la temperatura de un valor alto a un valor bajo, deje pasar aproximadamente 5 minutos para llegar a la temperatura menor.
- Cuando planche al vapor, utilice pasadas largas y lentas de la plancha sobre la tela. Esto permitirá que el vapor penetre en la tela y que el calor de la superficie de la plancha seque la humedad.
- Para planchar prendas de lino, voltee de adentro hacia fuera la prenda. Tenga cuidado de no utilizar la plancha demasiado caliente, porque el forro puede derretirse o adherirse a la superficie de la plancha.
- Para planchar cremalleras, utilice un paño de planchar o asegúrese de que la cremallera esté cerrada y planche sobre la solapa. Nunca planche directamente sobre una cremallera desprotegida.
- Use la “Guía de Planchado” para seleccionar el mejor método y regulación de la temperatura según el tipo de tela que va a planchar.

GUÍA DE PLANCHADO

Tela	Selección de Vapor Sugerida	Perilla/ Botón Selector de Tela	Recomendaciones de Planchado
Acrílico		Sintéticos "Sintet"	Planche la prenda al revés.
Acetato		Sintéticos "Sintet"	Planche la prenda al revés mientras está húmeda.
Seda		Seda "Seda"	Planche la prenda al revés. Utilice un paño de planchar* para evitar marcas brillosas.
Viscosa	 	Seda "Seda"	Planche la prenda principalmente en seco; se puede usar vapor según las instrucciones del fabricante de la prenda.
Nylon	 	Sintéticos "Sintet"	Planche la prenda al revés mientras está húmeda.
Poliéster	 	Sintéticos "Sintet"	Planche la prenda al revés mientras está húmeda.
Rayón	 	Sintéticos "Sintet"	Planche la prenda al revés.
Lana	 	Lana "Lana"	Planche la prenda al revés o utilice un paño de planchar*.
Combinaciones de Lana	 	Lana "Lana"	Planche la prenda al revés o utilice un paño de planchar*.
Combinaciones de Algodón	 	Algodón "Algod"	Siga las instrucciones del fabricante de la prenda. Use la selección que corresponda a la fibra que requiere la selección más baja.
Pana	 	Algodón "Algod"	Planche la prenda al revés o utilice un paño de planchar* y luego cepille la prenda con la mano para levantar la textura de la tela.
Algodón	 	Algodón "Algod"	Planche las telas oscuras al revés para evitar marcas brillosas.
Lino	 	Lino "Lin"	Planche la prenda al revés o utilice un paño de planchar para evitar marcas brillosas (especialmente en telas oscuras).
Mezclilla/Jean	 	Lino "Lin"	Planche las telas oscuras al revés para evitar marcas brillosas.

*Un paño de planchar es una tela de algodón lavada en seco que se coloca sobre la prenda que se está planchando para evitar que se vea brillante.

NOTA: Utilice la función de Rociador Fino y/o Golpe de Vapor, a fin de lograr una penetración más profunda para eliminar las arrugas.

NOTA: Algunas telas pueden necesitar más vapor que otras. Su plancha tiene la capacidad de regular el vapor conforme sea necesario.

FUNCIONES ESPECIALES DE LA PLANCHA

Hemos diseñado su plancha de vapor para brindarle la mejor calidad. Facilidad de uso y conveniencia. Su plancha de vapor le brinda las siguientes funciones especiales:

Función de Rociador Fino

La función de rociador fino es un poderoso spray de agua que humedece la tela para ayudar a eliminar las arrugas de las telas gruesas y para marcar los dobleces.

Para utilizar la función de rociador fino:

Presione firmemente el botón de rociador fino, aplicando el agua en el área de la tela deseada. Plancha sobre la tela para secar.

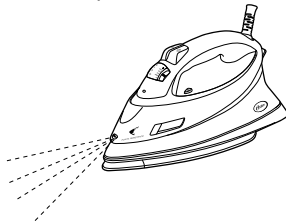

Función de Golpe de Vapor

La función de golpe de vapor brinda un chorro de vapor adicional para una penetración profunda en arrugas persistentes. Se puede utilizar esta función mientras planche en seco o con vapor, pero por lo menos 1/4 del tanque de agua debe estar lleno.

Para utilizar la función de golpe de vapor de agua:

Coloque la plancha sobre la parte arrugada y presione el botón de golpe de vapor cada vez que desee aplicar un chorro adicional de vapor. La función de golpe de vapor puede ser utilizada en forma continua con sólo una breve pausa entre chorros.

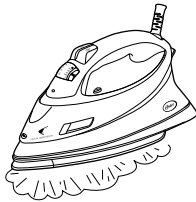

Golpe de Vapor Vertical

La función de vapor vertical permite que su plancha funcione como un vaporizador de prendas.

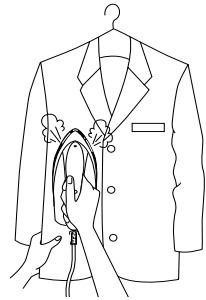

CONSEJO: Cuando utilice el golpe de vapor vertical sobre las prendas, cuélguelas en un gancho para obtener mejores resultados. También puede utilizarse en cortinas.

Para utilizar el Vapor Vertical:

1. Asegúrese de que la plancha se haya calentado (2 minutos)
2. Sostenga la plancha en posición vertical, con la plancha cerca de la tela que desea vaporizar pero sin tocarla.
3. Con la otra mano, mantenga tensa la tela.
4. Presione el botón de golpe de vapor por intervalos de aproximadamente 3 segundos a medida que mueve la plancha por la zona arrugada.

ADVERTENCIA: Para prevenir el riesgo de quemaduras, mantenga las manos alejadas de la zona que está vaporizando.

ADVERTENCIA: NO vaporice las prendas mientras las tenga puesta, ya que esto puede provocar lesiones.

Función de Apagado Automático en 3 Posiciones

Cuando la plancha está enchufada, el indicador de encendido quedará prendido todo el tiempo para señalar que le está llegando energía eléctrica a la plancha.

Si deja la plancha:

- En posición horizontal sin moverla, o la voltea accidentalmente, automáticamente dejará de calentar al cabo de 30 segundos. La luz roja de espera titilará para hacerle saber que la plancha ha dejado de calentar.
- En la posición vertical (sobre su talón de apoyo) sin moverla, la plancha se apagará automáticamente al cabo de 15 minutos. La luz roja de espera titilará para hacerle saber que la plancha ha dejado de calentar.

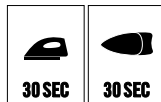

IMPORTANTE: La luz roja de espera continuará titilando por 5 minutos, luego se apagará por completo.

Para reiniciar la plancha:

Mueva la plancha hacia atrás y hacia adelante. La luz roja de espera dejarán de titilar y la plancha comenzará a calentar de nuevo, (permítala que se caliente por 2 minutos); la plancha ahora está lista para ser utilizada.

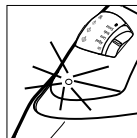

ADVERTENCIA: La función de apagado automático en 3 posiciones no es una forma recomendada de apagar su plancha. Consulte la sección "Cuidado de su Plancha" para información sobre cómo apagar su plancha y almacenarla de manera segura una vez que ha terminado de utilizarla.

Luz para las funciones de Listo y Espera

Le indica cuando su plancha ha alcanzado la temperatura deseada. Cuando el tipo de tela ha sido seleccionado, la luz roja de espera se iluminará. Una vez que la plancha se calienta a la temperatura deseada, la luz cambiará de rojo (espera) a verde (listo). Esto sucede cada vez que se selecciona un tipo diferente de tela. También ocurre cuando la plancha ha sido reiniciada después de que la función de apagado automático es desactivada.

Sistema Anti-Sarro

El sistema anticalcáreo es un sistema permanente ubicado dentro del tanque de agua. Este sistema elimina el calcáreo del agua y reduce la acumulación de sarro en la base de la plancha.

Función de Autolimpieza

Previene la acumulación del residuo mineral que reduce la vida de su plancha. Por favor refiérase a la sección “Cuidando su Plancha” para instrucciones sobre esta característica.

Sistema Antigoteo ✂

Produce vapor sin goteos ni derrames a través de la superficie de la plancha, aún en baja temperatura.

Punta Antirasguños

La resistente punta antirasguño anodizada le brinda una mayor durabilidad.

Micro Orificios

Los micro orificios en la superficie de la plancha le brindan una difusión del vapor mucho más concentrada.

Cable Giratorio de 360° Que No Se Enreda

Mantiene el cable eléctrico alejado de la tela y no se interpone, ya sea que usted sea zurdo o derecho.

Cable de Electricidad Largo

Le provee 2,5 metros (8 pies) de cable para brindarle amplia flexibilidad al planchar.

CUIDANDO SU PLANCHA DESPUÉS DE UTILIZARLA

APAGANDO SU PLANCHA

1. Gire la perilla selectora de tela hasta que la luz se apague. Desconecte la plancha del tomacorriente.

ADVERTENCIA: Nunca tire del cable al desconectar la plancha. Esto puede dañar el cable.

LIMPIEZA DE LA BASE

Limpie la base si se acumula almidón o algún otro residuo.

Para limpiar la base:

1. Permita que se enfríe la plancha y luego pásele un paño suave y húmedo.

ADVERTENCIA: NO use limpiadores abrasivos, esponjas de metal ni vinagre para limpiar la base. Esto dañará el acabado.

2. Pase la plancha por un paño de algodón puro para eliminar cualquier residuo.

USO DE LA FUNCIÓN DE AUTOLIMPIEZA

Debe utilizar la función de autolimpieza para mantener el rendimiento óptimo de su plancha. La función de autolimpieza va a limpiar el tanque de agua y la acumulación de minerales, polvo o pelusas de los orificios de vapor.

Para utilizar la función de autolimpieza:

1. Mueva varias veces la perilla selectora de vapor de un lado hacia el otro para eliminar los residuos de minerales de la válvula de vapor. Esto permite que el agua fluya en el compartimiento de vapor.
2. Llene el tanque de agua hasta el nivel de indicador máximo.
3. Enchufe la plancha y gire la perilla selectora de tela hasta llegar a la posición de lino y permita que la plancha se caliente hasta que la luz indicadora de listo/espera se ponga verde.
4. Desenchufe la plancha.
5. Coloque la plancha sobre un fregadero en posición horizontal.
ADVERTENCIA: Tenga cuidado de no tocar las partes calientes de la plancha.
6. Presione el botón de autolimpieza y déjelo presionado. El agua comenzará a gotear desde los orificios de vapor. Lentamente mueva la plancha de un lado a otro y de atrás hacia delante por 30 segundos. Al hacer esto incline la punta de la plancha ligeramente inclinada hacia abajo, para asegurarse de que el agua circula completamente.
7. Voltee la plancha y permita que el resto del agua fluya a través del orificio para cargar agua.
8. Seque la base con un paño.
9. Enchufe la plancha y gire la perilla selectora de tela hacia la posición de lino. Deje que la plancha se caliente hasta que la luz de espera se ponga verde y la plancha se seque completamente.
10. Gire la perilla selectora de tela a la posición de apagado "O". La luz se apagará indicando que la plancha se ha apagado. Desenchufe la plancha y permita que se enfríe antes de guardarla.

LIMPIEZA DEL SISTEMA ANTI-SARRO

Su plancha de vapor contiene un filtro anti-sarro en el tanque, el cual elimina las impurezas del agua.

Para prolongar la eficiencia de este filtro:

1. Desenchufe la plancha y déjela enfriar.
2. Utilice la taza para el agua que vino con su plancha. Llénela con agua hasta el indicador de nivel máximo. Añada una cucharadita de sal al agua y llene el tanque con esta solución.
3. Deje la solución en el tanque de agua por 15 minutos y luego vacíelo.
4. Llene el tanque de agua por segunda vez con la solución de agua salada y vacíelo nuevamente al cabo de 15 minutos.
5. Llene el tanque de agua con agua fresca para enjuagar y luego vacíelo. El sistema anticalcáreo debe limpiarse aproximadamente una vez al mes.

ALMACENAMIENTO DE SU PLANCHA

1. Deje enfriar la plancha.
2. Si no utiliza la plancha diariamente, vacíe el tanque de agua después de cada uso para que la plancha tenga mayor vida útil. Para hacerlo, desenchufe la plancha, inviértala, abra la tapa del orificio para cargar agua y deje que salga el agua por el orificio. Sacuda la plancha suavemente para eliminar las gotas de agua retenidas.
3. Enrolle el cable ligeramente alrededor del talón de apoyo y almacene la plancha parada sobre su talón de apoyo.

IMPORTANTE: Si se enrolla el cable de manera muy ajustada alrededor de la plancha se puede dañar el cable.

SUGERENCIA: Cuando no esté planchando, siempre coloque la perilla selectora de vapor en la posición de cerrado “” y la perilla selectora de telas a la posición de apagado “O”.

PRECAUÇÕES IMPORTANTES

Sempre que utilizar eletrodomésticos, você deve tomar algumas precauções básicas de segurança, como as que seguem:

- **LEIA E GUARDE TODAS AS INSTRUÇÕES ANTES DE USAR. REMOVA AS ETIQUETAS DO PRODUTO ANTES DE USAR O FERRO A VAPOR.**
- Use o Ferro a Vapor somente para o fim a que ele se destina.
- Para evitar o risco de choque elétrico, não coloque o ferro, o plugue ou o fio na água ou outros líquidos. Nunca use o ferro com as mãos molhadas.
- Os seletores de tipo de tecidos e de vapor devem estar sempre na posição de desligado “O” e fechado “” antes de que o ferro seja conectado ou desconectado à tomada. Jamais puxe o fio para desconectar o ferro da tomada, segure o plugue e puxe-o para desconectar.
- **NÃO** deixe que o fio elétrico entre em contato com superfícies quentes. Deixe o ferro esfriar completamente antes de guardá-lo. Enrole o fio sem forçar ao redor da parte posterior do ferro para guardá-lo.
- Sempre desligue o ferro a vapor da tomada, quando estiver enchendo ou esvaziando o mesmo com água ou quando o mesmo não estiver sendo usado.
- **NÃO** use o ferro a vapor se o fio ou o plugue estiverem danificados ou se o ferro tiver caído ou danificado. Para evitar o risco de choque elétrico, não desmonte o ferro. Para avaliação e conserto adequado, leve o ferro a vapor ao Centro de Serviço Técnico Autorizado Oster® mais próximo. O conserto incorreto pode apresentar riscos de choque elétrico para o usuário.
- **NÃO** deixe o ferro desatendido enquanto estiver conectado na tomada e ligado em cima da tábua de passar.
- Queimaduras podem ocorrer ao tocar às partes quentes do ferro a vapor, a água quente e o vapor. Seja cauteloso ao virar o ferro a vapor de cabeça para baixo, pois pode haver água quente dentro do tanque de água.
- Caso o ferro a vapor não estiver funcionando normalmente, desconecte-o da tomada e leve-o para ser avaliado por um Centro de Serviço Técnico Autorizado Oster®.
- Seu ferro a vapor Oster® foi desenvolvido para ser colocado na posição vertical sobre a base de descanso posterior. Não deixe o ferro desatendido. Não o coloque sobre uma superfície não protegida, mesmo que estiver colocado sobre sua base de descanso.
- Este aparelho funciona com alta potência. Para evitar uma sobrecarga no circuito, não ligue outro aparelho com alta potência no mesmo circuito elétrico.
- Caso seja absolutamente necessário usar um fio de extensão, use um fio com a amperagem igual ou superior a de seu ferro. Os fios com tensões nominais menores podem se superaquecer. Deve-se usar o fio de extensão de modo a que não possa ser arrancado ou provocar tropeços.
- Este aparelho elétrico não está destinado a ser usado por pessoas (incluindo crianças) cujas capacidades físicas, sensoriais ou mentais estejam reduzidas ou careçam de experiência e conhecimento necessários para utilizá-lo, a menos que uma pessoa responsável por sua segurança tenha supervisionado ou instruído quanto ao uso deste eletrodoméstico. As crianças deverão estar sob supervisão para garantir que NÃO brinquem com o aparelho elétrico.
- É necessária a estrita supervisão quando se utilize o eletrodoméstico próximo a crianças ou pessoas incapacitadas.

GUARDE ESTAS INSTRUÇÕES

(Somente para produtos de 120 & 127 volts com dois pinos planos)

Para reduzir o risco de choque elétrico, este aparelho possui um plugue polarizado (uma das lâminas é mais larga do que a outra), encaixando-se em uma tomada polarizada de uma única forma. Esse é um recurso de segurança planejado para reduzir o risco de choque elétrico. Caso o plugue não se encaixe completamente na tomada, inverta-o. Se, mesmo assim, ainda não encaixar, entre em contato com um eletricitista habilitado. Não tente eliminar esse recurso de segurança.

DESCRIÇÃO DO APARELHO

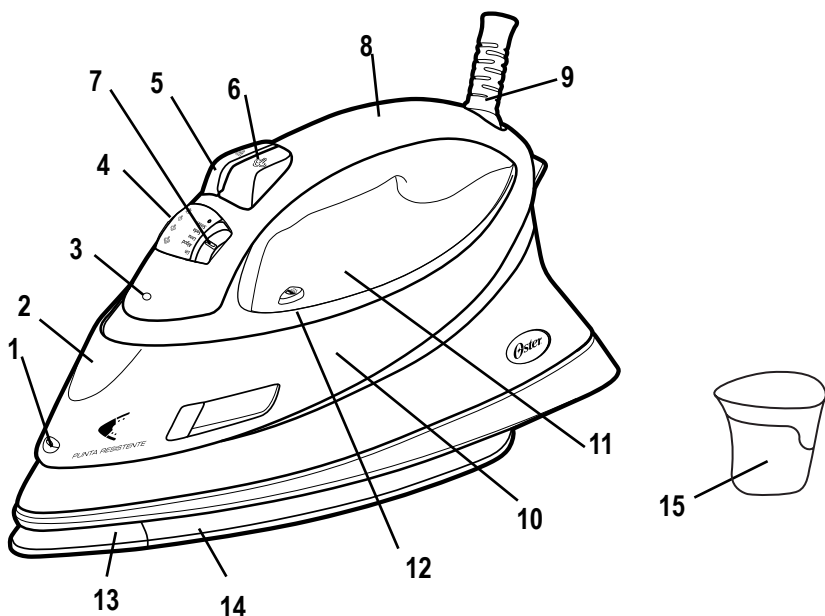

1. Acionador do Spray de Água
2. Tampa do Tanque de Água
3. Luz Indicadora de Ligado/Desligamento Automático
4. Seletor do Vapor Ativo
5. Spray Fino de Água
6. Botão do Jato de Vapor
7. Seletor de Tipo de Tecido
8. Empunhadura
9. Fio Giratório de 360°
10. Sistema Anti-Sarro
11. Tanque de Água Transparente
12. Botão para Auto-limpeza
13. Ponta Anodizada Resistente a Arranhões
14. Superfície Anti-aderente com Micro-Orifícios
15. Inclui Copinho Dosador de Água

INSTRUÇÕES DE USO

ANTES DE USAR PELA PRIMEIRA VEZ

- Ao utilizar o ferro pela primeira vez, faça um teste com um pedaço de tecido para certificar-se que a superfície da base e o tanque de água estejam limpos.
- É possível que o ferro solte um pouco de fumaça e um odor de queimado na primeira vez que for usado. Isso se deve ao aquecimento inicial dos materiais utilizados. É totalmente normal e deixará de ocorrer logo após as primeiras vezes que usado.

ENCHENDO COM ÁGUA

Deve-se encher o reservatório de água para utilizar as funções de jato de vapor, de spray fino de água e para passar com vapor.

DICA: Todo Ferro é testado na fábrica para garantir o funcionamento adequado. É possível que após os testes de fábrica uma pequena quantidade de água poderá ter ficado no reservatório de água, a qual não afeta o desempenho do Ferro em nada.

Antes de encher o tanque de água, favor levar em conta o seguinte:

Este ferro a vapor foi desenvolvido para ser usado com água da torneira, ou seja, água muito dura. O Sistema Anti-Sarro é um sistema permanente que fica localizado dentro do tanque de água. Este sistema elimina o cálcio da água e reduz o acúmulo de sarro na base do ferro. Por esse motivo, é possível o uso de água da torneira, eliminado a necessidade do uso de água destilada para passar.

IMPORTANTE: Quando não estiver passando, coloque sempre o seletor de vapor na posição de fechado “☼” e o seletor para tipos de tecidos na posição de desligado “O”.

Para encher o tanque de água:

1. Levante a tampa do orifício para encher o tanque com água.
2. Certifique-se de que o ferro esteja desligado da tomada e coloque o seletor de vapor na posição de fechado “☼” e o seletor para tipos de tecidos na posição de desligado “O”.
3. Encha o copinho dosador com água. Coloque a água no tanque do ferro. Não encha o tanque de água além do nível máximo indicado no mesmo “MAX”.

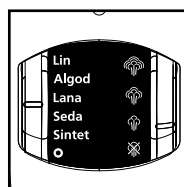

CUIDADO: Para evitar o risco de queimaduras, tome cuidado ao encher o ferro a vapor com água, quando o mesmo estiver quente. As superfícies quentes, a água quente e o vapor podem causar queimaduras.

SELECIONANDO OS TIPOS DE TECIDOS

Para selecionar um tipo de tecido, gire o seletor para escolher o tipo de tecido colocando-o na posição desejada. A luz de espera se iluminará em vermelho enquanto o ferro estiver esquentando. Quando a luz mudar para verde, o ferro estará pronto para ser usado.

PASSANDO A SECO

1. Certifique-se de que o seletor de vapor na posição de fechado “☼”.
2. Conecte o plugue na tomada.
3. Gire o seletor para escolher o tipo de tecido colocando-o na posição de desejada para passar a seco (Seda ou Sintéticos).

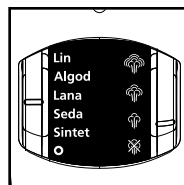

Deixe que o ferro esquente por 2 minutos. Enquanto o ferro estiver esquentando, certifique-se de que o mesmo esteja colocado sobre a base de descanso posterior sobre uma superfície estável e protegida.

OBSERVAÇÃO: Mesmo enquanto o seletor de vapor na posição de fechado “☼”, você poderá usar as funções de jato de vapor adicional ou spray fino de água. Certifique-se de que o tanque esteja com água em pelo menos ¼ de sua capacidade máxima.

SUGESTÃO: Consulte o “Guia para Passar” para saber qual é a temperatura mais adequada para o tecido a ser passado.

PASSANDO COM VAPOR

1. Siga as instruções da para encher o tanque com água.
2. Conecte o plugue na tomada. A luz indicadora de ligado acenderá.
3. Gire o seletor para escolher o tipo de tecido colocando-o na posição de desejada (Linho “Lin”, Algodão “Algod”, Lã “Lana” ou Seda “Seda”) e deixe o ferro esquentar por 2 minutos. Enquanto o ferro estiver esquentando certifique-se de que o mesmo esteja colocado sobre a base de descanso posterior sobre uma superfície estável e protegida.

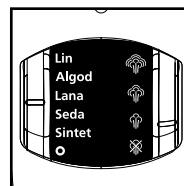

SUGESTÃO: Consulte o “Guia para Passar” para saber qual é a temperatura mais adequada para o tecido a ser passado.

4. Depois que o ferro esquentar por dois minutos gire o seletor de vapor colocando-o na posição desejada.

IMPORTANTE: Quando não estiver passando, coloque o seletor de vapor na posição de fechado “☼” e o seletor de tipo de tecido na posição de desligado “O”.

RECOMENDAÇÕES PARA PASSAR

- Leia sempre as etiquetas das peças e siga as instruções para passar do fabricante.
- Classifique as peças a serem passadas segundo os tipos de tecido.
- Passar primeiro as peças que requerem temperaturas mais baixas (por exemplo, as peças de seda e tecidos sintéticos) evitando assim danificá-las com o ferro muito quente.
- Caso não tenha certeza de qual é a composição do tecido de uma determinada peça, faça uma prova em uma área pequena, como por exemplo, uma costura, antes de passar uma área mais visível. Comece com uma temperatura baixa e vá aumentando gradualmente até atingir a temperatura adequada.
- Quando mudar a temperatura de um nível mais alto para um nível mais baixo, aguarde aproximadamente 5 minutos para atingir a temperatura mais baixa.
- Ao passar com vapor, mova o ferro lentamente e ao longo de toda a extensão do tecido. Isso fará com que o vapor penetre na tela e que o calor da base seque a umidade.
- Para passar peças de linho, coloque a roupa do lado do avesso. Tome cuidado para não usar o ferro muito quente pois o forro pode derreter ou grudar na base do ferro.
- Para passar zíperes, use um pano para passar ou certifique-se que o zíper esteja fechado e passe acima do tecido que cobre o zíper. Nunca passe diretamente sobre um zíper desprotegido.
- Use o “Guia Para Passar” para selecionar a melhor seleção para o tecido a ser passado.

GUIA PARA PASSAR

Tecido	Seleção de Vapor Recomendada	Seleção do Botão Seletor de Tecidos	Recomendações ao Passar
Acrílico		Sintéticos "Sintet"	Passar do lado avesso.
Acetato		Sintéticos "Sintet"	Passar do lado avesso enquanto estiver úmida.
Seda		Seda "Seda"	Passar do lado avesso.
Viscose	 	Seda "Seda"	Passar do lado avesso ou usar um pano para passar* para evitar marcas com brilho.
Nylon	 	Sintéticos "Sintet"	Passar praticamente só a seco; usar vapor caso as instruções da etiqueta do tecido assim indiquem.
Poliéster	 	Sintéticos "Sintet"	Passar do lado avesso enquanto estiver úmida.
Rayón	 	Sintéticos "Sintet"	Passar do lado avesso enquanto estiver úmida.
Lã	 	Lã "Lana"	Passar do lado avesso ou usar um pano para passar*.
Combinações de Lã	 	Lã "Lana"	Passar do lado avesso ou usar um pano para passar*.
Combinações de Algodão	 	Algodão "Algod"	Seguir as instruções do fabricante da peça. Usar a seleção correspondente a fibra que requer a seleção mais baixa.
Veludo	 	Algodão "Algod"	Passar do lado avesso ou usar um pano para passar* e em seguida use a mão para levantar "pentear" a textura do tecido.
Algodão	 	Algodão "Algod"	Passar escuras do lado avesso para evitar marcas com brilho.
Linho	 	Linho "Lin"	Passar do lado avesso ou usar um pano para passar para evitar marcas com brilho (especialmente em tecidos escuros).
Jeans	 	Linho "Lin"	Passar escuras do lado avesso para evitar marcas com brilho.

* Um pano para passar pode ser de algodão lavado a seco para ser colocada em cima do tecido a ser passado evitando assim que o mesmo fique marcado com brilho.

OBSERVAÇÃO: Use a função de spray fino de água e/ou o jato de vapor para obter uma penetração mais profunda para eliminar as rugas.

OBSERVAÇÃO: Alguns tecidos podem precisar de mais vapor do que outros. Seu Ferro permite ajustar a quantidade de vapor segundo seja necessário.

FUNÇÕES ESPECIAIS DO FERRO

Seu ferro a vapor foi desenvolvido para proporcionar o melhor em qualidade, facilidade de uso e conveniência. Seu ferro a vapor inclui as seguintes funções especiais:

Função de Spray Fino de Água

O spray fino produz um forte borrifio de água que umedece o tecido e ajuda a eliminar rugas dos tecidos mais grossos e a formar vincos.

Para usar a o spray fino de água:

Pressione o botão de spray fino firmemente direcionando o ferro à parte do tecido que estiver passando. Passe encima do tecido para secá-lo.

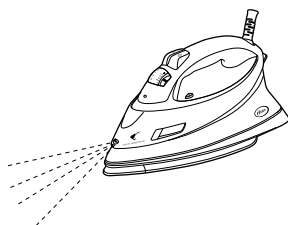

Função de Jato de Vapor

O jato de vapor proporciona um jato adicional de vapor que penetra profundamente nas rugas mais resistentes. Esta função pode ser usada tanto ao passar a seco quanto ao passar com vapor, contanto que o tanque contenha água até pelo menos 1/4 de sua capacidade máxima.

Para usar o Jato de Vapor:

Coloque o ferro a vapor sobre a ruga e pressione o botão do jato de vapor toda vez que desejar aplicar um jato adicional de vapor. O jato de vapor adicional pode ser usado de forma contínua contanto que seja dada uma pequena pausa entre um jato e outro.

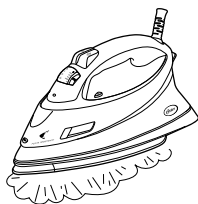

Jato de Vapor Vertical

O Vapor Vertical permite que o seu ferro a vapor funcione como um vaporizador de tecidos.

DICA: Ao usar o jato de vapor vertical sobre os tecidos, pendure a peça por um cabide para melhores resultados. Também pode ser usado em cortinas.

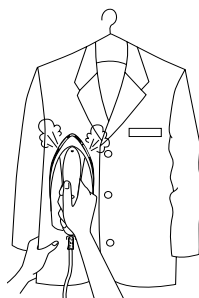

Para usar o Vapor Vertical:

1. Certifique-se de que o ferro a vapor esteja quente (2 minutos).
2. Mantenha o ferro na posição vertical próximo ao tecido que deseja vaporizar sem tocar o mesmo.
3. Com a outra mão, mantenha o tecido esticado.
4. Aperte o botão do jato de vapor em intervalos de aproximadamente 3 segundos enquanto estiver movendo o ferro no tecido com rugas.

CUIDADO: Para evitar o risco de queimaduras, mantenha as mãos longe da região que estiver sendo aplicado o vapor.

CUIDADO: NÃO aplique vapor em nenhuma roupa quando estiverem vestidas, pois isso poderá causar lesões.

Função de Desligamento Automático em 3 Posições

Quando o Ferro estiver ligado na tomada, a luz indicadora ficará acesa o tempo todo, indicando que está conectado a energia elétrica.

Se o Ferro for deixado:

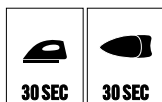

- Na posição horizontal sem movimento ou caso caia ligado na posição horizontal, o ferro automaticamente parará de aquecer em 30 segundos. A luz vermelha de espera piscará intermitentemente avisando que o ferro parou de aquecer.



- Na posição vertical apoiado na base posterior de apoio sem movimento, o ferro desligará automaticamente em 15 minutos. A luz vermelha de espera piscará intermitentemente avisando que o ferro parou de aquecer.

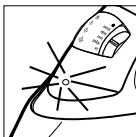

IMPORTANTE: A luz vermelha de espera continuará piscando intermitentemente por 5 minutos e em seguida se apagará por completo.

A Luz Piloto continuará piscando até que o Ferro seja desligado da tomada ou for acionado outra vez.

Para acionar (reiniciar) o ferro:

Mova o ferro para frente e para trás. A luz vermelha de espera parará de piscar e o ferro começará a aquecer novamente, (deixe-o esquentar por 2 minutos); o ferro então estará pronto para ser usado novamente.

CUIDADO: A Função Patenteada de Desligamento Automático é uma função de segurança, não uma maneira para desligar seu Ferro. Consulte a seção "Cuidando De Seu Ferro" para maiores informações sobre como desligar seu Ferro e como guardá-lo com segurança após o uso.

Luz para as Funções de Pronto e Espera

Avisa quando seu ferro alcança a temperatura selecionada. Quando o tipo de tecido for selecionado, a luz vermelha de espera iluminará. Quando o ferro estiver quente e na temperatura desejada, a luz mudará de vermelha (espera) para verde (pronto). Isso ocorrerá toda vez que for selecionado um tipo de tecido diferente. Ocorrerá também quando o ferro for acionado (reiniciado) após a desativação da função de desligamento automático.

Sistema Anti-Sarro

O sistema anti-sarro, é um sistema permanente que fica localizado dentro do tanque de água. Esse sistema elimina o cálcio da água e reduz o acúmulo de sarro na base do ferro a vapor.

Função de Auto-Limpeza

Previne o acúmulo do resíduo mineral que reduz a vida útil do ferro. Consulte a seção "Cuidando de Seu Ferro" para maiores informações sobre esta função..

Sistema Corta-Pingos ✖

Produz vapor sem pingos e vazamentos através da base do ferro, mesmo quando a temperatura for baixa.

Ponta Anti-Arranhões

A ponta resistente anodizada anti-arranhões garante maior durabilidade.

Micro Orifícios

Os micro orifícios da base do ferro proporcionam a distribuição do vapor de forma muito mais concentrada.

Fio Giratório de 360°

Mantém o fio elétrico longe do tecido e fora do caminho, independentemente de estar sendo usado por um destro ou canhoto.

Fio Elétrico Longo

Inclui um fio de 2,5 metros (8 pés) para maior flexibilidade.

CUIDANDO DE SEU FERRO

DESLIGUE SEU FERRO

1. Gire o seletor para tipos de tecidos colocando na posição de desligado até que a luz se apague. Desligue o Ferro da tomada.

CUIDADO: Jamais puxe pelo fio para desligar o ferro, pois isso poderá danificar o mesmo.

LIMPEZA DA BASE

Limpe a base caso fique acumulado um pouco de goma ou algum outro resíduo.

Para limpar a base:

1. Deixe o ferro esfriar e em seguida passe um pano macio e úmido.

CUIDADO: NÃO use produtos de limpeza abrasivos, esponjas de metal, palha de aço nem vinagre para limpar a base. Isso danificará o acabamento da base.

2. Passe o ferro em um pano de algodão puro para eliminar qualquer resíduo.

USANDO A FUNÇÃO DE AUTO-LIMPEZA

A função de auto-limpeza deve ser utilizada para manter o rendimento ideal de seu ferro. A função de auto-limpeza limpa o tanque de água e o acúmulo de minerais, pó ou fibras dos orifícios de vapor.

Para utilizar a função de auto-limpeza:

1. Mova o seletor de vapor várias vezes de um lado para o outro para eliminar os resíduos de minerais da válvula de vapor. Isso fará com que a água flua no compartimento de vapor.
2. Encha o tanque de água até o nível máximo.
3. Ligue o ferro na tomada e gire o seletor de tipos de tecido colocando na posição de linho "Lin" e deixe o ferro esquentar até que a luz indicadora de pronto/espera fique verde.
4. Desligue o ferro da tomada.

5. Coloque o ferro sobre um tanque ou uma pia na posição horizontal.

CUIDADO: Tome cuidado para não tocar nas partes quentes do ferro.

6. Pressione o botão de auto-limpeza e deixe-o pressionado. A água começará a pingar através dos orifícios de vapor. Mova o ferro lentamente de um lado para o outro, para frente e para trás por 30 segundos. Ao fazer isso, incline a ponta do ferro para baixo para se certificar que a água circule completamente.
7. Vire o ferro de cabeça para baixo e deixe que o resto da água saia pelo orifício onde se coloca a água no tanque.
8. Seque a base com um pano.
9. Ligue o ferro na tomada e gire o seletor colocando-o na posição de linho "Lin". Deixe o ferro esquentar até que a luz de espera fique verde e o ferro esteja totalmente seco.
10. Gire o seletor de tipo de tecido colocando-o na posição de desligado "O". A luz apagará indicando que o ferro desligou. Desligue o ferro da tomada e deixe-o esfriar antes de guardá-lo.

LIMPEZA DO SISTEMA ANTI-SARRO

Seu ferro a vapor inclui um filtro anti-sarro dentro do tanque, o qual elimina as impurezas da água.

Para prolongar a eficiência desse filtro:

1. Desligue o ferro da tomada e deixe-o esfriar.
2. Utilize o copinho dosador de água que veio com seu ferro. Encha-o com água até o nível máximo. Adicione uma colherinha de sal na água e encha o tanque com esta solução.
3. Deixe a solução no tanque de água por 15 minutos e em seguida esvazie o tanque.
4. Encha o tanque com água uma segunda vez com a solução de água salgada e esvazie novamente após 15 minutos.
5. Encha o tanque com água fresca para enxaguar e em seguida esvazie o tanque. O sistema anti-sarro deve ser limpo aproximadamente uma vez por mês.

GUARDANDO O FERRO

1. Deixe o Ferro esfriar.
2. Caso não use o ferro diariamente, esvazie o tanque de água após cada uso para que o ferro tenha uma vida útil prolongada. Para esvaziar o tanque de água desligue o ferro da tomada e vire-o de ponta cabeça abrindo a tampa do orifício para encher de água e deixe que saia pelo orifício. Sacuda o ferro levemente para escorrer as gotas que ainda permanecerem.
3. Enrole o fio ao redor da área próxima a base de apoio posterior e guarde o ferro em pé sobre a base de apoio.

IMPORTANTE: Cuidado para não enrolar o fio muito apertado ao redor do ferro para não forçar e danificar o fio.

SUGESTÃO: Quando não estiver usando o ferro a vapor, coloque a o seletor de vapor na posição de fechado “” e o seletor de tipo de tecidos na posição de desligado “O”.

PLANCHA DE VAPOR OSTER®
MODELOS: GCSTPM7001, GCSTPM7001-013
LEA EL INSTRUCTIVO ANTES DE USAR EL APARATO
LA SIGUIENTE INFORMACION ES PARA MEXICO
IMPORTADOR: SUNBEAM MEXICANA, S.A. DE C.V.
AV. JUÁREZ No. 40-201,
EX-HACIENDA DE SANTA MÓNICA,
TLALNEPANTLA, ESTADO DE MÉXICO,
C.P. 54050, R.F.C. SME570928G90, TEL. 53660800
PAÍS DE ORIGEN: CHINA
PAÍS DE PROCEDENCIA: CHINA, E.U.A.
CONTENIDO: 1 PIEZA

CARACTERÍSTICAS ELÉCTRICAS
60 Hz 120 V~ 1500 W



Oster®

©2010 Sunbeam Products, Inc. All rights reserved. Distributed by Sunbeam Latin America, LLC, 5200 Blue Lagoon Drive, Suite 470, Miami, FL 33126.
One year limited warranty – please see insert for details.

©2010 Sunbeam Products, Inc. Tout droit réservé. Distribué par Sunbeam Latin America, LLC, 5200 Blue Lagoon Drive, Suite 470, Miami, FL 33126.
Une année de garantie limitée – veuillez lire le feuillet sur la garantie pour plus de détails.

©2010 Sunbeam Products, Inc. Todos los derechos reservados. Distribuido por Sunbeam Latin America, LLC, 5200 Blue Lagoon Drive, Suite 470, Miami, FL 33126.
Garantía limitada de un año – por favor consulte los detalles en el inserto.

©2010 Sunbeam Products, Inc. Todos os direitos reservados. Distribuído pela Sunbeam Latin America, LLC, 5200 Blue Lagoon Drive, Suite 470, Miami, FL 33126.
Garantia limitada de um ano – para maiores detalhes, consulte o certificado.

Printed in China

Imprimé en Chine

Impreso en China

Impresso na China

P.N. 136681
CBA-080310