

# Oster®

Oster® Vortex 1200 Blender Series Owner's Manual

EN

Licadora Oster® Vortex Serie 1200 Manual de Instrucciones

ES

Série de Liquidificadores Oster® Vortex 1200 Manual de Instruções

PT

Série de mélangeurs Oster® Vortex 1200 Manuel du propriétaire

FR

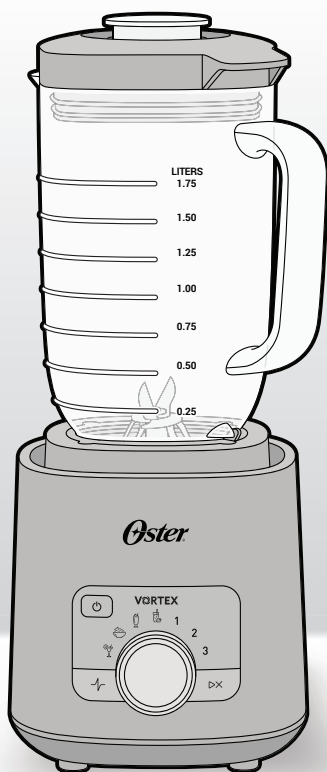

Models / Modelos / Modèles :

BLSTM2G-BR0  
BLSTM2G-BRB

BLSTM2G-GR0  
BLSTM2G-RR0

# CONTENTS

Contenido / Conteúdo / Contenu

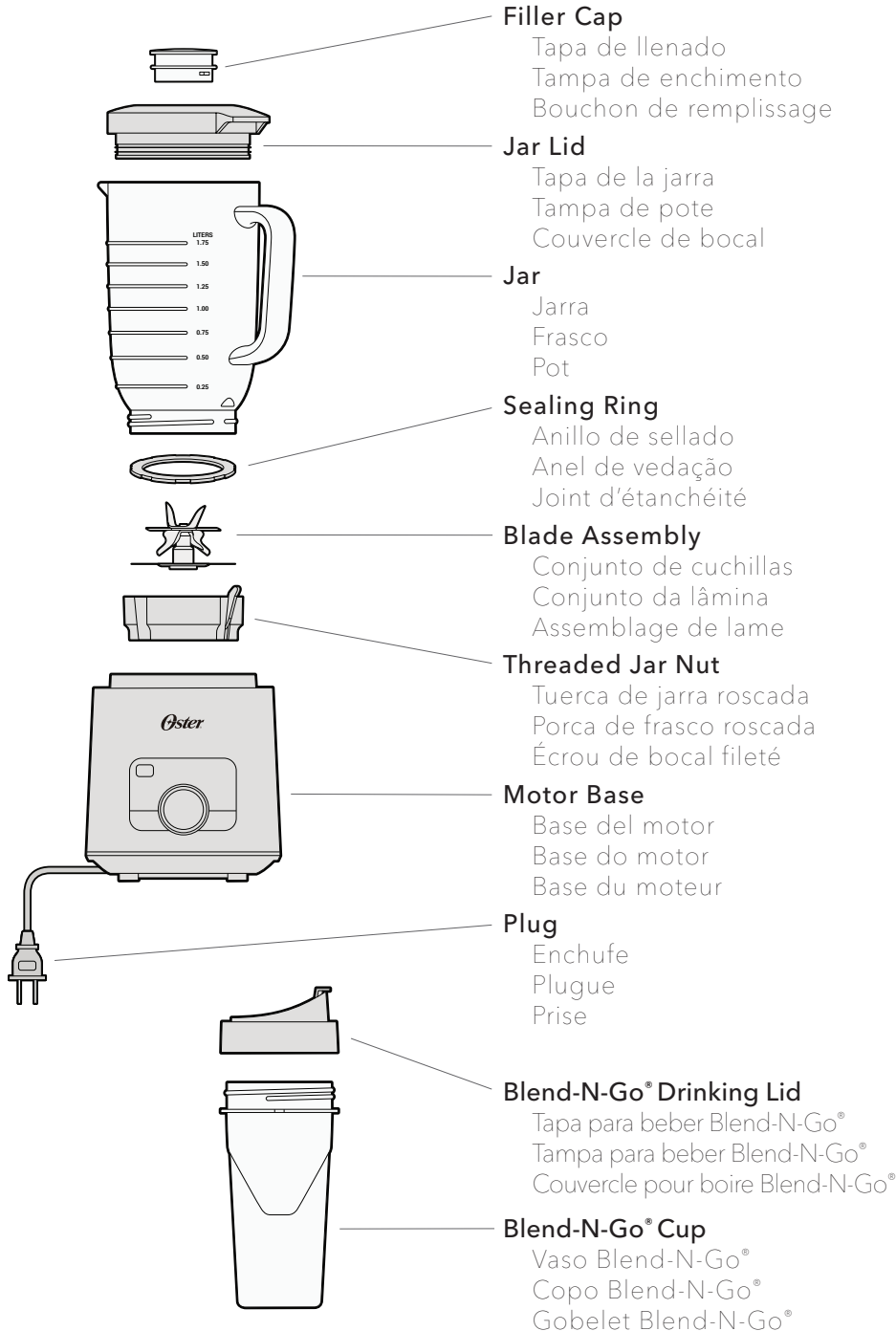

## Important Safeguards 4

Instrucciones de seguridad importantes  
Instruções importantes de segurança  
Consignes de sécurité importantes

## Getting Started 16

Empezando  
Começando  
Commencer

## Using Your Blender 18

Usando tu licuadora  
Usando seu liquidificador  
Utilisation de votre mélangeur

## Using Your Blend-N-Go® 30

Usando tu Blend-N-Go®  
Usando seu Blend-N-Go®  
Utilisez votre Blend-N-Go®

## Care & Cleaning 34

Cuidado y limpieza  
Cuidados e Limpeza  
Entretien et nettoyage

## Warranty 40

Garantía  
Garantia  
Garantie

## Product & Company Information 42

Información del producto y de la empresa  
Informações sobre o produto e a empresa  
Informations sur le produit et l'entreprise

**When using electrical appliances, basic safety precautions should always be followed to reduce the risk of fire, electric shock, and/or injury to persons including the following:**

1. Read all instructions before using this product.
2. To protect against electric shock, do not place or immerse cord, plugs, or appliance in water or other liquid.
3. This appliance is not intended for use by children or by persons with reduced physical, sensory, or mental capabilities, or lack of experience and knowledge. Close supervision is necessary when any appliance is used near children. Children should be supervised to ensure that they do not play with the appliance. Keep the appliance and its cord out of reach of children.
4. Never leave appliance unattended when in use.
5. Unplug from outlet when not in use, before putting on or taking off parts and before cleaning. Allow to cool before putting on or taking off parts, and before cleaning. To disconnect, turn any control to OFF, then unplug power cord from outlet. To unplug, grasp the plug and pull from the outlet. Never pull from the power cord.
6. Avoid contacting moving parts.
7. Flashing light indicates ready to operate (models with stand-by mode). Avoid any contact with blades or moveable parts.
8. Do not operate any appliance with a damaged cord or plug or after the appliance malfunctions, or has been damaged in any manner. Do not attempt to replace or splice a damaged cord. Return appliance to the manufacturer (see warranty) for examination, repair or adjustment.
9. For appliances with markings on plug blade: This appliance has important markings on the plug blade. The attachment plug or entire cordset (if plug is molded onto cord) is not suitable for replacement. If damaged, the appliance shall be replaced.
10. The use of attachments, including canning jars, not recommended or sold by the manufacturer may cause fire, electric shock or injury.
11. Do not use outdoors or for commercial purposes.
12. Do not let cord hang over edge of table or counter, or touch hot surfaces, including the stove.
13. Keep hands and utensils out of container while blending to reduce the risk of severe injury to persons or damage to the blender. A scraper may be used but must be used only when the blender is not running.
14. Blades are sharp. Handle carefully, especially when removing the blades from the container, emptying the container and during cleaning.
15. To reduce the risk of injury, never place cutter-assembly blades on base without jar properly attached.
16. Always hold container while operating the appliance. If the container should turn when the motor is turned ON, switch appliance OFF immediately and tighten the container in the threaded bottom.
17. Always operate blender with cover in place. Always wait until all moving parts have stopped before removing any lid or cover.
18. When blending hot liquids, remove center piece of two-piece cover (if a two-piece cover is provided). Beware of steam. Do not blend boiling liquids.
19. Do not use appliance for other than intended use. Misuse can cause injuries.

Always use appliance on a dry, stable, level surface. Never fill beyond the MAX fill line.

**For containers with no lids or vents (when inserted in the blender), such as personal Blend and Go containers:**

20. Do not blend carbonated, hot or boiling liquids and ingredients, as this may create pressure buildup. Only blend non-carbonated liquids and ingredients that are at room temperature or cooler. If the container is warm to the touch, allow to cool before opening.
21. Do not use the blender for longer than 1 minute at a time to avoid heat and pressure buildup. Allow to cool for 1 minute between cycles.

**For appliances with food processor or food chopper attachments:**

22. Keep hands and utensils away from moving blades or discs while processing or chopping food to reduce the risk of severe injury to persons or damage to the food processor or chopper. A scraper may be used but must be used only when the food processor or chopper is not running.
23. To reduce the risk of injury, never place cutting blade or discs on base without first putting container properly in place.
24. Be certain cover is securely locked in place before operating appliance.
25. For food processors: Never feed food by hand. Always use food pusher.
26. Do not attempt to defeat the cover interlock mechanism.

## SAVE THESE INSTRUCTIONS HOUSEHOLD USE ONLY

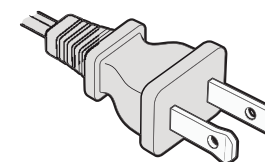

**North American models with polarized plugs:**

This appliance has a polarized plug, (one blade is wider than the other). As a safety feature to reduce the risk of electrical shock, this plug is intended to fit in a polarized outlet only one way. If the plug does not fit fully in the outlet, reverse the plug. If it still does not fit, contact a qualified electrician. Do not attempt to defeat this safety feature or modify the plug in any way. If the plug fits loosely into the AC outlet or if the AC outlet feels warm do not use that outlet.

**Cuando se utilizan aparatos eléctricos, siempre se deben seguir las precauciones básicas de seguridad para reducir el riesgo de incendio, descarga eléctrica y/o lesiones personales, incluidas las siguientes:**

1. Lea todas las instrucciones antes de usar este producto.
2. Para protegerse contra una descarga eléctrica, no coloque ni sumerja el cable, los enchufes ni el aparato en agua u otro líquido.
3. Este aparato no está diseñado para ser utilizado por niños ni por personas con capacidades físicas, sensoriales o mentales reducidas, o con falta de experiencia o conocimiento. Se requiere una estricta supervisión cuando el aparato se utiliza cerca de los niños. Se debe supervisar a los niños para asegurarse de que no jueguen con el aparato. Mantenga el aparato y su cable fuera del alcance de los niños.
4. Nunca deje el aparato sin supervisión cuando esté en uso.
5. Desenchufe el aparato del tomacorriente cuando no esté en uso, antes de colocar o retirar piezas y antes de limpiarlo. Permita que se enfríe antes de colocar o retirar piezas y antes de limpiarlo. Para desconectarlo, coloque cualquier control en la posición de APAGADO (OFF) y luego desenchufe el cable del tomacorriente. Para desenchufar, sujete el enchufe y retírelo del tomacorriente. Nunca tire del cable.
6. Evite el contacto con piezas en movimiento.
7. Una luz parpadeante indica que el aparato está listo para operar (modelos con modo de espera). Evite cualquier contacto con las cuchillas o piezas móviles.
8. No opere ningún aparato con el cable o el enchufe dañados ni después de que el aparato presente fallas de funcionamiento o haya sufrido algún daño. No intente reemplazar ni empalmar un cable dañado. Devuelva el aparato al fabricante (consulte la garantía) para su revisión, reparación o ajuste.
9. Para aparatos con marcas en la patilla del enchufe: Este aparato tiene marcas importantes en la patilla del enchufe. El enchufe del accesorio o el conjunto completo del cable (si el enchufe está moldeado en el cable) no es apto para reemplazo. Si se daña, el aparato debe ser reemplazado.
10. El uso de accesorios, incluidos frascos para conservas, que no sean recomendados o vendidos por el fabricante puede causar incendio, descarga eléctrica o lesiones personales.
11. No utilice el aparato al aire libre ni con fines comerciales.
12. No permita que el cable cuelgue del borde de la mesa o encimera ni que entre en contacto con superficies calientes, incluida la estufa.
13. Mantenga las manos y los utensilios fuera del recipiente mientras licúa para reducir el riesgo de lesiones graves en las personas o daños a la licuadora. Se puede utilizar una espátula, pero únicamente cuando la licuadora no esté en funcionamiento.
14. Las cuchillas son filosas. Manipúlelas con cuidado, especialmente al retirar las cuchillas del recipiente, al vaciarlo y durante la limpieza.
15. Para reducir el riesgo de lesiones, nunca coloque las cuchillas del conjunto de corte sobre la base sin que la jarra esté correctamente colocado.
16. Siempre sostenga el recipiente mientras el aparato esté en funcionamiento. Si el recipiente gira cuando el motor está encendido, apague el aparato inmediatamente y ajuste el recipiente en la base roscada.

17. Siempre opere la licuadora con la tapa colocada. Espere hasta que todas las piezas en movimiento se hayan detenido antes de retirar cualquier tapa o cubierta.
  18. Al licuar líquidos calientes, retire la pieza central de la tapa de dos piezas (si se proporciona una tapa de dos piezas). Tenga cuidado con el vapor. No licúe líquidos hirviendo.
  19. No utilice el aparato para otro fin que no sea el previsto. El mal uso puede causar lesiones. Utilice siempre el aparato sobre una superficie seca, estable y nivelada. Nunca llene el recipiente por encima de la línea de llenado máximo (MAX).
- Para recipientes sin tapa ni ventilación (cuando se colocan en la licuadora), como recipientes personales Blend and Go:**
20. No licúe líquidos ni ingredientes carbonatados, calientes o hirviendo, ya que esto puede provocar acumulación de presión. Licúe únicamente líquidos no carbonatados e ingredientes a temperatura ambiente o más fríos. Si el recipiente está caliente al tacto, permita que se enfríe antes de abrirlo.
  21. No utilice la licuadora por más de un (1) minuto continuo para evitar la acumulación de calor y presión. Permita que el aparato se enfríe durante un (1) minuto entre ciclos.
- Para aparatos con accesorios de procesador de alimentos o picadora de alimentos:**
22. Mantenga las manos y los utensilios alejados de las cuchillas o discos en movimiento mientras procesa o pica alimentos para reducir el riesgo de lesiones graves en las personas o daños al procesador o picadora de alimentos. Se puede utilizar una espátula, pero únicamente cuando el procesador o picadora no esté en funcionamiento.
  23. Para reducir el riesgo de lesiones, nunca

coloque las cuchillas o discos de corte sobre la base sin que el recipiente esté correctamente colocado.

24. Asegúrese de que la tapa esté firmemente asegurada en su lugar antes de operar el aparato.
25. Para procesadores de alimentos: Nunca introduzca los alimentos con la mano. Utilice siempre el empujador de alimentos.
26. No intente anular el mecanismo de bloqueo de seguridad de la tapa.

## CONSERVE ESTAS INSTRUCCIONES SOLO PARA USO EN EL HOGAR

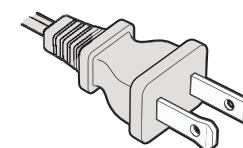

### Modelos norteamericanos con enchufes polarizados:

Este aparato cuenta con un enchufe polarizado (una clavija es más ancha que la otra). Como medida de seguridad para reducir el riesgo de descarga eléctrica, este enchufe está diseñado para encajar en un tomacorriente polarizado en un solo sentido. Si el enchufe no entra completamente en el tomacorriente, inviértalo. Si aun así no encaja, comuníquese con un electricista calificado. No intente anular este dispositivo de seguridad ni modificar el enchufe de ninguna manera. Si el enchufe queda flojo en el tomacorriente o si el tomacorriente se siente caliente, no lo utilice.

**Lors de l'utilisation d'appareils électriques, des précautions de sécurité de base doivent toujours être respectées afin de réduire les risques d'incendie, de choc électrique et/ou de blessures, notamment les suivantes :**

1. Lisez toutes les instructions avant d'utiliser ce produit.
2. Afin de réduire le risque de choc électrique, ne placez pas et n'immergez pas le cordon, les fiches ou l'appareil dans l'eau ou tout autre liquide.
3. Cet appareil n'est pas destiné à être utilisé par des enfants ni par des personnes ayant des capacités physiques, sensorielles ou mentales réduites, ou manquant d'expérience et de connaissances. Une surveillance étroite est nécessaire lorsque l'appareil est utilisé à proximité d'enfants. Les enfants doivent être surveillés afin de s'assurer qu'ils ne jouent pas avec l'appareil. Gardez l'appareil et son cordon hors de la portée des enfants.
4. Ne laissez jamais l'appareil sans surveillance lorsqu'il est en fonctionnement.
5. Débranchez l'appareil de la prise lorsqu'il n'est pas utilisé, avant d'installer ou de retirer des pièces et avant le nettoyage. Laissez l'appareil refroidir avant d'installer ou de retirer des pièces et avant le nettoyage. Pour débrancher, placez tous les boutons de commande à la position OFF, puis retirez la fiche de la prise. Pour débrancher, saisissez la fiche et tirez-la hors de la prise. Ne tirez jamais sur le cordon d'alimentation.
6. Évitez tout contact avec les pièces mobiles.
7. Un voyant lumineux clignotant indique que l'appareil est prêt à fonctionner (modèles avec mode veille). Évitez tout contact avec les lames ou les pièces mobiles.
8. N'utilisez aucun appareil dont le cordon ou la fiche est endommagé, ou si l'appareil présente un mauvais fonctionnement ou a été endommagé de quelque façon que ce soit. N'essayez pas de remplacer ni de réparer un cordon endommagé. Retournez l'appareil au fabricant (voir la garantie) pour qu'il soit examiné, réparé ou réglé.
9. Pour les appareils dont la fiche comporte des marquages : cet appareil comporte des marquages importants sur la lame de la fiche. La fiche de raccordement ou l'ensemble du cordon (si la fiche est moulée au cordon) ne peut pas être remplacé. En cas de dommage, l'appareil doit être remplacé.
10. L'utilisation d'accessoires, y compris des bocaux de mise en conserve, non recommandés ou non vendus par le fabricant peut entraîner un incendie, un choc électrique ou des blessures.
11. N'utilisez pas cet appareil à l'extérieur ni à des fins commerciales.
12. Ne laissez pas le cordon pendre du bord d'une table ou d'un comptoir, ni entrer en contact avec des surfaces chaudes, y compris la cuisinière.
13. Gardez les mains et les ustensiles hors du récipient pendant le mélange afin de réduire le risque de blessures graves ou de dommages au mélangeur. Une spatule peut être utilisée, mais uniquement lorsque le mélangeur n'est pas en marche.
14. Les lames sont tranchantes. Manipulez-les avec précaution, surtout lors du retrait des lames du récipient, du vidage du récipient et pendant le nettoyage.
15. Afin de réduire le risque de blessures, ne placez jamais l'ensemble de lames de coupe sur la base sans que le récipient soit correctement installé.
16. Tenez toujours le récipient pendant le fonctionnement de l'appareil. Si le récipient devait tourner lorsque le moteur est mis en marche, mettez immédiatement l'appareil à OFF et resserrez le récipient dans la base filetée.

17. Utilisez toujours le mélangeur avec le couvercle en place. Attendez toujours que toutes les pièces mobiles soient complètement arrêtées avant de retirer un couvercle ou une protection.
18. Lors du mélange de liquides chauds, retirez la pièce centrale du couvercle en deux parties (si un couvercle en deux parties est fourni). Attention à la vapeur. Ne mélangez pas de liquides bouillants.
19. N'utilisez pas l'appareil à des fins autres que celles prévues. Une mauvaise utilisation peut entraîner des blessures. Utilisez toujours l'appareil sur une surface sèche, stable et de niveau. Ne dépassez jamais la ligne de remplissage MAX.

**Pour les récipients sans couvercle ni évent (lorsqu'ils sont insérés dans le mélangeur), tels que les récipients personnels de type « Blend and Go » :**

20. Ne mélangez pas de liquides ou d'ingrédients gazeux, chauds ou bouillants, car cela peut provoquer une accumulation de pression. Mélangez uniquement des liquides et des ingrédients non gazeux à température ambiante ou plus froide. Si le récipient est chaud au toucher, laissez-le refroidir avant de l'ouvrir.
21. N'utilisez pas le mélangeur pendant plus d'une minute à la fois afin d'éviter une accumulation de chaleur et de pression. Laissez refroidir pendant 1 minute entre les cycles.

**Pour les appareils munis d'accessoires de robot culinaire ou de hachoir :**

22. Gardez les mains et les ustensiles éloignés des lames ou des disques en mouvement pendant le traitement ou le hachage des aliments afin de réduire le risque de blessures graves ou de dommages au robot culinaire ou au hachoir. Une spatule peut être utilisée,

mais uniquement lorsque le robot ou le hachoir n'est pas en fonctionnement.

23. Afin de réduire le risque de blessures, ne placez jamais la lame de coupe ou les disques sur la base sans avoir d'abord correctement positionné le récipient.
24. Assurez-vous que le couvercle est solidement verrouillé en place avant d'utiliser l'appareil.
25. Pour les robots culinaires : n'introduisez jamais les aliments à la main. Utilisez toujours le poussoir.
26. N'essayez pas de neutraliser ou de contourner le mécanisme de verrouillage du couvercle.

---

## CONSERVEZ CES INSTRUCTIONS POUR USAGE DOMESTIQUE UNIQUEMENT

---

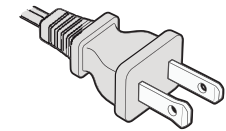

**Modeles nord-americains avec fiches polarisees :**

Cet appareil est doté d'une fiche polarisée (une lame est plus large que l'autre). Par mesure de sécurité visant à réduire le risque de choc électrique, cette fiche ne peut être insérée dans une prise polarisée que dans un seul sens. Si la fiche ne s'insère pas complètement dans la prise, inversez-la. Si elle ne s'insère toujours pas, communiquez avec un électricien qualifié. N'essayez pas de neutraliser ce dispositif de sécurité ni de modifier la fiche de quelque façon que ce soit. Si la fiche s'insère lâchement dans la prise de courant ou si la prise semble chaude, n'utilisez pas cette prise.

1. This appliance shall not be used by children. This appliance is not intended for use by persons with reduced physical, sensory, or mental capabilities, or lack of experience and knowledge, unless they have been given supervision or instruction concerning use of the appliance by a person responsible for their safety. Children should be supervised to ensure that they do not play with the appliance. Keep the appliance and its cord out of reach of children.
2. Unplug from outlet when not in use, before putting on or taking off parts and before cleaning. Allow to cool before putting on or taking off parts, and before cleaning. To disconnect, turn any control to OFF, then unplug power cord from outlet. Do not disconnect by pulling on cord.
3. Do not operate any appliance with a damaged cord or plug or after the appliance malfunctions, or has been damaged in any manner. Do not attempt to replace or splice a damaged cord. Return appliance to the manufacturer (see warranty) for examination, repair or adjustment.
4. Blades are sharp. Handle carefully, especially when removing the blades from the container, emptying the container and during cleaning.
5. Be careful if hot liquid is poured into the food chopper as it can be ejected out of the appliance due to a sudden steaming.
6. Read all instructions before using this product.
7. To protect against electric shock, do not place or immerse cord, plugs, or appliance in water or other liquid.
8. Never leave appliance unattended when in use.
9. Flashing light indicates ready to operate (models with stand-by mode). Avoid any contact with blades or moveable parts.
10. For appliances with markings on plug blade: This appliance has important markings on the plug blade. The attachment plug or entire cordset (if plug is molded onto cord) is not suitable for replacement. If damaged, the appliance shall be replaced.
11. The use of attachments, including canning jars, not recommended or sold by the manufacturer may cause fire, electric shock or injury.
12. Do not use outdoors or for commercial purposes.
13. Do not let cord hang over edge of table or counter, or touch hot surfaces, including the stove.
14. Keep hands and utensils out of container while blending to reduce the risk of severe injury to persons or damage to the blender. A scraper may be used but must be used only when the blender is not running.
15. To reduce the risk of injury, never place cutter-assembly blades on base without jar properly attached.
16. Always operate blender with cover in place. Always wait until all moving parts have stopped before removing any lid or cover.
17. When blending hot liquids, remove center piece of two-piece cover (if a two-piece cover is provided). Beware of steam. Do not blend boiling liquids.
18. Do not use appliance for other than intended use. Misuse can cause injuries. Always use appliance on a dry, stable, level surface. Never fill beyond the MAX fill line.
19. If your blender comes with a grounded plug, connect to properly grounded outlets only.

**For containers with no lids or vents (when inserted in the blender), such as personal Blend and Go containers:**

20. Do not blend carbonated, hot or boiling liquids and ingredients, as this may create pressure buildup. Only blend non-carbonated liquids and ingredients that are at room temperature or cooler. If the container is warm to the touch, allow to cool before opening.
21. Do not use the blender for longer than 1 minute at a time to avoid heat and pressure buildup. Allow to cool for 1 minute between cycles.

**For appliances with food processor or food chopper attachments:**

22. Keep hands and utensils away from moving blades or discs while processing or chopping food to reduce the risk of severe injury to persons or damage to the food processor or chopper. A scraper may be used but must be used only when the food processor or chopper is not running.
23. To reduce the risk of injury, never place cutting blade or discs on base without first putting container properly in place.
24. Be certain cover is securely locked in place before operating appliance.
25. For food processors: Never feed food by hand. Always use food pusher.
26. Do not attempt to defeat the cover interlock mechanism.
27. If mixing cup or bowl is chipped, cracked or damaged in any way, discontinue use of product.
28. If blades appear to be damaged, discard food and discontinue use of product.

## SAVE THESE INSTRUCTIONS

**This appliance is intended for household use and similar environments, such as:**

- in shops, offices and other similar working environments;
- in farm houses;
- by clients in hotels, motels and other residential type environments;
- in bed and breakfast type environments.

- Este electrodoméstico no debe ser utilizado por niños.** Este electrodoméstico no está destinado para ser utilizado por personas con capacidades físicas, sensoriales o mentales reducidas, o con falta de experiencia y conocimientos, a menos que hayan recibido supervisión o instrucciones sobre el uso del electrodoméstico por una persona responsable de su seguridad. Los niños deben ser supervisados para asegurarse de que no jueguen con el electrodoméstico. Mantenga el electrodoméstico y su cable fuera del alcance de los niños.
- Desconecte el electrodoméstico del tomacorriente cuando no esté en uso, antes de colocar o retirar piezas y antes de limpiarlo. Deje que se enfríe antes de colocar o retirar piezas y antes de limpiarlo. Para desconectarlo, coloque cualquier control en la posición **OFF** y luego desenchufe el cable de alimentación del tomacorriente. No desconecte tirando del cable.
- No opere ningún electrodoméstico con el cable o el enchufe dañados, o después de que el electrodoméstico presente fallas o haya sido dañado de cualquier manera. No intente reemplazar ni empalmar un cable dañado. Devuelva el electrodoméstico al fabricante (consulte la garantía) para su revisión, reparación o ajuste.
- Las cuchillas están afiladas.** Manipúlelas con cuidado, especialmente al retirar las cuchillas del recipiente, al vaciar el recipiente y durante la limpieza.
- Tenga cuidado si se vierten líquidos calientes en el procesador de alimentos, ya que pueden ser expulsados del electrodoméstico debido a una generación repentina de vapor.
- Lea todas las instrucciones antes de usar este producto.
- Para protegerse contra descargas eléctricas, no coloque ni el cable, los enchufes ni el electrodoméstico en agua u otros líquidos.
- Nunca deje el electrodoméstico desatendido mientras esté en uso.
- Una luz intermitente indica que está listo para operar (modelos con modo de espera). Evite cualquier contacto con las cuchillas o partes móviles.
- Para electrodomésticos con marcas en la hoja del enchufe: este electrodoméstico tiene marcas importantes en la hoja del enchufe. El enchufe de conexión o el conjunto completo del cable (si el enchufe está moldeado en el cable) no es apto para reemplazo. Si se daña, el electrodoméstico debe ser reemplazado.
- El uso de accesorios, incluidos frascos para conservas, que no sean recomendados o vendidos por el fabricante puede provocar incendios, descargas eléctricas o lesiones.
- No use este electrodoméstico en exteriores ni con fines comerciales.
- No permita que el cable cuelgue del borde de la mesa o del mostrador, ni que entre en contacto con superficies calientes, incluida la estufa.
- Mantenga las manos y utensilios fuera del recipiente mientras licúa para reducir el riesgo de lesiones graves a las personas o daños a la licuadora. Se puede usar una espátula, pero solo cuando la licuadora no esté en funcionamiento.

- Para reducir el riesgo de lesiones, nunca coloque el conjunto de cuchillas en la base sin que el recipiente esté correctamente instalado.
- Siempre opere la licuadora con la tapa colocada. Espere siempre a que todas las partes móviles se hayan detenido antes de retirar cualquier tapa o cubierta.
- Al licuar líquidos calientes, retire la pieza central de la tapa de dos piezas (si se proporciona una tapa de dos piezas). Tenga cuidado con el vapor. No licúe líquidos hirviendo.
- No use el electrodoméstico para fines distintos a los previstos. El uso indebido puede causar lesiones. Use siempre el electrodoméstico sobre una superficie seca, estable y nivelada. Nunca llene por encima de la línea de llenado **MAX**.
- Si su licuadora cuenta con un enchufe con conexión a tierra, conéctela únicamente a tomacorrientes correctamente conectados a tierra.

**Para recipientes sin tapas o ventilaciones (cuando se insertan en la licuadora), como los recipientes personales tipo "Blend and Go":**

- No licúe líquidos ni ingredientes carbonatados, calientes o hirviendo, ya que esto puede generar acumulación de presión. Solo licúe líquidos e ingredientes no carbonatados que estén a temperatura ambiente o más fríos. Si el recipiente está caliente al tacto, deje que se enfríe antes de abrirlo.
- No use la licuadora por más de 1 minuto continuo para evitar acumulación de calor y presión. Deje enfriar durante 1 minuto entre ciclos.

**Para electrodomésticos con accesorios de procesador o picador de alimentos:**

- Mantenga las manos y utensilios alejados de las cuchillas o discos en

movimiento mientras procesa o pica alimentos para reducir el riesgo de lesiones graves a las personas o daños al procesador o picador de alimentos. Se puede usar una espátula, pero solo cuando el procesador o picador no esté en funcionamiento.

- Para reducir el riesgo de lesiones, nunca coloque la cuchilla de corte o los discos en la base sin haber colocado primero correctamente el recipiente.
- Asegúrese de que la tapa esté firmemente asegurada en su lugar antes de operar el electrodoméstico.
- Para procesadores de alimentos: nunca introduzca los alimentos con la mano. Utilice siempre el empujador de alimentos.
- No intente anular el mecanismo de bloqueo de la tapa.

## CONSERVE ESTAS INSTRUCCIONES

Este electrodoméstico está destinado para uso doméstico y en entornos similares, tales como:

- en tiendas, oficinas y otros entornos laborales similares;
- en casas de campo;
- para uso de clientes en hoteles, moteles y otros entornos de tipo residencial;
- en establecimientos de alojamiento tipo bed and breakfast.

1. Este aparelho não deve ser utilizado por crianças. Este aparelho não se destina ao uso por pessoas com capacidades físicas, sensoriais ou mentais reduzidas, ou com falta de experiência e conhecimento, a menos que tenham recebido supervisão ou instruções sobre o uso do aparelho por uma pessoa responsável por sua segurança. As crianças devem ser supervisionadas para garantir que não brinquem com o aparelho. Mantenha o aparelho e o cabo fora do alcance das crianças.
2. Desconecte o aparelho da tomada quando não estiver em uso, antes de montar ou remover peças e antes da limpeza. Deixe esfriar antes de montar ou remover peças e antes da limpeza. Para desligar, coloque qualquer controle na posição OFF e, em seguida, retire o plugue da tomada. Não desconecte puxando pelo cabo.
3. Não opere qualquer aparelho com o cabo ou o plugue danificado, ou após o aparelho apresentar mau funcionamento ou ter sido danificado de qualquer forma. Não tente substituir ou emendar um cabo danificado. Devolva o aparelho ao fabricante (consulte a garantia) para exame, reparo ou ajuste.
4. As lâminas são afiadas. Manuseie com cuidado, especialmente ao remover as lâminas do recipiente, ao esvaziar o recipiente e durante a limpeza.
5. Tenha cuidado ao despejar líquidos quentes no processador de alimentos, pois eles podem ser expelidos do aparelho devido à liberação repentina de vapor.
6. Leia todas as instruções antes de usar este produto.
7. Para proteger contra choque elétrico, não coloque nem mergulhe o cabo, os plugues ou o aparelho em água ou em qualquer outro líquido.
8. Nunca deixe o aparelho sem supervisão enquanto estiver em uso.
9. A luz intermitente indica que o aparelho está pronto para operar (modelos com modo de espera). Evite qualquer contato com as lâminas ou partes móveis.
10. Para aparelhos com marcações na lâmina do plugue: este aparelho possui marcações importantes na lâmina do plugue. O plugue de conexão ou o conjunto completo do cabo (se o plugue for moldado ao cabo) não é adequado para substituição. Se estiver danificado, o aparelho deverá ser substituído.
11. O uso de acessórios, incluindo frascos para conservas, não recomendados ou não vendidos pelo fabricante pode causar incêndio, choque elétrico ou ferimentos.
12. Não utilize este aparelho ao ar livre nem para fins comerciais.
13. Não deixe o cabo pendurado na borda da mesa ou do balcão, nem em contato com superfícies quentes, incluindo o fogão.
14. Mantenha as mãos e utensílios fora do recipiente enquanto estiver batendo para reduzir o risco de ferimentos graves às pessoas ou danos ao liquidificador. Pode-se utilizar uma espátula, mas somente quando o liquidificador não estiver em funcionamento.
15. Para reduzir o risco de ferimentos, nunca coloque o conjunto de lâminas de corte na base sem que o copo esteja corretamente encaixado.
16. Sempre opere o liquidificador com a tampa no lugar. Aguarde sempre até

que todas as partes móveis tenham parado antes de remover qualquer tampa ou cobertura.

17. Ao bater líquidos quentes, remova a peça central da tampa de duas partes (se fornecida). Cuidado com o vapor. Não bata líquidos ferventes.
18. Não utilize o aparelho para finalidades diferentes daquelas para as quais foi projetado. O uso inadequado pode causar ferimentos. Utilize sempre o aparelho sobre uma superfície seca, estável e nivelada. Nunca ultrapasse a linha máxima de enchimento (MAX).
19. Se o seu liquidificador possuir plugue com aterramento, conecte-o somente a tomadas devidamente aterradas.

**Para recipientes sem tampa ou sem respiro (quando inseridos no liquidificador), como recipientes pessoais tipo "Blend and Go":**

20. Não bata líquidos ou ingredientes gaseificados, quentes ou ferventes, pois isso pode causar acúmulo de pressão. Bata apenas líquidos e ingredientes não gaseificados que estejam em temperatura ambiente ou mais frios. Se o recipiente estiver quente ao toque, deixe esfriar antes de abrir.
21. Não utilize o liquidificador por mais de 1 minuto contínuo para evitar acúmulo de calor e pressão. Deixe esfriar por 1 minuto entre os ciclos.

**Para aparelhos com acessórios de processador ou picador de alimentos:**

22. Mantenha as mãos e utensílios afastados das lâminas ou discos em movimento durante o processamento ou corte de alimentos para reduzir o risco de ferimentos graves às pessoas ou danos ao processador ou picador de alimentos. Pode-se

utilizar uma espátula, mas somente quando o processador ou picador não estiver em funcionamento.

23. Para reduzir o risco de ferimentos, nunca coloque a lâmina de corte ou os discos na base sem antes posicionar corretamente o recipiente.
24. Certifique-se de que a tampa esteja firmemente travada no lugar antes de operar o aparelho.
25. Para processadores de alimentos: nunca introduza os alimentos com a mão. Utilize sempre o empurrador de alimentos.
26. Não tente desativar ou burlar o mecanismo de trava da tampa.

## GUARDE ESTAS INSTRUÇÕES

Este aparelho destina-se ao uso doméstico e a ambientes semelhantes, tais como:

- lojas, escritórios e outros ambientes de trabalho similares;
- casas de campo;
- uso por clientes em hotéis, motéis e outros ambientes de tipo residencial;
- estabelecimentos do tipo bed and breakfast.

# Getting Started

Empezando / Começando / Commencer

EN

**CAUTION:**

Unplug blender before cleaning.  
Never immerse Base in water.

ES

**PRECAUCIÓN:** Desenchufe la licuadora antes de limpiarla.  
Nunca sumerja la base en agua.

PT

**CUIDADO:** Desligue o liquidificador da tomada antes de limpá-lo.  
Nunca mergulhe a base em água.

FR

**ATTENTION :** Débranchez le mélangeur avant de le nettoyer. Ne jamais immerger la base dans l'eau.

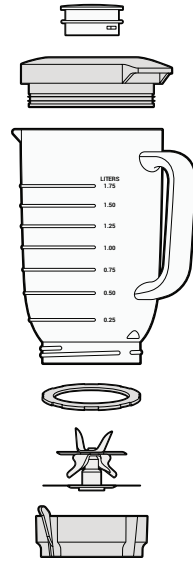

1

Clean all parts before first use.

**NOTE:** All parts are dishwasher safe, except Motor Base and Blade Assembly.

Limpie todas las piezas antes del primer uso.

**NOTA:** Todas las piezas son aptas para lavavajillas, excepto la base del motor y el conjunto de cuchillas.

Limpe todas as peças antes do primeiro uso.

**NOTA:** Todas as peças podem ser lavadas na máquina de lavar louça, exceto a base do motor e o conjunto das lâminas.

Nettoyez toutes les pièces avant la première utilisation.

**REMARQUE :** Toutes les pièces vont au lave-vaisselle, sauf le socle du moteur et le bloc de lames.

2

Wipe Base with damp, soapy sponge.

Limpie la base con una esponja húmeda y jabonosa.

Limpe a base com uma esponja úmida e ensaboada.

Essuyez la base avec une éponge humide savonneuse.

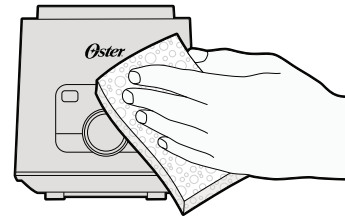

3

Rinse and dry completely.

Enjuague y seque completamente.

Enxágue e seque completamente.

Rincer et sécher complètement.

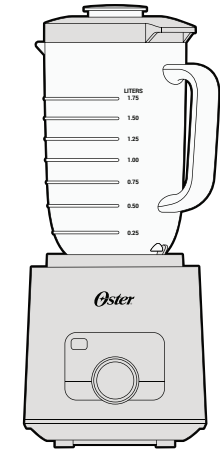

# Using Your Blender

Usando tu licuadora / Usando seu liquidificador / Utilisation de votre mélangeur

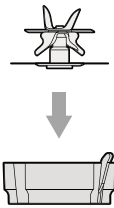

1

**EN** Insert Blade Assembly into Jar Nut.

**ES** Inserte el conjunto de cuchillas en la tuerca de la jarra.

**PT** Insira o conjunto de lâminas na porca do frasco.

**FR** Insérer l'ensemble lame dans l'écrou du pot.

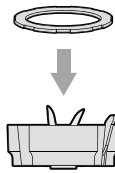

2

Insert Sealing Ring so that it is seated flat against the Blade Assembly.

Inserte el anillo de sellado de manera que quede bien ajustado contra el conjunto de cuchillas.

Insira o anel de vedação de forma que fique bem encaixado contra o conjunto da lâmina.

Insérez la bague d'étanchéité de manière à ce qu'elle soit bien à plat contre l'ensemble de la lame.

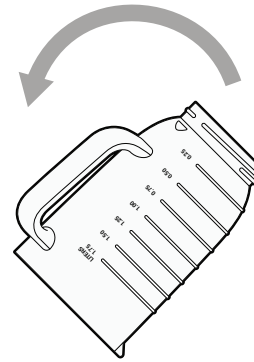

3

Turn jar upside down.

Gire la jarra boca abajo.

Vire o frasco de cabeça para baixo.

Retournez le pot.

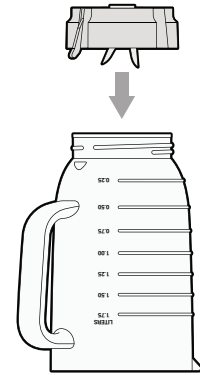

4

Insert Blade into Jar opening and screw Jar Nut on tightly.

Inserte la cuchilla en la abertura de la jarra y enrosque la tuerca de jarra firmemente.

Insira a lâmina na abertura do frasco e rosqueie a porca do frasco firmemente.

Insérez la lame dans l'ouverture du bocal et vissez fermement l'écrou du bocal.

# Using Your Blender

Usando tu licuadora / Usando seu liquidificador / Utilisation de votre mélangeur

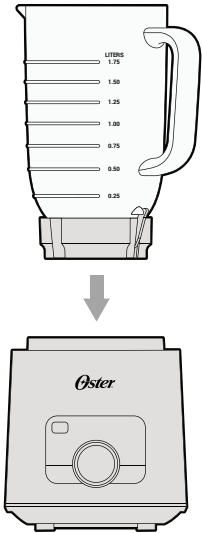

5

**EN** Place jar assembly on blender base.

**ES** Coloque el conjunto de jarra sobre la base de la licuadora.

**PT** Coloque o conjunto do jarro na base do liquidificador.

**FR** Placez le pot entier sur la base du mixeur.

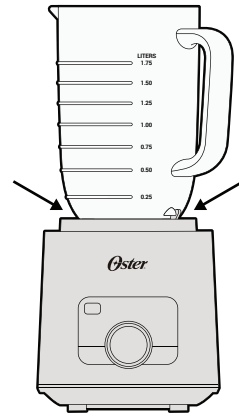

6

Align jar tabs with base tabs.

Alinee las pestañas de la jarra con las pestañas de la base.

Alinhe as abas do jar com as abas da base.

Alignez les languettes du pot avec les languettes de la base.

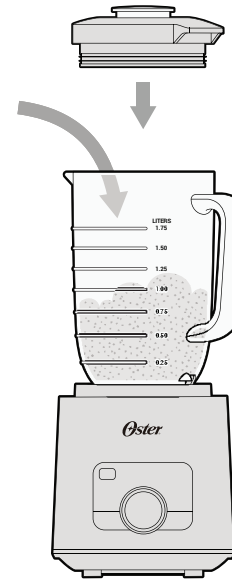

7

Add ingredients and secure Lid tightly.

Agregue los ingredientes y cierre bien la tapa.

Adicione os ingredientes e feche bem a tampa.

Ajouter les ingrédients et bien fermer le couvercle.

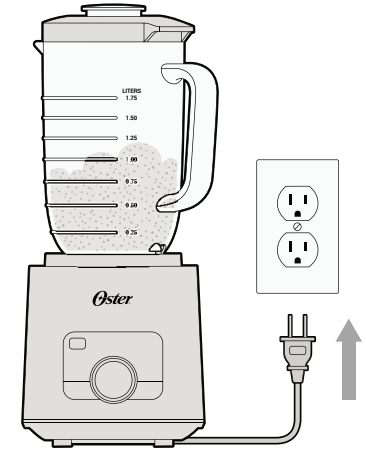

8

Plug in Blender.

Conecte la licuadora.

Ligue o liquidificador.

Branchez le mixeur.

# Using Your Blender (Version A)

FOR MODELS: **BLSTM2G-GR0**

Cómo usar su licuadora (Versión A) / Como usar o seu liquidificador (Versão A) /  
Utilisation de votre mélangeur (version A)

Para las modelos / Para modelos / Pour les modèles

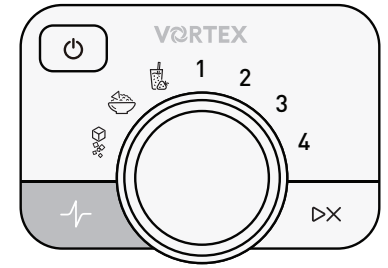
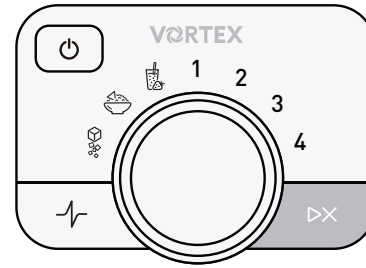
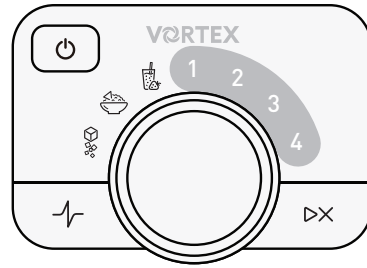
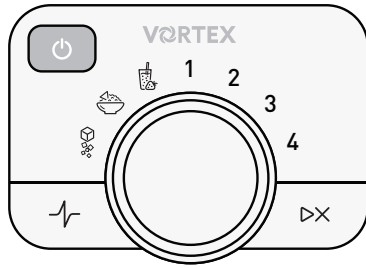

9

**EN** Press POWER button.

**ES** Presione el botón de encendido.

**PT** Pressione o botão LIGAR.

**FR** Appuyez sur le bouton  
MARCHE/ARRÊT.

10

Select speed.

Selecione la velocidad.

Selecione a velocidade.

Choisissez la vitesse.

11

Press START/STOP to begin blending.  
Blend until smooth, then press again  
to stop.

Pulsa START/STOP para comenzar a  
batir. Bate hasta obtener una mezcla  
homogénea y luego vuelve a pulsar  
para detener.

Pressione START/STOP para começar a  
bater. Bata até obter uma consistência  
homogênea e, em seguida, pressione  
novamente.

Appuyez sur DÉMARRER/ARRÊTER  
pour lancer le mixage. Mélangez  
jusqu'à l'obtention d'une consistance  
lisse, puis pressez de nouveau pour  
arrêter.

12

For PULSE: hold, then release button.

Para PULSAR: mantenga presionado y  
luego suelte el botón.

Para PULSAR: segure e solte o botão.

Pour PULSE : maintenez le bouton  
enfoncé, puis relâchez-le.

**NOTE:** Always keep hand on lid while blending.

**NOTA:** Mantenga siempre la mano sobre la tapa mientras licúa.

**NOTA:** Mantenha sempre a mão na tampa enquanto estiver a bater os ingredientes.

**REMARQUE :** Gardez toujours la main sur le couvercle pendant le mixage.

*Enjoy your blended drink!*

*¡Disfruta tu bebida mezclada!*

*Aproveite sua bebida misturada!*

*Savourez votre boisson mélangée !*

# Using Your Blender (Version A)

FOR MODELS: **BLSTM2G-GR0**

Cómo usar su licuadora (Versión A) / Como usar o seu liquidificador (Versão A) /  
Utilisation de votre mélangeur (version A)

Para las modelos / Para modelos / Pour les modèles

## EN iBlend Automatic Programs

Preset speed and duration to give great results every time.

1. Select one of three Programs.
2. Press START.
3. Blending will stop automatically once Program is complete.

## ES Programas automáticos iBlend

Velocidad y duración preestablecidas para obtener excelentes resultados en todo momento.

1. Seleccione uno de los tres programas.
2. Pulse INICIO.
3. La mezcla se detendrá automáticamente una vez que finalice el programa.

## PT Programas automáticos iBlend

Velocidade e duração predefinidas para garantir ótimos resultados sempre.

1. Selecione um dos três programas.
2. Pressione INICIAR.
3. A mistura será interrompida automaticamente assim que o programa for concluído.

## FR Programmes automatiques iBlend

Vitesse et durée prédéfinies pour des résultats optimaux à chaque fois.

1. Sélectionnez l'un des trois programmes.
2. Appuyez sur DÉMARRER.
3. Le mixage s'arrêtera automatiquement une fois le programme terminé.

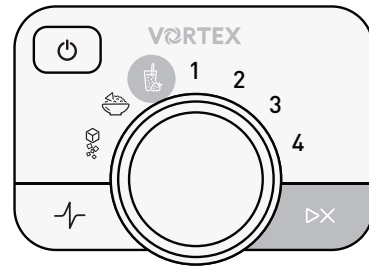

### SMOOTHIE

Blends fruits and liquids into smooth, creamy drinks.

Mezcla frutas y líquidos para obtener bebidas suaves y cremosas.

Mistura frutas e líquidos, transformando-os em bebidas cremosas e suaves.

Combinez les fruits et les liquides pour obtenir des boissons onctueuses et crémeuses.

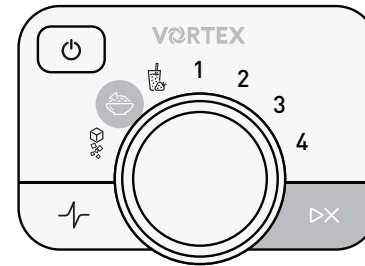

### CHOP

Chops and processes ingredients for salsa, dips, and food prep.

Pica y procesa los ingredientes para salsas, aderezos y preparación de alimentos.

Pica e processa ingredientes para molhos, patês e preparo de alimentos.

Hachez et transformez les ingrédients pour les salsas, les sauces et la préparation des aliments.

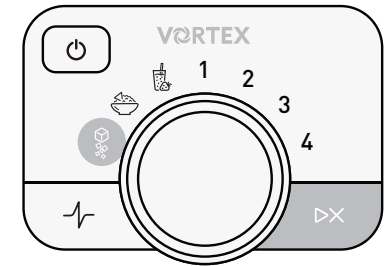

### ICE CRUSH

Crushes ice and frozen ingredients for frozen beverages.

Tritura hielo e ingredientes congelados para bebidas heladas.

Tritura gelo e ingredientes congelados para bebidas geladas.

Broyer la glace et les ingrédients congelés pour les boissons glacées.

# Using Your Blender (Version B)

FOR MODELS: **BLSTM2G-BRB**  
**BLSTM2G-BR0** **BLSTM2G-RR0**

Cómo usar su licuadora (Versión B) / Como usar o seu liquidificador (Versão B) /  
Utilisation de votre mélangeur (version B)

Para las modelos / Para modelos / Pour les modèles

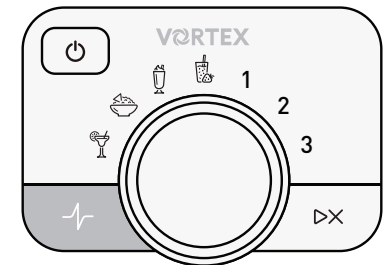
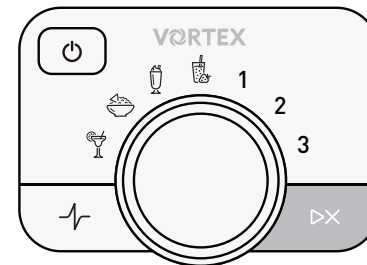
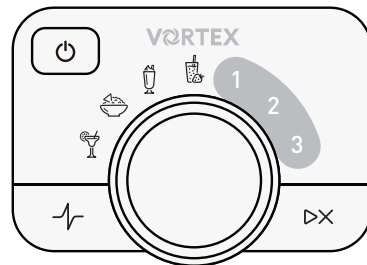
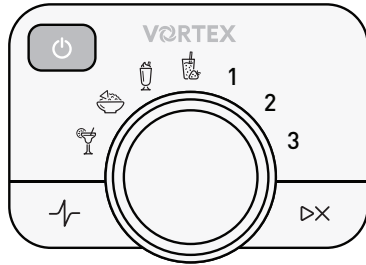

9

**EN** Press POWER button.

**ES** Presione el botón de encendido.

**PT** Pressione o botão LIGAR.

**FR** Appuyez sur le bouton  
MARCHE/ARRÊT.

10

Select SPEED.

Seleccione la velocidad.

Selecione a velocidade.

Choisissez la VITESSE.

11

Press START/STOP to begin blending.  
Blend until smooth, then press again  
to stop.

Pulsa START/STOP para comenzar a  
batir. Bate hasta obtener una mezcla  
homogénea y luego vuelve a pulsar  
para detener.

Pressione START/STOP para começar a  
bater. Bata até obter uma consistência  
homogênea e, em seguida, pressione  
novamente.

Appuyez sur DÉMARRER/ARRÊTER  
pour lancer le mixage. Mélangez  
jusqu'à l'obtention d'une consistance  
lisse, puis pressez de nouveau pour  
arrêter.

12

For PULSE: hold, then release button.

Para PULSAR: mantenga presionado y  
luego suelte el botón.

Para PULSAR: segure e solte o botão.

Pour PULSE : maintenez le bouton  
enfoncé, puis relâchez-le.

*Enjoy your blended drink!*

*¡Disfruta tu bebida mezclada!*

*Aproveite sua bebida misturada!*

*Savourez votre boisson mélangée !*

**NOTE:** Always keep hand on lid while blending.

**NOTA:** Mantenga siempre la mano sobre la tapa mientras licúa.

**NOTA:** Mantenha sempre a mão na tampa enquanto estiver a bater os  
ingredientes.

**REMARQUE :** Gardez toujours la main sur le couvercle pendant le mixage.

# Using Your Blender (Version B)

FOR MODELS: **BLSTM2G-BRB**  
**BLSTM2G-BRO** **BLSTM2G-RR0**

Cómo usar su licuadora (Versión B) / Como usar o seu liquidificador (Versão B) / Utilisation de votre mélangeur (version B)

Para las modelos / Para modelos / Pour les modèles

EN

## iBlend Automatic Programs

Preset speed and duration to give great results every time.

1. Select one of four Programs.
2. Press START.
3. Blending will stop automatically once Program is complete.

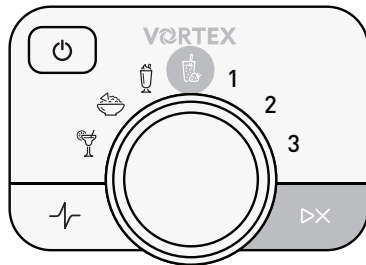

### SMOOTHIE

Blends fruits and liquids into smooth, creamy drinks.

Mezcla frutas y líquidos para obtener bebidas suaves y cremosas.

Mistura frutas e líquidos, transformando-os em bebidas cremosas e suaves.

Combinez les fruits et les liquides pour obtenir des boissons onctueuses et crémeuses.

ES

## Programas automáticos iBlend

Velocidad y duración preestablecidas para obtener excelentes resultados en todo momento.

1. Seleccione uno de los cuatro programas.
2. Pulse INICIO.
3. La mezcla se detendrá automáticamente una vez que finalice el programa.

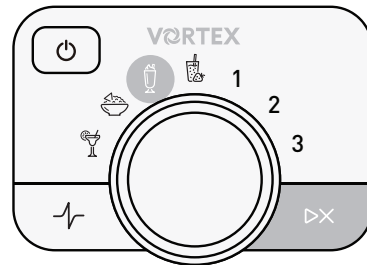

### MILKSHAKE

Blends ice cream, milk, and mix-ins into thick, smooth milkshakes.

Mezcla helado, leche y otros ingredientes para preparar batidos espesos y suaves.

Mistura sorvete, leite e outros ingredientes para criar milkshakes cremosos e consistentes.

Mélanger la crème glacée, le lait et les ingrédients à incorporer pour obtenir des laits frappés épais et onctueux.

PT

## Programas automáticos iBlend

Velocidade e duração predefinidas para garantir ótimos resultados sempre.

1. Selecione um dos quatro programas.
2. Pressione INICIAR.
3. A mistura será interrompida automaticamente assim que o programa for concluído.

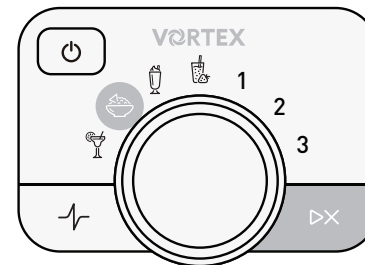

### SALSA

Chops and processes ingredients for salsa, dips, and food prep.

Pica y procesa los ingredientes para salsas, aderezos y preparación de alimentos.

Pica e processa ingredientes para molhos, patês e preparo de alimentos.

Hachez et transformez les ingrédients pour les salsas, les sauces et la préparation des aliments.

FR

## Programmes automatiques iBlend

Vitesse et durée prédéfinies pour des résultats optimaux à chaque fois.

1. Choisissez l'un des quatre programmes.
2. Appuyez sur DÉMARRER.
3. Le mixage s'arrêtera automatiquement une fois le programme terminé.

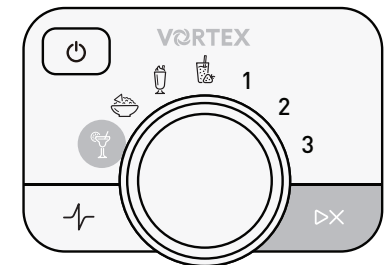

### FROZEN DRINKS

Crushes ice and frozen ingredients for frozen beverages.

Tritura hielo e ingredientes congelados para bebidas heladas.

Tritura gelo e ingredientes congelados para bebidas geladas.

Broyer la glace et les ingrédients congelés pour les boissons glacées.

# Using Your Blend-N-Go®

Usando tu Blend-N-Go® / Usando seu Blend-N-Go® / Utilisez votre Blend-N-Go®

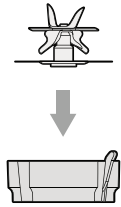

1

**EN** Insert Blade Assembly into Jar Nut.

**ES** Inserte el conjunto de cuchillas en la tuerca de jarra.

**PT** Insira o conjunto de lâminas na porca do frasco.

**FR** Insérer l'ensemble lame dans l'écrou du pot.

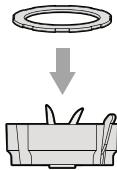

2

Insert Sealing Ring so that it is seated flat against the Blade Assembly.

Inserte el anillo de sellado de manera que quede bien ajustado contra el conjunto de cuchillas.

Insira o anel de vedação de forma que fique bem encaixado contra o conjunto da lâmina.

Insérez la bague d'étanchéité de manière à ce qu'elle soit bien à plat contre l'ensemble de la lame.



3

Add ingredients to Blend-N-Go® Cup.

Añada los ingredientes al vaso Blend-N-Go®.

Adicione os ingredientes ao copo Blend-N-Go®.

Ajouter les ingrédients dans la tasse Blend-N-Go®.



4

Screw Jar Nut tightly onto Cup until it passes safety tabs.

Enrosque firmemente la tapa del recipiente en el vaso hasta que sobrepase las pestañas de seguridad.

Rosqueie a tampa do copo firmemente até que ela ultrapasse as travas de segurança.

Vissez fermement l'écrou du pot sur le gobelet jusqu'à ce qu'il dépasse les languettes de sécurité.

# Using Your Blend-N-Go®

Usando tu Blend-N-Go® / Usando seu Blend-N-Go® / Utilisez votre Blend-N-Go®

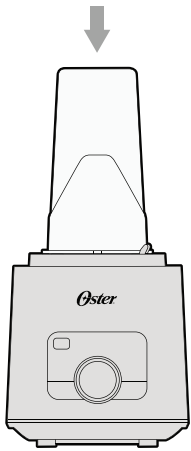

5

**EN** Place Cup on Blender Base securely. Hold cup bottom while blending.  
**NOTE:** When running manual speed with Blend-N-Go®, do not exceed 1 minute.

**ES** Coloque el vaso firmemente sobre la base de la licuadora. Sujete el vaso por la base mientras licua.  
**NOTA:** Al utilizar la velocidad manual con Blend-N-Go®, no exceda 1 minuto.

**PT** Coloque o copo firmemente na base do liquidificador. Segure o fundo do copo enquanto bate.  
**NOTA:** Ao utilizar a velocidade manual com o Blend-N-Go®, não exceda 1 minuto.

**FR** Placez fermement le gobelet sur la base du mixeur. Tenez le fond du gobelet pendant le mixage.  
**REMARQUE :** En mode manuel avec Blend-N-Go®, ne dépassez pas 1 minute.

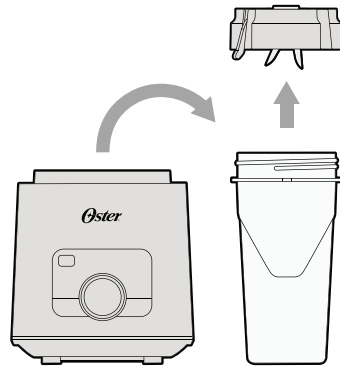

6

Remove Cup and unscrew Jar Nut.  
Retire la taza y desenrosque la tuerca de jarra.

Remova o copo e desparafuse a porca do frasco.  
Enlevez la tasse et dévissez l'écrou du bocal.

7

Attach Drinking Lid and tighten.  
Coloque la tapa para beber y apriétela.  
Coloque a tampa do recipiente e aperte bem.

Fixez le couvercle et serrez.

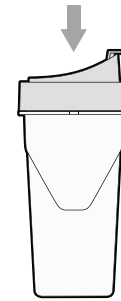

*Enjoy your blended drink!*

*¡Disfruta tu bebida mezclada!*

*Aproveite sua bebida misturada!*

*Savourez votre boisson mélangée !*

# Care & Cleaning

Cuidado y limpieza / Cuidados e Limpeza / Entretien et nettoyage

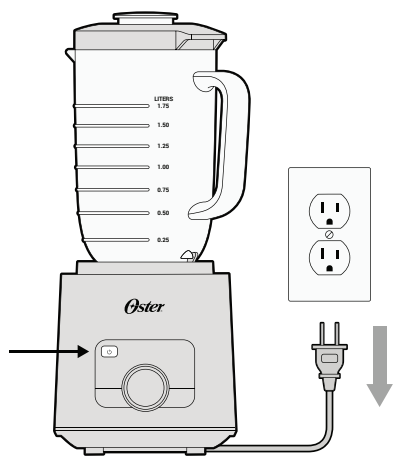

1

## EN Before Cleaning:

- Turn the Blender **OFF** and unplug it.
- Let all parts cool before cleaning.

## ES Antes de limpiar:

- Apague la licuadora y desenchúfela.
- Deje que todas las piezas se enfríen antes de limpiarlas.

## PT Antes da limpeza:

- Desligue o liquidificador e desconecte-o da tomada.
- Deixe todas as peças esfriarem antes de limpá-las.

## FR Avant le nettoyage :

- Éteignez le mélangeur et débranchez-le.
- Laissez refroidir toutes les pièces avant de les nettoyer.

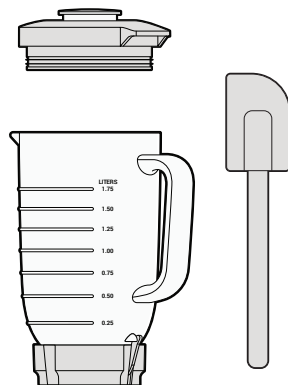

2

## Cleaning the Jar and Lid:

- Remove Jar from Motor Base and empty it.
- If needed, use a rubber spatula to remove food from the sides.

## Limpieza de la jarra y la tapa:

- Retire la jarra de la base del motor y vacíelo.
- Si es necesario, utilice una espátula de goma para retirar los restos de comida de las paredes de la jarra.

## Limpeza do copo e da tampa:

- Retire o copo da base do motor e esvazie-o.
- Se necessário, use uma espátula de borracha para remover os restos de alimentos das laterais.

## Nettoyage du bol et du couvercle :

- Retirez le bol de sa base et videz-le.
- Si nécessaire, utilisez une spatule en caoutchouc pour décoller les résidus alimentaires des parois.

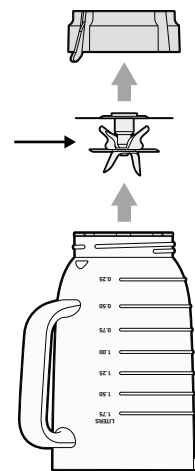

3

## Cleaning the Blade Assembly:

**IMPORTANT:** The Blade must be washed **by hand only**.

- Turn Jar upside down to unscrew Jar Nut and remove Blade Assembly.
- Wash the Blade with warm, soapy water.
- Rinse well and dry completely.

## Limpieza del conjunto de cuchillas:

**IMPORTANT:** La cuchilla debe lavarse **únicamente a mano**.

- Gire la jarra boca abajo para desenroscar la tuerca y retirar el conjunto de cuchillas.
- Lave la cuchilla con agua tibia y jabón.
- Enjuague bien y seque completamente.

## WARNING:

Blade is sharp. Handle with care.

**ADVERTENCIA:** La cuchilla está afilada. Manipúlela con cuidado.

**AVISO:** A lâmina é afiada. Manuseie com cuidado.

**ATTENTION :** La lame est tranchante. Manipulez-la avec précaution.

## Limpeza do conjunto de lâminas:

**IMPORTANT:** A lâmina deve ser lavada **somente à mão**.

- Vire o copo de cabeça para baixo para desrosquear a porca do copo e remover o conjunto de lâminas.
- Lave a lâmina com água morna e sabão.
- Enxágue bem e seque completamente.

## Nettoyage du bloc lame :

**IMPORTANT :** La lame doit être lavée **à la main uniquement**.

- Retournez le pot pour dévisser l'écrou et retirer le bloc lame.
- Lavez la lame à l'eau chaude savonneuse.
- Rincez abondamment et séchez complètement.

# Care & Cleaning

Cuidado y limpieza / Cuidados e Limpeza / Entretien et nettoyage

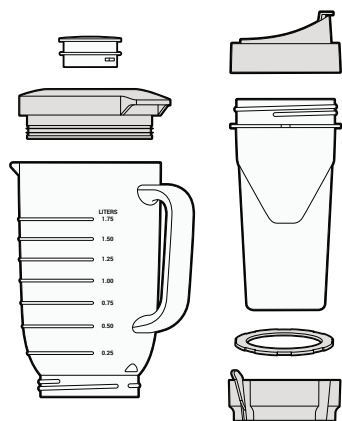

4

EN

## Dishwasher Safe Parts

**(Top Rack Only):** Filler Cap, Jar Lid, Jar, Threaded Jar Nut, Sealing Ring, Blend-N-Go® Cup & Drinking Lid

ES

## Piezas aptas para lavavajillas

**(Solo en la rejilla superior):** Tapa de llenado, tapa de la jarra, jarra, tuerca roscada de la jarra, anillo de sellado, vaso Blend-N-Go® y tapa para beber.

PT

## Peças laváveis na máquina de lavar louça (Somente na prateleira superior):

Tampa de enchimento, tampa do frasco, frasco, porca roscada do frasco, anel de vedação, copo Blend-N-Go® e tampa para beber

FR

**Pièces compatibles avec le lave-vaisselle (Panier supérieur seulement) :** Bouchon de remplissage, couvercle de bocal, bocal, écrou de bocal fileté, joint d'étanchéité, couvercle de tasse Blend-N-Go®

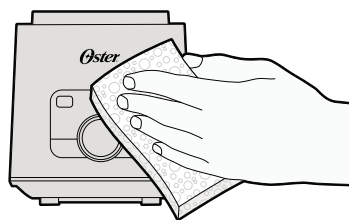

5

## Cleaning the Motor Base:

- Wipe the Motor Base with a soft, damp cloth.
- **Never** place the Motor Base in water or any other liquid.

## Limpieza de la base del motor:

- Limpie la base del motor con un paño suave y húmedo.
- Nunca sumerja la base del motor en agua ni en ningún otro líquido.

## Limpeza da base do motor:

- Limpe a base do motor com um pano macio e úmido.
- Nunca mergulhe a base do motor em água ou qualquer outro líquido.

## Nettoyage de la base du moteur :

- Essuyez la base du moteur avec un linge doux et humide.
- Ne jamais plonger le socle moteur dans l'eau ou tout autre liquide.



\*

**TIP:** Run Blender with soapy water for 20-30 seconds at low or medium speed for cleaning without disassembly. Follow with clean water rinse.

**CONSEJO:** Para limpiar la batidora sin desmontarla, póngala en marcha con agua jabonosa durante 20-30 segundos a velocidad baja o media. A continuación, enjuáguela con agua limpia.

**DICA:** Para limpar o liquidificador sem desmontá-lo, ligue-o com água e sabão por 20 a 30 segundos em velocidade baixa ou média. Em seguida, enxágue com água limpa.

**CONSEIL :** Pour nettoyer le mélangeur sans le démonter, faites-le fonctionner avec de l'eau savonneuse pendant 20 à 30 secondes à vitesse lente ou moyenne. Rincez ensuite à l'eau claire.

**WARNING:** Never place the Jar or any blender parts in a microwave oven.

**ADVERTENCIA:** Nunca coloque el recipiente ni ninguna otra pieza de la batidora en un horno microondas.

**AVISO:** Nunca coloque o copo ou qualquer outra peça do liquidificador em um forno de micro-ondas.

**ATTENTION :** Ne jamais placer le bol ou toute autre pièce du mélangeur dans un four à micro-ondes.

# Care & Cleaning

Cuidado y limpieza / Cuidados e Limpeza / Entretien et nettoyage

EN

## Storage:

- Reassemble Blender after it is completely dry.
- Place Lid on Jar with a small gap to allow airflow and prevent odors.

ES

## Almacenamiento:

- Vuelva a montar la batidora una vez que esté completamente seca.
- Coloque la tapa en la jarra dejando una pequeña abertura para permitir la circulación del aire y evitar malos olores.

PT

## Armazenamento:

- Monte o liquidificador novamente depois que estiver completamente seco.
- Coloque a tampa no copo, deixando uma pequena abertura para permitir a circulação de ar e evitar odores.

FR

## Rangement :

- Remettre le mélangeur une fois qu'il est complètement sec.
- Placez le couvercle sur le bol en laissant un petit espace pour permettre la circulation de l'air et éviter les odeurs.

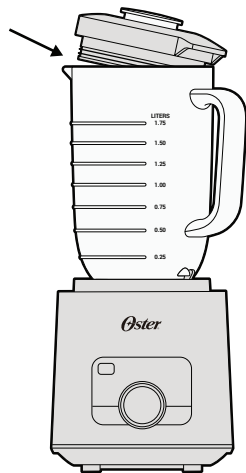

**WARNING:** Never store food or drinks in the Jar.

**ADVERTENCIA:** Nunca guarde alimentos ni bebidas en la jarra.

**AVISO:** Nunca armazene alimentos ou bebidas no pote.

**ATTENTION :** Ne jamais conserver d'aliments ou de boissons dans le bocal.

## Maintenance (for US & Canada):

This appliance has no user serviceable parts. Any servicing beyond that described in the Cleaning Section should be performed by an Authorized Service Representative only. See warranty available online.

## Mantenimiento (para EE. UU. y Canadá):

Este electrodoméstico no contiene piezas que el usuario pueda reparar. Cualquier tarea de mantenimiento que no sea la descrita en la sección de limpieza debe ser realizada únicamente por un representante de servicio autorizado. Consulte la garantía disponible en línea.

## Manutenção (para EUA e Canadá):

Este aparelho não possui peças que possam ser reparadas pelo usuário. Qualquer serviço de manutenção além do descrito na seção de Limpeza deve ser realizado somente por um Representante de Serviço Autorizado. Consulte a garantia disponível online.

## Entretien (États-Unis et Canada) :

Cet appareil ne comporte aucune pièce réparable par l'utilisateur. Toute intervention autre que celle décrite dans la section Nettoyage doit être effectuée exclusivement par un technicien agréé. Consultez la garantie disponible en ligne.

## For Brazilian Models:

To dispose of your household appliance or electronic product and its packaging in an environmentally responsible manner, locate the nearest collection point on the ABREE website: <http://abree.org.br> ABREE is the managing entity to which we are associated, which manages the reverse logistics of your product and packaging.

## Para modelos brasileiros:

Para desechar su electrodoméstico o producto electrónico y su embalaje de forma respetuosa con el medio ambiente, localice el punto de recogida más cercano en el sitio web de ABREE: <http://abree.org.br>

ABREE es la entidad gestora a la que estamos asociados y que gestiona la logística inversa de su producto y embalaje.

## Para modelos brasileiros:

Para o descarte do seu produto eletrodoméstico ou eletroeletrônico e respectiva embalagem de forma ambientalmente correta, localize um ponto de recebimento mais próximo a você no site da ABREE:

<http://abree.org.br>

A ABREE é a entidade gestora da qual somos associados, que gerencia a logística reversa do seu produto, e embalagem.

# Warranty

Garantía / Garantia / Garantie

EN

Sunbeam's limitation of liability: Sunbeam Products, Inc. ("Sunbeam") shall not be liable for any incidental or consequential damages caused by the breach of any express, implied or statutory warranty or condition. Except to the extent prohibited by applicable law, any implied warranty or condition of merchantability or fitness for a particular purpose is limited in duration to the warranty set forth at:

[www.oster.com/instruction-manuals.html](http://www.oster.com/instruction-manuals.html)

Sunbeam disclaims all other warranties, conditions or representations, express, implied, statutory or otherwise.

Sunbeam shall not be liable for any damages of any kind resulting from the purchase, use or misuse of, or inability to use the product including incidental, special, consequential or similar damages or loss of profits, or for any breach of contract, fundamental or otherwise, or for any claim brought against purchaser by any other party. Some provinces, states or jurisdictions do not allow the exclusion or limitation of incidental or consequential damages or limitations on how long an implied warranty lasts, so the above limitations or exclusion may not apply to you. This limited warranty gives you specific legal rights, and you may also have other rights that vary from province to province, state to state or jurisdiction to jurisdiction.

ES

Limitación de responsabilidad de Sunbeam: Sunbeam Products, Inc. ("Sunbeam") no se responsabiliza de ningún daño incidental o consecuente causado por el incumplimiento de cualquier garantía o condición expresa, implícita o legal. Salvo en la medida en que lo prohíba la legislación aplicable, cualquier garantía o condición implícita de comerciabilidad o idoneidad para un fin determinado se limita a la duración de la garantía estipulada en:

[www.oster.com/instruction-manuals.html](http://www.oster.com/instruction-manuals.html)

Sunbeam renuncia a cualquier otra garantía, condición o declaración, expresa, implícita, legal o de otro tipo. Sunbeam no se responsabiliza de ningún daño derivado de la compra, el uso, el mal uso o la imposibilidad de usar el producto, incluyendo daños incidentales, especiales, consecuentes o similares, o la pérdida de beneficios, ni de ningún incumplimiento de contrato, fundamental o de otro tipo, ni de ninguna reclamación interpuesta contra el comprador por un tercero. Algunas provincias, estados o jurisdicciones no permiten la exclusión o limitación de daños incidentales o consecuentes, ni limitaciones a la duración de una garantía implícita, por lo que las limitaciones o exclusiones anteriores podrían no ser aplicables en su caso. Esta garantía limitada le otorga derechos legales específicos, y también podría tener otros derechos que varían según la provincia, el estado o la jurisdicción.

PT

Limitação de responsabilidade da Sunbeam: A Sunbeam Products, Inc. ("Sunbeam") não será responsável por quaisquer danos incidentais ou consequenciais causados pela violação de qualquer garantia ou condição expressa, implícita ou legal. Exceto na medida em que for proibido pela legislação aplicável, qualquer garantia ou condição implícita de comercialização ou adequação a uma finalidade específica tem duração limitada à garantia estabelecida em:

[www.oster.com/instruction-manuals.html](http://www.oster.com/instruction-manuals.html)

A Sunbeam se isenta de todas as outras garantias, condições ou representações, expressas, implícitas, legais ou de qualquer outra natureza. A Sunbeam não será responsável por quaisquer danos de qualquer natureza resultantes da compra, uso ou mau uso do produto, incluindo danos incidentais, especiais, consequenciais ou semelhantes, ou perda de lucros, ou por qualquer violação de contrato, fundamental ou não, ou por qualquer reclamação apresentada contra o comprador por terceiros. Algumas províncias, estados ou jurisdições não permitem a exclusão ou limitação de danos incidentais ou consequenciais ou limitações na duração de uma garantia implícita, portanto, as limitações ou exclusões acima podem não se aplicar a você. Esta garantia limitada lhe confere direitos legais específicos, e você também pode ter outros direitos que variam de província para província, estado para estado ou jurisdição para jurisdição.

FR

Limitation de responsabilité de Sunbeam : Sunbeam Products, Inc. (« Sunbeam ») décline toute responsabilité en cas de dommages accessoires ou indirects causés par la violation d'une garantie ou condition expresse, implicite ou légale. Sauf dans la mesure interdite par la loi applicable, toute garantie ou condition implicite de qualité marchande ou d'adéquation à un usage particulier est limitée à la garantie indiquée sur:

[www.oster.com/instruction-manuals.html](http://www.oster.com/instruction-manuals.html)

Sunbeam décline toute autre garantie, condition ou déclaration, expresse, implicite, légale ou autre. Sunbeam décline toute responsabilité en cas de dommages de quelque nature que ce soit résultant de l'achat, de l'utilisation, de la mauvaise utilisation ou de l'impossibilité d'utiliser le produit, y compris les dommages accessoires, spéciaux, indirects ou similaires ou la perte de profits, ni en cas de violation de contrat, fondamentale ou autre, ni en cas de réclamation formulée contre l'acheteur par un tiers. Certaines provinces, certains États ou certaines juridictions n'autorisent pas l'exclusion ou la limitation des dommages accessoires ou indirects, ni la limitation de la durée d'une garantie implicite. Par conséquent, les limitations ou les exclusions ci-dessus pourraient ne pas s'appliquer à vous. Cette garantie limitée vous confère des droits légaux spécifiques, et vous pourriez également bénéficier d'autres droits qui varient d'une province, d'un État ou d'une juridiction à l'autre.

# Product & Company Information

Información del producto y de la empresa / Informações sobre o produto e a empresa / Informations sur le produit et l'entreprise

Electrical Characteristics / Características eléctricas / Características elétricas			
Model Modelo Modèle	Voltage Voltaje Tensão	Frequency Frecuencia Frequência	Peak Power / Rated Power Potencia máxima / nominal Potência de pico / nominal
BLSTM2G-BR0	120V/127V	60Hz/60Hz	1200W / 800W
BLSTM2G-BRB	120V/127V/220V	60Hz/60Hz/50Hz	1200W / 800W
BLSTM2G-GR0	120V	60Hz	1200W / 800W
BLSTM2G-RR0	120V/127V	60Hz/60Hz	1200W / 800W

**La siguiente información es para México:**

**IMPORTADOR:**

NEWELL BRANDS DE MEXICO S.A. DE C.V.  
Blvd. Manuel Ávila Camacho No. 32 Piso 14,  
Col. Lomas de Chapultepec III Sección, Alc. Miguel  
Hidalgo, C.P. 11000 Ciudad de México, México  
Atención al Consumidor: 55-5366-0800/800-506-1700

Printed in Mexico / Impreso en México / Impresso no México / Imprimé au Mexique

PN: NWL0001861328

SAP: 2278331