

Oster®



MODEL/MODÈLE
MODELO **CKSTCG3005**

INSTRUCTION MANUAL

MULTI-FUNCTION ELECTRIC GRILL & GRIDDLE

READ ALL INSTRUCTIONS BEFORE USING THIS APPLIANCE

MANUEL D'INSTRUCTIONS

GRILLE-VIANDE ET PLAQUE ÉLECTRIQUE MULTIPLES USAGES

LIRE TOUTES LES INSTRUCTIONS AVANT D'UTILISER CET APPAREIL

MANUAL DE INSTRUCCIONES

PARRILLA Y PLANCHA ELÉCTRICA MULTIFUNCIÓN

LEA TODAS LAS INSTRUCCIONES ANTES DE USAR ESTE APARATO

MANUAL DE INSTRUÇÕES

GRELHA E CHAPA ELÉTRICA MULTIFUNÇÃO

LEIA TODAS AS INSTRUÇÕES ANTES DE USAR ESTE APARELHO

IMPORTANT SAFEGUARDS

When using electrical appliances, basic safety precautions should always be observed including the following:

- **READ AND SAVE ALL INSTRUCTIONS.**
- Make sure the voltage in your outlet is the same as the voltage indicated on the appliance's rating label.
- To protect against the risk of electric shock, **DO NOT** immerse the cord, plug or unit in water or any other liquid.
- **DO NOT** touch hot surfaces. Use handles.
- Children should not use this appliance.
- Unplug from outlet when not in use and before cleaning. Allow unit to cool before cleaning or storing it.
- **NEVER** yank the cord to disconnect the unit from the electrical outlet. Instead, grasp the plug and pull it to disconnect.
- **DO NOT** operate any appliance if the cord is damaged. **DO NOT** use the appliance if it malfunctions or has been damaged in any manner. In order to avoid the risk of an electric shock, **NEVER** try to repair it yourself. Take it to the nearest Authorized Oster® Service Center for examination and repair. An incorrect re-assembly could present a risk of electric shock when the unit is in use.
- The use of replacement parts or accessories not recommended by the manufacturer may cause fire, electrical shock or injuries.
- **DO NOT** use outdoors or for commercial purposes.
- **DO NOT** use this appliance for purposes other than the one for which it was designed.
- **DO NOT** let the electrical cord hang over the edge of the table or countertop, or touch hot surfaces.
- **DO NOT** place on or near a hot gas or electric burner, heated oven or microwave oven.
- Use it on a heat-resistant, flat level surface only.
- Extreme caution must be used when moving any appliance containing hot foods or oils.
- When using this appliance, provide adequate air space above and on all sides for air circulation.
- **DO NOT** leave unit unattended during use.
- Use it with a wall receptacle only.
- When using this appliance, make sure there are no flammable materials close to it, such as curtains, paper, plastic, etc.

- This appliance is not intended for use by persons (including children) with reduced physical, sensory or mental capabilities, or lack of experience and knowledge, unless they have been given supervision or instruction concerning use of the appliance by a person responsible for their safety. Children should be supervised to ensure that they **DO NOT** play with the appliance.
- Close supervision is necessary when any appliance is used near children, or incapacitated individuals.
- Always insert temperature probe into the appliance first, then plug cord in the electric wall outlet. To disconnect, turn control dial to the off “OFF” position, then remove plug from the electric wall outlet.

THIS UNIT IS FOR HOUSEHOLD USE ONLY.

(For 120 & 127V with two flat pins only) This appliance has a polarized plug (one blade is wider than the other). To reduce the risk of electric shock, this plug will fit in a polarized outlet only one way. If the plug does not fit fully in the outlet, reverse the plug. If it still does not fit, contact a qualified electrician. **DO NOT MODIFY THE PLUG IN ANY WAY.**

SAVE THESE INSTRUCTIONS

DESCRIPTION OF THE APPLIANCE

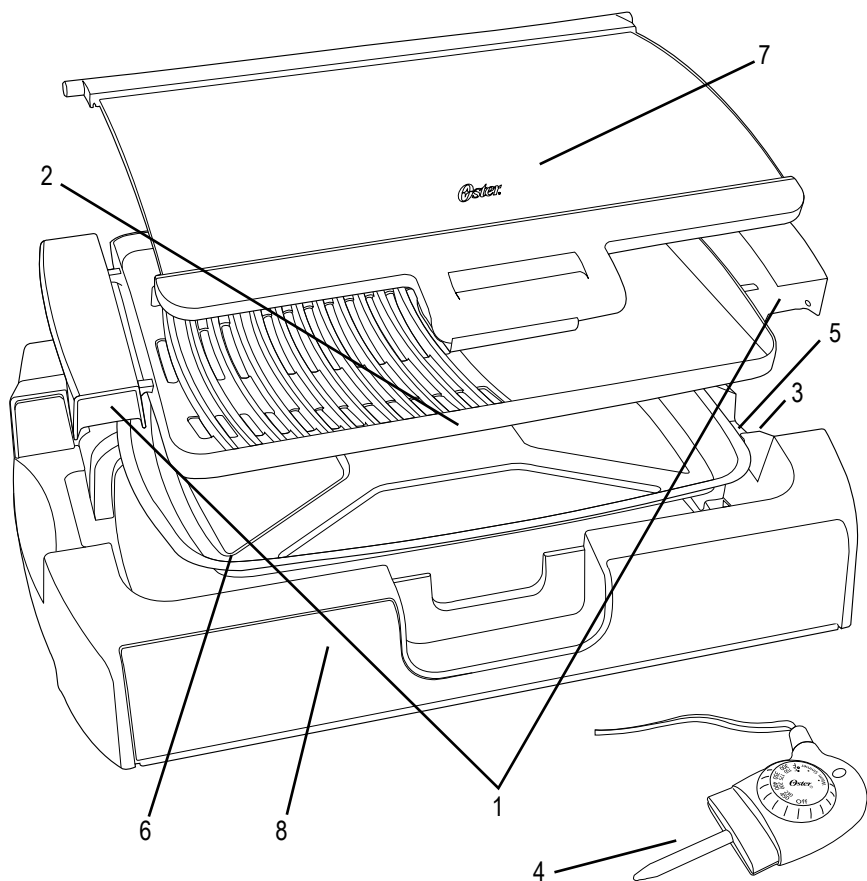

1. Cool Touch Handles
2. Removable Non-Stick Grill/Griddle Cooking Surface
3. Safety System
4. Removable Temperature Control Probe with Ready Light
5. Socket for Temperature Control Probe
6. Removable Drip Pan
7. See-Through Glass Lid
8. Base

BEFORE USING YOUR OSTER® MULTI-FUNCTION ELECTRIC GRILL & GRIDDLE

Before using your Oster® Multi-Function Electric Grill & Griddle for the first time, please follow the instructions below:

1. Remove any stickers from the product.

2. **DO NOT IMMERSE TEMPERATURE CONTROL PROBE IN WATER.**

3. Clean and condition the non-stick surface:

- Make sure the probe is not inserted into the unit; otherwise remove it from the unit. The cooking plate will only be released from the base once the probe is removed. Your appliance includes a safety system that prevents that the cooking plate be removed while the probe is inserted. Wash the cooking plate, drip pan, lid and base with a soft sponge with hot, soapy water. Rinse and dry them well.
- Place the drip pan, cooking plate and lid back in the base. Set the temperature control to the off position "OFF" and insert the probe into the unit. If temperature control probe is not completely inserted, abnormal heating may occur, resulting in accident or damage.
- To condition the cooking surface, plug the appliance into the appropriate electrical outlet. Turn the temperature control knob clockwise choosing one of the low temperature settings. The orange indicator light will illuminate. Allow the unit to pre-heat until the orange ready light goes off indicating that the selected cooking temperature has been reached.
- Wipe a small amount of butter or margarine onto the cooking surface, spread slightly and wipe away any excess.

NOTE: When using the unit for the first time, you may notice a fine smoke haze coming out from the unit. This is normal. It is due to the initial heating of internal components.

Your Oster® Multi-Function Electric Grill & Griddle is now ready to use and it will not be necessary to condition it again.

USING YOUR OSTER® MULTI-FUNCTION ELECTRIC GRILL & GRIDDLE

1. Place the drip pan correctly in the base as illustrated below (see Figure 1).

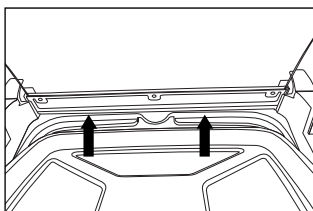
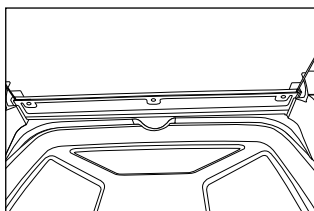
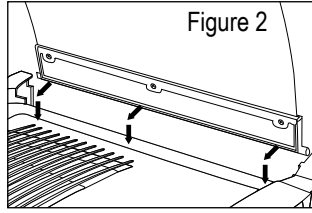

Figure 1



Warning: To prevent personal injury or property damage, this drip pan must be in place during cooking.

2. Place the cooking surface on the base and then place the lid by inserting its guides into the back grooves located in the back of the base (see Figure 2).



3. Set the temperature dial to the off position “OFF” and insert the probe into its socket found at the side of the appliance.
4. Plug the power cord into the appropriate electrical outlet.
5. Set the temperature dial to the desired setting and pre-heat the unit until the orange ready light goes off.
6. With the lid up in the open position, place the foods to be prepared on top of the non-stick cooking surface. Keep the lid open or closed as you may prefer or your recipe indicates.
7. Allow your foods to cook until done.

Note: The orange ready indicator light may turn on and off during cooking. This indicates that the thermostat is maintaining the proper cooking temperature to grill/griddle to perfection.

8. If the lid is closed, press the latch under the lid handle to release it and then lift it up until it sits in the upright/open position.
9. The cooking surface has a durable non-stick coating. Some foods such as melted cheese might cause the foods to slightly stick to the surfaces. Use heat resistant plastic or wood spatula to remove the food. Never use a sharp or metal object since that might damage the non-stick surface.
10. After you have finished using your Oster® Multi-Function Electric Grill & Griddle, turn the temperature dial to the off position “OFF” and unplug it from the electric outlet.

TIPS AND SUGGESTIONS

- Always pre-heat the unit before using it.
- Pour a small amount water onto drip pan (approximately 0,5 cm (1/4 inch) high) to help reduce smoke and clean up.
- Be careful when biting into foods containing fillings such as cheese, tomato or jam, as they retain heat and can burn if eaten too quickly after cooking.
- It is not necessary to butter the outside of breads since the unit has a non-stick surface. However, if you would like to brown the bread, it is recommended spreading a small amount of butter or margarine.

CLEANING AND MAINTENANCE

- Unplug and allow unit to cool completely before cleaning.
- Remove temperature control probe. **DO NOT IMMERSE TEMPERATURE CONTROL PROBE IN WATER OR ANY OTHER LIQUID.**
- Remove the lid by lifting it up and towards the back until lid guides are outside the grooves located in the back of the base (see Figure 3).

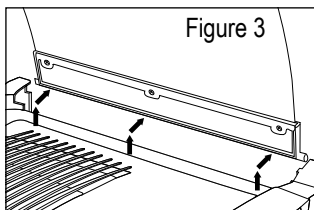

- Remove cooking place holding it by the handles.
- Remove the drip pan carefully to avoid spilling the water with any collected oils, juices and liquids.
- Wash the cooking plate, drip pan, lid and base with a soft sponge with hot, soapy water. **DO NOT** use a steel wool pad or other abrasive cleansers, which may damage the non-stick surface. Rinse and dry them well. These parts are dishwasher safe.
- **DO NOT** use metal utensils or sharp metal objects such as a knife, as this will damage the non-stick cooking surface.
- **DO NOT** cut food on top of the cooking surface to avoid damaging the non-stick coating.

STORAGE

- Allow appliance to cool before storing.
- Store unit in a dry location such as a tabletop, countertop or a cupboard shelf.
- This appliance can also be stored vertically for space saving (see Figure 4).

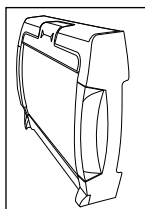

Figure 4

IMPORTANTES PRECAUTIONS D'EMPLOI

Pour l'utilisation d'appareils électriques, il est recommandé de toujours suivre certaines précautions d'emploi, en particulier:

• LIRE ET CONSERVER TOUTES LES INSTRUCTIONS.

- Assurez-vous que le voltage de la prise électrique murale est le même que celui indiqué sur l'appareil
- Pour éviter tout risque d'électrocution, NE PAS plonger le cordon électrique, la fiche ou l'appareil dans l'eau ou tout autre liquide.
- **NE PAS** toucher les surfaces chaudes, utiliser les poignées.
- Cet appareil ne devrait pas être utilisé par des enfants
- Débrancher l'appareil lorsque vous ne l'utilisez pas et avant de le nettoyer. Laisser l'appareil refroidir avant de le nettoyer ou de le ranger.
- **NE JAMAIS** tirer brusquement sur le cordon pour débrancher l'appareil de la prise murale. Mais plutôt, saisir la fiche et tirer pour débrancher.
- **NE PAS** utiliser l'appareil si le cordon électrique est endommagé. **NE PAS** utiliser l'appareil s'il ne fonctionne pas correctement ou s'il a été endommagé de quelque manière. Afin d'éviter tout risque d'électrocution, **NE JAMAIS** essayer de réparer l'appareil vous-même. Emmenez-le au centre de Service Après-vente agréé Oster® le plus proche de chez vous. Un montage incorrect peut entraîner des risques d'électrocution au moment de l'utilisation.
- L'usage de pièces de remplacement ou d'accessoires non recommandés par le fabricant peut entraîner incendie, électrocution et blessures.
- **NE PAS** utiliser à l'extérieur ou pour des raisons commerciales.
- **NE PAS** utiliser cet appareil pour un motif autre que celui pour lequel il a été conçu
- **NE PAS** laisser le cordon électrique pendre sur le bord de la table ou du plan de travail, ne pas le mettre en contact avec des surfaces chaudes
- **NE PAS** placer l'appareil sur ou à côté d'une cuisinière à gaz ou électrique en fonctionnement, dans un four chauffé ou dans un four à micro-ondes.
- Utiliser l'appareil seulement sur une surface plane et résistante à la chaleur.
- Il faut être très prudent au moment de déplacer tout appareil qui contient des aliments chauds ou de l'huile brûlante
- Au moment d'utiliser cet appareil, laisser assez d'espace au dessus et sur les côtés pour que l'air puisse circuler.
- **NE PAS** laisser l'appareil sans surveillance pendant son utilisation.
- Utiliser seulement avec une prise électrique murale.
- Au moment d'utiliser cet appareil, assurez-vous qu'aucun matériau inflammable comme par exemple rideaux, papier, plastique etc. ne se trouve à proximité

- Cet appareil n'a pas été conçu pour être utilisé par des personnes (enfants inclus) avec des handicaps physiques, sensoriels ou mentaux, ou par des personnes avec peu d'expérience ou connaissance, à moins qu'une personne responsable de leur sécurité ne les supervise ou qu'elle leur enseigne comment utiliser l'appareil. Les enfants doivent toujours être surveillés pour s'assurer qu'ils **NE** jouent **PAS** avec l'appareil.
- Lorsque l'appareil est utilisé à côté d'enfants ou de personnes handicapées, il est nécessaire de les surveiller attentivement.
- Il est recommandé de toujours placer d'abord la sonde, puis de brancher l'appareil sur la prise électrique murale. Pour débrancher, tourner le bouton de contrôle sur la position "OFF", puis retirer la fiche de la prise électrique murale.

CET APPAREIL EST UNIQUEMENT CONCU POUR USAGE DOMESTIQUE.

(Seulement pour 120 & 127V avec fiches plates) Cet appareil a une fiche polarisée (l'une des lames est plus large que l'autre). Afin de réduire le risque d'électrocution, cette fiche ne rentre dans la prise polarisée que d'une seule façon. Si la fiche ne rentre pas complètement dans la prise, inverser la fiche. Si la fiche ne rentre toujours pas, veuillez contacter un électricien qualifié. **NE MODIFIER LA FICHE EN AUCUN CAS.**

SAUVEGARDER CES INSTRUCTIONS

DESCRIPTION DE L'APPAREIL

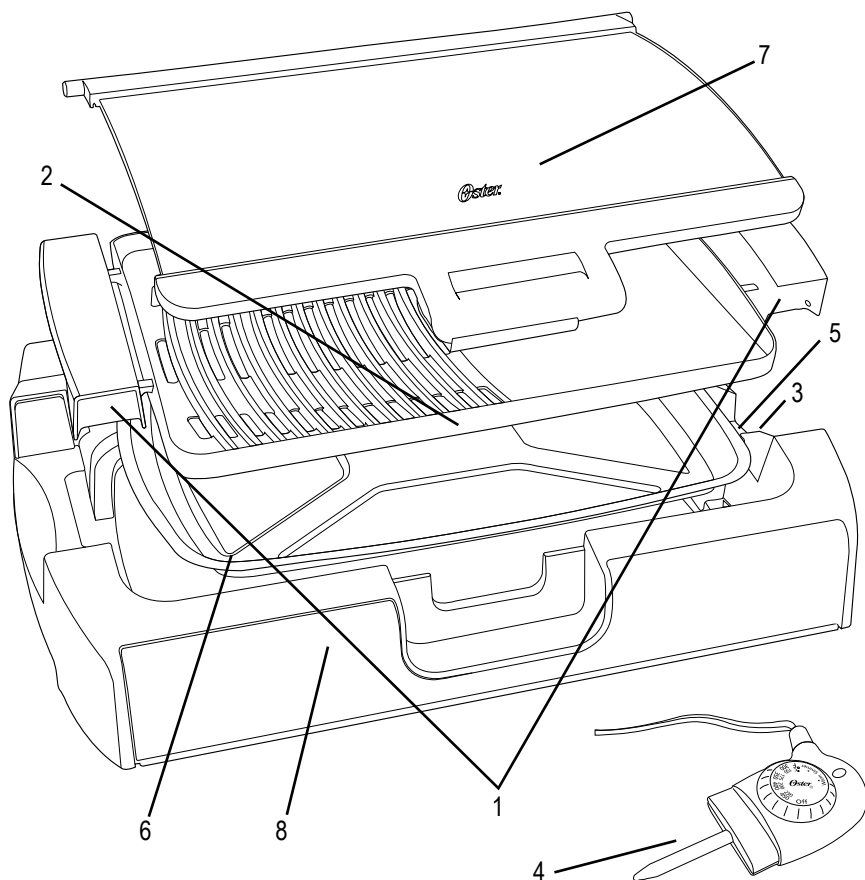

1. Poignées à Contact Froid
2. Surface de Cuisson Amovible du Grille-Viande et Plaque Electrique
3. Système de Sécurité
4. Sonde de Contrôle de Température Amovible avec Voyant Lumineux
5. Entrée de la Sonde de Contrôle de Température
6. Bac de Récupération Amovible
7. Couvercle Transparent en Verre
8. Base

AVANT D'UTILISER VOTRE GRILLE-VIANDE ET PLAQUE ELECTRIQUE MULTIPLES USAGES OSTER®

Avant d'utiliser votre Grille-Viande et Plaque Electrique Multiples Usages Oster® pour la première fois, veuillez lire les instructions ci-dessous :

1. Retirer tout autocollant de l'appareil

2. **NE PAS PLONGER LA SONDE DE TEMPERATURE DANS L'EAU.**

3. Nettoyer et conditionner la surface non-adhérente :

- Assurez-vous que la sonde n'est pas insérée dans l'appareil; si elle l'est, la retirer de l'appareil. On ne peut retirer la plaque de cuisson de la base qu'une fois la sonde retirée de l'appareil. Votre appareil inclut un système de sécurité qui évite que la plaque de cuisson ne soit retirée alors que la sonde est encore à l'intérieur. Nettoyer la plaque de cuisson, le bac de récupération, le couvercle et la base avec une éponge douce imprégnée d'eau savonneuse chaude. Rincer et bien sécher.
- Placer le bac de récupération, la plaque de cuisson et le couvercle de nouveau sur la base. Tourner le bouton de contrôle de température sur "OFF" et insérer la sonde à l'intérieur de l'appareil. Si la sonde de température n'est pas bien insérée, il est possible que l'appareil chauffe de manière anormale, ce qui pourrait entraîner accident et dommages.
- Pour conditionner la surface de chauffe, brancher l'appareil dans la prise électrique murale correspondante. Tourner le bouton de contrôle de température dans le sens des aiguilles d'une montre et choisir une température basse. Le voyant lumineux orange s'allumera. Laisser l'appareil préchauffer jusqu'à ce que le voyant orange s'éteigne, ce qui vous indiquera que la température sélectionnée a été atteinte.
- Frotter la surface de chauffe avec un peu de beurre ou de margarine et enlever ce qui est en excès.

REMARQUE: Lorsque vous utilisez l'appareil pour la première fois, il est possible que vous observiez un peu de fumée sortant de l'appareil. C'est parfaitement normal. Ceci est dû à la première chauffe des composants internes.

Votre Grille-Viande et Plaque Electrique Multiples Usages Oster® est maintenant prêt à être utilisé et il ne sera plus nécessaire de répéter l'opération.

COMMENT UTILISER VOTRE GRILLE-VIANDE ET PLAQUE ELECTRIQUE MULTIPLES USAGES OSTER®

1. Placer le bac de récupération correctement sur la base comme le montre le diagramme ci-dessous (voir Schéma 1).



Schéma 1



Attention: Pour éviter blessures ou dommages, le bac de récupération doit être en place pendant la cuisson.

- Placer la surface de chauffe sur la base puis placer le couvercle en insérant les rails dans les rainures correspondantes à l'arrière de l'appareil (voir Schéma 2).

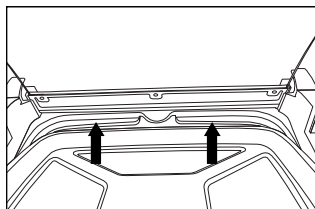
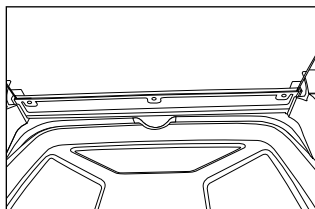
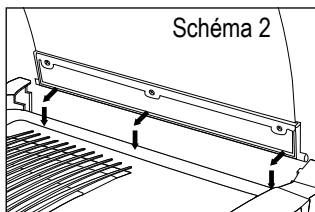

- Tourner le bouton de température sur la position "OFF" et insérer la sonde dans la cavité qui se trouve sur le côté de l'appareil.
- Brancher le cordon électrique dans la prise murale correspondante.
- Tourner le bouton de température sur la température désirée et préchauffer l'appareil jusqu'à ce que le voyant orange s'éteigne
- Avec le couvercle ouvert, placer les aliments à préparer sur le dessus de la surface de cuisson non-adhérente. Refermer le couvercle ou le laisser ouvert comme vous préférez ou comme la recette l'indique.
- Laisser vos aliments jusqu'à la cuisson désirée

Remarque: Il est possible que le voyant orange s'allume et s'éteigne pendant la cuisson. Ceci vous indique que le thermostat maintient l'appareil à la température de cuisson désirée pour une grillade/cuisson à la perfection.

- Si le couvercle est fermé, appuyer sur le loquet au dessous de la poignée du couvercle pour l'ouvrir, puis le soulever jusqu'à ce qu'il soit en position verticale/ouverte.
- La surface de cuisson est non-adhérente et durable. Certains aliments comme par exemple le fromage fondu peut attacher un peu à la surface. Utiliser une spatule en plastique résistant à la chaleur ou en bois pour retirer les aliments attachés à la surface. Ne jamais utiliser un objet tranchant ou en métal car cela pourrait endommager la surface non-adhérente.
- Une fois que vous avez fini d'utiliser votre Grille-Viande et Plaque Electrique Multiples Usages Oster®, tourner le bouton de température sur "OFF" et débrancher l'appareil de la prise électrique.

CONSEILS ET SUGGESTIONS

- Toujours préchauffer l'appareil avant de l'utiliser.
- Verser une petite quantité d'eau sur le bac de récupération (à peu près 0,5 cm (1/4 de pouce) de hauteur) pour aider à réduire la fumée et pour faciliter le nettoyage.
- Faites bien attention lorsque vous mordez dans des aliments fourrés avec par exemple du fromage, des tomates ou de la confiture, ces derniers retiennent la chaleur et peuvent vous brûler s'ils sont mangés juste après cuisson.
- Il n'est pas nécessaire de graisser l'extérieur du pain avec du beurre puisque la surface est non-adhérente. Cependant, si vous désirez que votre pain soit un peu grillé, il est recommandé d'étaler un peu de beurre ou de margarine.

NETTOYAGE ET ENTRETIEN

- Débrancher et laisser l'appareil refroidir complètement avant de le nettoyer.
- Retirer la sonde de contrôle de température. **NE PAS PLONGER LA SONDE DE CONTRÔLE DE TEMPÉRATURE DANS L'EAU OU TOUT AUTRE LIQUIDE.**
- Retirer le couvercle, pousser vers le haut et vers l'arrière jusqu'à ce que les guides du couvercle soient à l'extérieur des rainures qui se trouvent à l'arrière de la base (voir Schéma 3).

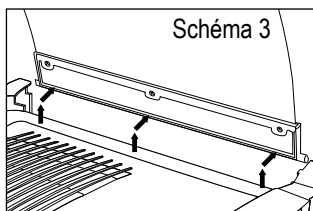

- Retirer la plaque de cuisson en la maintenant par les poignées.
- Retirer le bac de récupération avec soin afin d'éviter que l'eau avec les résidus d'huile, de jus et de graisses ne goutte hors du bac.
- Laver la plaque de cuisson, le bac de récupération, le couvercle et la base avec une éponge douce imprégnée d'eau chaude savonneuse. **NE PAS** utiliser une éponge en acier ou tout autre produit abrasif, ce qui pourrait endommager la surface non adhérente. Rincer et bien les sécher. Ces parties de l'appareil sont résistantes au lave-vaisselle.
- **NE PAS** utiliser des ustensiles en métal ou des objets tranchants en métal comme par exemple un couteau, ceci endommagera la surface de cuisson non adhérente.
- **NE PAS** couper les aliments sur le dessus de la surface de cuisson afin d'éviter que la surface non adhérente ne s'abîme.

RANGEMENT

- Laisser l'appareil refroidir avant de le ranger.
- Ranger l'appareil dans un espace sec comme par exemple sur une table, une surface de travail ou dans un placard.
- Cet appareil peut aussi être rangé en position verticale et ainsi prendre moins de place (voir Schéma 4).



Schéma 4

PRECAUCIONES IMPORTANTES

Al utilizar artefactos eléctricos deben seguirse siempre las precauciones básicas de seguridad incluyendo las siguientes:

- **LEA Y CONSERVE TODAS LAS INSTRUCCIONES.**
- Asegúrese de que el voltaje de su tomacorriente sea igual al voltaje que aparece en la etiqueta de especificaciones de su electrodoméstico.
- Para protegerse contra el riesgo de descargas eléctricas **NO** sumerja el cable, el enchufe ni la unidad en agua u otros líquidos.
- **NO** toque las superficies calientes. Utilice agarraderas.
- Los niños no deben utilizar este artefacto eléctrico.
- Desenchufe la unidad del tomacorriente cuando no esté en uso y antes de limpiarla. Deje que se enfríe antes de limpiarla o guardarla.
- **NUNCA** tire del cable para desconectar la unidad del tomacorriente. En lugar de ello, sujete el enchufe y hálelo para desconectarlo.
- **NO** haga funcionar ningún electrodoméstico si el cable está dañado. **NO** utilice el artefacto si ha presentado fallas o ha sufrido cualquier daño. A fin de evitar el riesgo de descargas eléctricas, **NUNCA** intente repararlo usted mismo. Llévelo al Centro de Servicio Autorizado Oster® más cercano para su inspección y reparación. Un reensamblado inapropiado puede provocar el riesgo de descargas eléctricas al hacer funcionar la unidad.
- El uso de piezas de reemplazo o accesorios no recomendados por el fabricante puede ocasionar incendios, descargas eléctricas o lesiones.
- **NO** utilice en exteriores o para fines comerciales.
- **NO** utilice este electrodoméstico para fines distintos de aquellos para los cuales fue diseñado.
- **NO** deje que el cable eléctrico cuelgue del borde de la mesa o la mesada ni que entre en contacto con superficies calientes.
- **NO** coloque cerca o sobre un quemador caliente, ya sea a gas o eléctrico, ni dentro de un horno caliente o de microondas.
- Utilice el electrodoméstico únicamente sobre una superficie plana resistente al calor.
- Debe emplearse extrema precaución al mover cualquier artefacto que contenga aceite o alimentos calientes.
- Al utilizar este electrodoméstico, cerciórese de que haya un espacio libre adecuado en todos los costados para que el aire pueda circular.
- **NO** descuide la unidad mientras esté en uso.
- Utilice únicamente en un tomacorriente de pared.
- Al utilizar este artefacto eléctrico, asegúrese de que no haya materiales inflamables cerca de él, tales como cortinas, papeles, plásticos, etc.

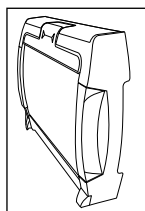
- Este artefacto eléctrico no está destinado para ser usado por personas (incluyendo niños) cuyas capacidades físicas, sensoriales o mentales estén disminuidas, o carezcan de la experiencia y conocimiento necesarios para utilizarlo, a menos que una persona responsable por su seguridad les haya supervisado o instruido en el uso de este electrodoméstico. Los niños deberán estar bajo supervisión para cerciorarse de que **NO** jueguen con el artefacto eléctrico.
- Se requiere estricta supervisión cuando se utilice el electrodoméstico cerca niños o personas discapacitadas.
- Introduzca siempre el sensor de temperatura primero en el electrodoméstico y luego enchufe el cable en el tomacorriente de pared. Para desconectarlo, gire el dial de control a la posición de apagado "OFF" y a continuación saque el enchufe del tomacorriente de pared.

ESTA UNIDAD ESTÁ DISEÑADA SÓLO PARA USO DOMÉSTICO.

(Únicamente para 120 y 127V con dos clavijas planas) Este artefacto eléctrico cuenta con un enchufe polarizado (una clavija es más ancha que la otra). Para disminuir el riesgo de descarga eléctrica, este enchufe entrará sólo de una manera en un tomacorriente polarizado. Si el enchufe no entra por completo en el tomacorriente, invírtalo. Si aún no encaja, comuníquese con un electricista calificado. **NO INTENTE MODIFICAR EL ENCHUFÉ DE NINGUNA FORMA.**

CONSERVE ESTAS INSTRUCCIONES

DESCRIPCIÓN DEL ARTEFACTO

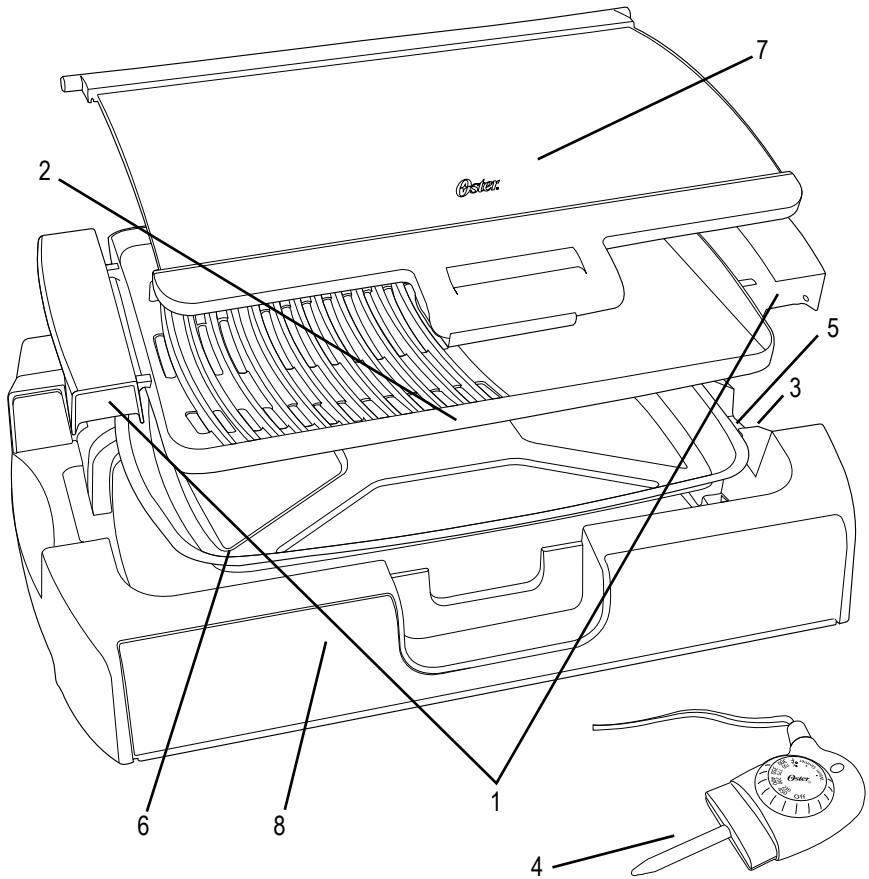

1. Asas frías al tacto
2. Superficie de cocción removible y antiadherente tipo parilla/plancha para asar
3. Sistema de seguridad
4. Sensor de control de temperatura removible con luz indicadora de cocción
5. Receptáculo para el sensor de control de temperatura
6. Bandeja de goteo removible
7. Tapa de vidrio transparente
8. Base

QUÉ HACER ANTES DE UTILIZAR SU PARRILLA Y PLANCHA ELÉCTRICA MULTIFUNCIÓN OSTER®

Antes de utilizar su parrilla y plancha eléctrica multifunción Oster® por primera vez, siga las instrucciones que se describen a continuación:

1. Retire todas las etiquetas del producto.

2. **NO SUMERJA EL SENSOR DE CONTROL DE TEMPERATURA EN AGUA.**

3. Limpie y acondicione la superficie antiadherente:

- Asegúrese de que el sensor no esté dentro de la unidad; de ser así, retírelo. La plancha de cocción sólo podrá sacarse de la base una vez que se haya retirado el sensor. Su electrodoméstico incluye un sistema de seguridad que evita que la plancha de cocción pueda sacarse mientras el sensor esté dentro. Lave la plancha de cocción, la bandeja de goteo, la tapa y la base utilizando una esponja suave y agua caliente jabonosa. Enjuague y seque bien las piezas.
- Vuelva a colocar la bandeja de goteo, la plancha de cocción y la tapa en la base. Ajuste el control de temperatura a la posición de apagado "OFF" e introduzca el sensor en la unidad. Si el sensor de control de temperatura no se introduce completamente puede producirse un calentamiento anormal que podría causar accidentes o daños.
- Para acondicionar la superficie de cocción, enchufe el electrodoméstico en un tomacorriente de pared adecuado. Gire la perilla de control de temperatura hacia la derecha y elija una de las graduaciones de temperatura más bajas. La luz indicadora anaranjada se encenderá. Deje que la unidad realice el ciclo de precalentamiento hasta que la luz indicadora anaranjada se apague, indicando que se ha alcanzado la temperatura de cocción seleccionada.
- Frote una pequeña cantidad de mantequilla o margarina sobre la superficie de cocción; espárzala ligeramente y elimine cualquier excedente.

NOTA: Al utilizar la unidad por primera vez quizás observe una fina bruma de humo proveniente del artefacto. Esto es normal. Se debe al calentamiento inicial de los componentes internos.

Su parrilla y plancha eléctrica multifunción Oster® ya está lista para usar y no será necesario volverla a acondicionar.

USO DE SU PARRILLA Y PLANCHA ELÉCTRICA MULTIFUNCIÓN OSTER®

1. Coloque la bandeja de goteo adecuadamente en la base, según se ilustra abajo (ver la Figura 1).

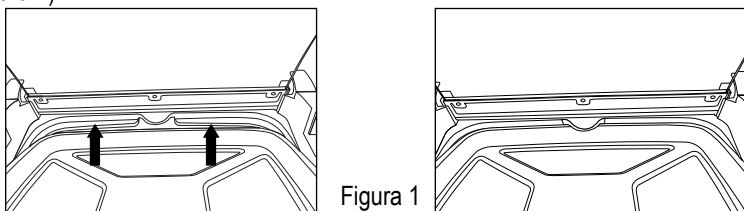

Advertencia: Para prevenir lesiones personales o a la propiedad, esta bandeja de goteo debe estar en su lugar durante el proceso de cocción.

2. Coloque la superficie de cocción en la base y a continuación coloque la tapa insertando las guías en las ranuras posteriores localizadas en la parte de atrás de la base (ver la Figura 2).

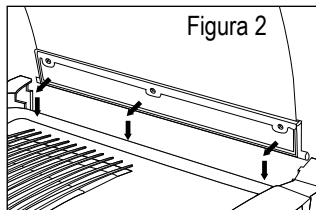

3. Gradúe el dial de temperatura a la posición de apagado "OFF" e introduzca la sonda en el receptáculo que se encuentra en el costado del electrodoméstico.
4. Enchufe el cable de alimentación en el tomacorriente correspondiente.
5. Ajuste el dial de temperatura a la graduación deseada y precaliente la unidad hasta que la luz indicadora anaranjada se apague.
6. Teniendo la tapa en la posición abierta, coloque los alimentos que va a preparar sobre la superficie de cocción antiadherente. Mantenga abierta o cerrada la tapa de acuerdo a su preferencia o a las instrucciones de la receta.
7. Deje que los alimentos se cocinen hasta que estén listos.

Nota: La luz indicadora anaranjada puede encenderse y apagarse durante el proceso de cocción. Esto indica que el termostato está manteniendo la temperatura de cocción adecuada para asar a la perfección.

8. Si la tapa está cerrada, pulse el sujetador que se encuentra debajo del asa de la tapa para soltarla y levante la tapa hasta que quede en posición vertical/abierta.
9. La superficie de cocción posee un revestimiento antiadherente resistente. Algunos alimentos, tales como el queso derretido, pueden quedar ligeramente adheridos a las superficies. Utilice una espátula de plástico resistente al calor o de madera para eliminar los restos de comida. No utilice nunca un objeto filoso o metálico ya que puede dañar la superficie antiadherente.
10. Al terminar de usar su parrilla y plancha eléctrica multifunción Oster® gire el dial de temperatura a la posición de apagado "OFF" y desenchúfela del tomacorriente.

CONSEJOS Y SUGERENCIAS

- Precaliente siempre la unidad antes de utilizarla.
- Vierta una pequeña cantidad de agua en la bandeja de goteo (aproximadamente 0,5 cm [1/4 in] de profundidad) para ayudar a disminuir la cantidad de humo y facilitar la limpieza.
- Tenga cuidado al probar alimentos que contengan rellenos, tales como queso, tomáte o jamón, ya que éstos conservan el calor y pueden producir quemaduras si se consumen inmediatamente después de cocinarlos.
- No es necesario untar mantequilla en la parte de afuera de los panes ya que la unidad posee una superficie antiadherente. Sin embargo, si desea tostar el pan se recomienda untar una pequeña cantidad de mantequilla o margarina.

LIMPIEZA Y MANTENIMIENTO

- Desenchufe la unidad y deje que se enfríe antes de limpiarla.
- Quite el sensor de control de temperatura. **NO SUMERJA EL SENSOR DE CONTROL DE TEMPERATURA EN AGUA NI EN NINGÚN OTRO LIQUIDO.**
- Saque la tapa levantándola y echándola hacia atrás hasta que las guías de la tapa se salgan de las ranuras localizadas en la parte posterior de la base (ver la Figura 3).

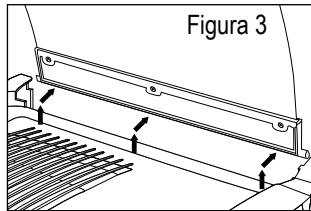

- Saque la plancha de cocción sujetándola por las asas.
- Retire con cuidado la bandeja de goteo para evitar derramar el agua con los aceites, jugos y demás líquidos recolectados.
- Lave la plancha de cocción, la bandeja de goteo, la tapa y la base utilizando una esponja suave y agua caliente jabonosa. **NO** utilice un estropajo de acero o cualquier otro limpiador abrasivo que pueda dañar la superficie antiadherente. Enjuague y seque bien las piezas. Estas piezas son aptas para uso en lavaplatos automáticos.
- **NO** emplee utensilios metálicos u objetos metálicos filosos, tales como cuchillos, ya que esto puede dañar la superficie de cocción antiadherente.
- **NO** corte alimentos sobre la superficie de cocción para evitar dañar el revestimiento antiadherente.

ALMACENAMIENTO

- Deje que el electrodoméstico se enfríe antes de guardarlo.
- Almacene la unidad en un lugar seco, como por ejemplo sobre una mesa, mesada o en el estante de un aparador.
- Este electrodoméstico también puede guardarse en posición vertical para economizar espacio (ver la Figura 4).



Figura 4

PRECAUÇÕES IMPORTANTES

Ao utilizar aparelhos elétricos sempre siga as precauções básicas de segurança incluindo as seguintes:

- **LEIA E CONSERVE TODAS AS INSTRUÇÕES.**

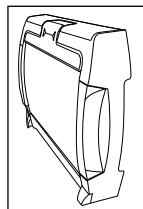
- Certifique-se de que a voltagem de sua tomada elétrica seja igual a voltagem que aparece na etiqueta de especificações de seu eletrodoméstico.
- Para proteger-se contra o risco de descargas elétricas **NÃO** deixe o fio, a tomada ou a própria unidade submerso em água ou outros líquidos.
- **NÃO** toque as superfícies quentes. Utilize protetores de calor.
- As crianças não devem utilizar este aparelho elétrico.
- Desconecte a unidade da tomada elétrica quando não esteja em uso e antes de limpá-la. Deixe que a unidade se resfrie antes de limpá-la ou guardá-la.
- **NUNCA** estique o fio para desconectar a unidade da tomada elétrica. Em vez disso, segure a tomada da unidade e puxe-a para desconectá-la.
- **NÃO** ligue qualquer eletrodoméstico caso o fio esteja danificado. **NÃO** utilize o aparelho caso tenha apresentado falhas ou sofrido qualquer dano. A fim de evitar o risco de descargas elétricas, **NUNCA** tente repará-lo você mesmo. Leve-o ao Centro de Serviço Autorizado Oster® mais próximo para inspeção e reparação. Um conserto impróprio pode provocar o risco de descargas elétricas ao ligar a unidade.
- O uso de peças de reposição ou acessórios não recomendados pelo fabricante pode ocasionar incêndios, descargas elétricas ou lesões.
- **NÃO** utilize em áreas externas ou para fins comerciais.
- **NÃO** utilize este eletrodoméstico para fins distintos daqueles para os quais foi desenhado.
- **NÃO** deixe o fio elétrico pendurado pela borda da mesa, nem que entre em contato com superfícies quentes.
- **NÃO** coloque o eletrodoméstico sobre um queimador de fogão quente, seja a gás ou elétrico, nem dentro de um forno quente ou de microondas.
- Utilize o eletrodoméstico unicamente sobre uma superfície plana resistente ao calor.
- Deve-se tomar extrema precaução ao mover qualquer aparelho que contenha líquidos ou alimentos quentes.
- Ao utilizar este eletrodoméstico, certifique-se de que haja um espaço livre adequado ao seu redor para que o ar possa circular.
- **NÃO** se descuide da unidade enquanto esteja em uso.
- Utilize o aparelho unicamente em uma tomada elétrica de parede.
- Ao utilizar este aparelho elétrico, certifique-se de que não haja materiais inflamáveis próximos tais como cortinas, papéis, plásticos, etc.

- Este aparelho elétrico não está destinado a ser usado por pessoas (incluindo crianças) cujas capacidades físicas, sensoriais ou mentais estejam reduzidas ou careçam de experiência e conhecimento necessários para utilizá-lo, a menos que uma pessoa responsável por sua segurança tenha supervisionado ou instruído quanto ao uso deste eletrodoméstico. As crianças deverão estar sob supervisão para garantir que **NAO** brinquem com o aparelho elétrico.
- É necessária a estrita supervisão quando se utilize o eletrodoméstico próximo a crianças ou pessoas incapacitadas.
- Sempre introduza o sensor de temperatura primeiro no eletrodoméstico e em seguida conecte a tomada da unidade à tomada elétrica de parede. Para desconectá-lo, gire o seletor de controle para a posição de apagado "OFF" e em seguida retire a tomada da unidade da tomada elétrica de parede.

ESTA UNIDADE ESTÁ DESENHADA SOMENTE PARA USO DOMÉSTICO.

(Unicamente para 120 y 127V com dois terminais planos) Este aparelho elétrico conta com uma tomada polarizada (um terminal mais largo que o outro). Para reduzir o risco de descarga elétrica, esta tomada entrará somente em um sentido numa tomada elétrica polarizada. Caso a tomada da unidade não entre completamente na tomada elétrica, deve-se inverter o sentido. Caso, ainda assim não encaixe, comunique-se com um eletricista qualificado. **NÃO TENHA MODIFICAR A TOMADA DE NENHUMA FORMA.**

CONSERVE ESTAS INSTRUÇÕES

DESCRIÇÃO DO APARELHO

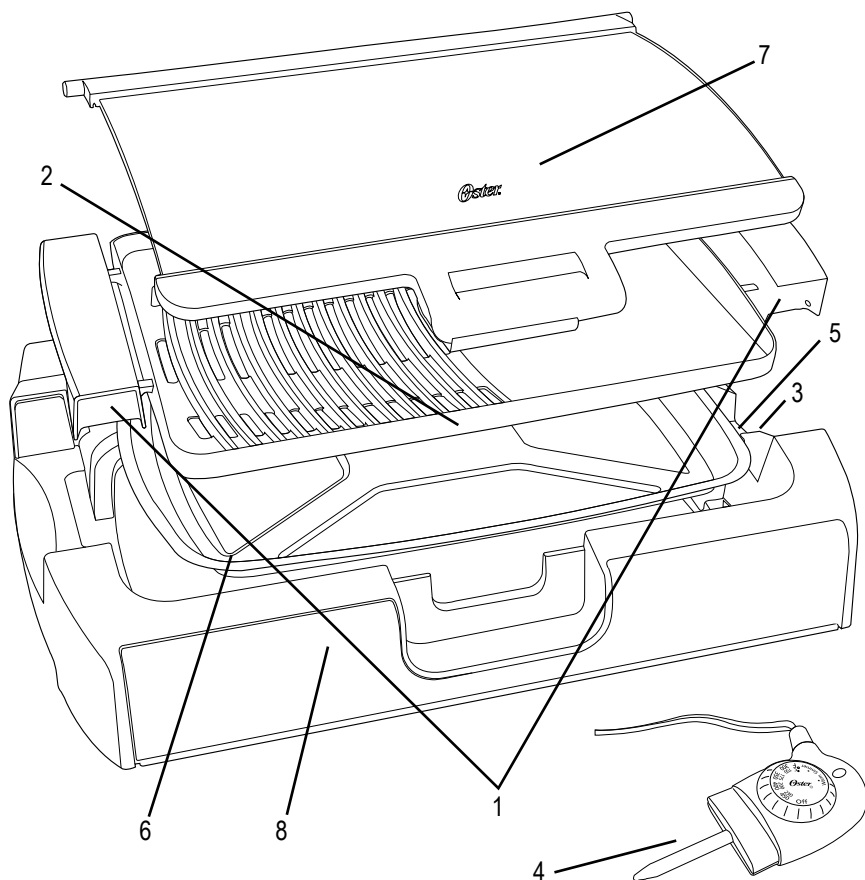

1. Asas frias ao tato
2. Superfície de cocção removível e antiaderente tipo grelha/chapa para assar
3. Sistema de segurança
4. Sensor de controle de temperatura removível com luz indicadora de cocção
5. Receptáculo para o sensor de controle de temperatura
6. Bandeja de coleta de líquidos removível
7. Tampa de vidro transparente
8. Base

O QUE FAZER ANTES DE UTILIZAR SUA CHAPA PARA ASSAR E GRELHA ELÉTRICA MULTIFUNÇÃO OSTER®

Antes de utilizar sua chapa para assar e grelha elétrica multifunção Oster® pela primeira vez, siga as instruções descritas a seguir:

- 1.Retire todas as etiquetas do produto.
- 2.**NÃO SUBMERJA O SENSOR DE CONTROLE DE TEMPERATURA EM ÁGUA.**
- 3.Limpe e acondicione a superfície antiaderente:
 - Certifique-se de que o sensor não esteja dentro da unidade. Do contrário, retire-o. A chapa de cocção somente poderá ser retirada da base uma vez que o sensor tenha sido removido. O seu eletrodoméstico inclui um sistema de segurança que evita que a chapa de cocção possa ser removida enquanto o sensor esteja dentro do aparelho. Lave a chapa de cocção, a bandeja de coleta de líquidos, a tampa e a base utilizando uma esponja macia e água quente com sabão. Enxágue e seque bem as peças.
 - Coloque a bandeja de coleta de líquidos, a chapa de cocção e a tampa de volta na base. Ajuste o controle de temperatura para a posição de apagado “OFF” e introduza o sensor na unidade. Caso o sensor de controle de temperatura não seja completamente introduzido, pode-se produzir um aquecimento anormal o qual poderia causar acidentes ou danos.
 - Para acondicionar a superfície de cocção, conecte o eletrodoméstico a uma tomada elétrica de parede adequada. Gire o seletor de controle de temperatura para a direita e selecione uma das graduações de temperatura mais baixas. A luz indicadora alaranjada se acenderá. Deixe que a unidade realize o ciclo de pré-aquecimento até que a luz indicadora alaranjada se apague, indicando que a temperatura de cocção selecionada foi atingida.
 - Coloque uma pequena quantidade de manteiga ou margarina sobre a superfície de cocção; espalhe ligeiramente e elimine qualquer excedente.

NOTA: Ao utilizar a unidade pela primeira vez, é possível que se observe uma leve fumaça proveniente do aparelho. Isto é normal. Deve-se ao aquecimento inicial dos componentes internos.

A sua chapa para assar e grelha elétrica multifunção Oster® já está pronta para ser usada e não será necessário voltar a acondicioná-la.

USO DA SUA CHAPA PARA ASSAR E GRELHA ELÉTRICA MULTIFUNÇÃO OSTER®

- 1.Coloque a bandeja de coleta de líquidos adequadamente na base segundo a ilustração abaixo (veja a Figura 1).



Figura 1



Advertência: Para prevenir lesões pessoais ou à propriedade, esta bandeja de coleta de líquidos deve estar em seu lugar durante o processo de cocção.

2. Coloque a superfície de cocção na base e em seguida coloque a tampa inserindo as guias nas ranhuras posteriores localizadas na parte de trás da base (veja a Figura 2).

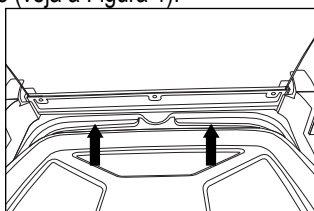
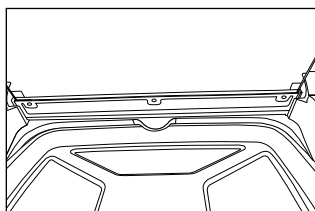
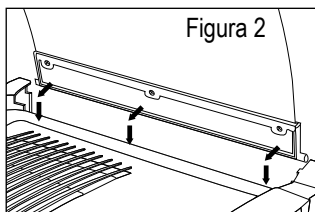

3. Coloque o seletor de temperatura na posição de apagado "OFF" e introduza a sonda no receptáculo que se encontra na lateral do eletrodoméstico.
4. Conecte o fio de alimentação à tomada correspondente.
5. Ajuste o seletor de temperatura à graduação desejada e pré-aqueça a unidade até que a luz indicadora alaranjada se apague.
6. Com a tampa em posição aberta, coloque os alimentos a serem preparados sobre a superfície de cocção antiaderente. Mantenha a tampa aberta ou fechada de acordo com a sua preferência ou de acordo às instruções da receita.
7. Deixe os alimentos cozinharem até que estejam prontos.

Nota: A luz indicadora alaranjada poderá se acender ou apagar durante o processo de cocção. Isto indica que o fermostato está mantendo a temperatura de cocção adequada para assar com perfeição.

8. Caso a tampa esteja fechada, pressione a alavanca que se encontra embaixo da tampa para soltá-la e levante-a até que fique em posição vertical/aberta.
9. A superfície de cocção possui um revestimento antiaderente resistente. Alguns alimentos, tais como queijo derretido, podem ficar ligeiramente grudados às superfícies. Utilize uma espátula de plástico resistente ao calor ou de madeira para eliminar os restos de comida. Não utilize nunca um objeto cortante ou metálico, já que pode danificar a superfície antiaderente.
10. Ao terminar de usar sua chapa para assar e grelha elétrica multifunção Oster®, gire o seletor de temperatura para a posição de apagado "OFF" e desconecte-a da tomada elétrica.

CONSELHOS E SUGESTÕES

- Pré-aqueça sempre a unidade antes de utilizá-la.
- Despeje uma pequena quantidade de água na bandeja de coleta de líquidos (aproximadamente 0,5 cm [1/4 in] de profundidade) para ajudar na redução de fumaça e facilitar a limpeza.
- Tenha cuidado ao provar alimentos que contenham recheio, tais como queijo, tomate ou presunto, pois estes conservam o calor e podem produzir queimaduras caso sejam consumidos imediatamente depois de cozidos.
- Não é necessário untar a parte de fora dos pães com manteiga, já que a unidade possui uma superfície antiaderente. No entanto, se deseja tostar o pão, recomenda-se untar uma pequena quantidade de manteiga ou margarina.

LIMPEZA E MANUTENÇÃO

- Desconecte a unidade e deixe que se resfrie antes de limpá-la.
- Retire o sensor de controle de temperatura. **NÃO SUBMERJA O SENSOR DE CONTROLE DE TEMPERATURA EM ÁGUA OU QUALQUER OUTRO LÍQUIDO.**
- Retire a tampa levantando-a e empurrando-a para trás até que as guias da tampa se soltem das ranhuras localizadas na parte posterior da base (veja a Figura 3).

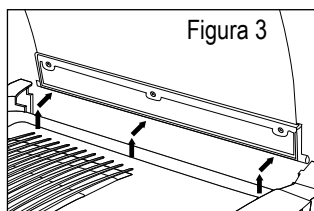

- Remova a chapa de cocção segurando-a pelas asas.
- Retire a bandeja de coleta de líquidos com cuidado para evitar o derramamento de água com gordura, sucos e demais líquidos coletados.
- Lave a chapa de cocção, a bandeja de coleta de líquidos, a tampa e a base utilizando uma esponja macia e água quente com sabão. **NÃO** utilize esponja de aço ou qualquer outro limpador abrasivo que possa danificar a superfície antiaderente. Enxágue e seque bem as peças. Estas peças são aptas para uso em lavadoras de pratos automáticas.
- **NÃO** aplique utensílios metálicos ou objetos metálicos afiados, tais como facas, pois estes podem danificar a superfície de cocção antiaderente.
- **NÃO** corte alimentos sobre a superfície de cocção para evitar danos ao revestimento antiaderente.

ARMAZENAMENTO

- Deixe que o eletrodoméstico resfrie-se antes de guardá-lo.
- Armazene a unidade em um lugar seco, como por exemplo sobre uma mesa, balcão ou estante.
- Este eletrodoméstico também pode ser guardado em posição vertical para economizar espaço (veja a Figura 4).



Figura 4

PARA MÉXICO SÓLAMENTE - FOR MEXICO ONLY
PARRILLA Y PLANCHA ELÉCTRICA
MULTIFUNCIÓN OSTER®
MODELO: CKSTCG3005, CKSTCG3005-013
IMPORTADOR: SUNBEAM MEXICANA, S.A. DE C.V.
AV. JUÁREZ No. 40-201,
EX-HACIENDA DE SANTA MÓNICA,
TLALNEPANTLA, ESTADO DE MÉXICO,
C.P. 54050, R.F.C. SME570928G90, TEL. 53660800
PAÍS DE ORIGEN: CHINA
PAÍS DE PROCEDENCIA: CHINA, E.U.A.
LEA EL INSTRUCTIVO ANTES DE USAR EL APARATO
CARACTERÍSTICAS ELÉCTRICAS
60 Hz 120 V ~ 1500 W
CONTENIDO: 1 PIEZA

NOM-004-ANCE
MR

Oster®

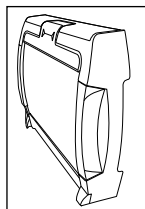
©2009 Sunbeam Products, Inc. All rights reserved. Distributed by Sunbeam Latin America, LLC,
5200 Blue Lagoon Drive, Suite 470, Miami, FL 33126.
One year limited warranty – please see insert for details.

©2009 Sunbeam Products, Inc. Tout droit réservé. Distribué par by Sunbeam Latin America, LLC,
5200 Blue Lagoon Drive, Suite 470, Miami, FL 33126.
Une année de garantie limitée – veuillez lire le feuillet sur la garantie pour plus de détails.

©2009 Sunbeam Products, Inc. Todos los derechos reservados. Distribuido por Sunbeam Latin
America, LLC, 5200 Blue Lagoon Drive, Suite 470, Miami, FL 33126.
Garantía limitada de un año – por favor consulte los detalles en el inserto.

©2009 Sunbeam Products, Inc. Todos os direitos reservados. Distribuído pela Sunbeam Latin
America, LLC, 5200 Blue Lagoon Drive, Suite 470, Miami, FL 33126.
Garantia limitada de um ano – para maiores detalhes, consulte o certificado.

www.oster.com

Printed in China

Imprimé en Chine

Impreso en China

Impresso na China

P.N. 130929
CBA -020309