

Oster®

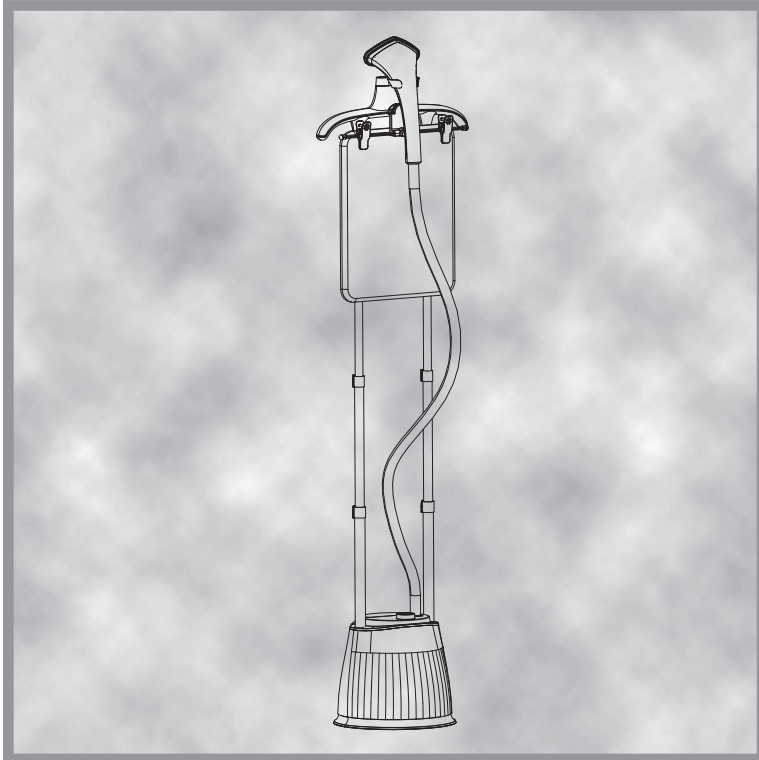

MODELO
MODEL

GCSTGS7050

MANUAL DE INSTRUCCIONES
VAPORIZADOR DE PRENDAS CON TABLA DE SOPORTE
LEA TODAS LAS INSTRUCCIONES ANTES DE USAR ESTE APARATO

INSTRUCTION MANUAL
GARMENT STEAMER WITH SUPPORT BOARD
READ ALL INSTRUCTIONS BEFORE USING THIS APPLIANCE

PRECAUCIONES IMPORTANTES

Cuando se utilizan electrodomésticos, siempre debe de seguir algunas medidas básicas de seguridad, incluyendo las siguientes:

IMPORTANTES MEDIDAS DE SEGURIDAD

1. LEA ESTAS INSTRUCCIONES ANTES DE USAR EL ARTEFACTO.
2. Utilice este artefacto sólo para su uso previsto.
3. Para reducir el riesgo de descarga eléctrica, no sumerja el artefacto en agua ni ningún otro líquido.
4. Siempre apague el artefacto antes de enchufarlo o desenchufarlo del tomacorriente. Nunca hale el cable para desconectarlo del tomacorriente; en su lugar, tome el enchufe y tire de él para desconectar.
5. No permita que el cable toque superficies calientes. Permita que el artefacto se enfríe completamente antes de guardarlo. Pase el cable sin apretar alrededor del artefacto cuando lo guarde.
6. Asegúrese de que la unidad esté apagada, desenchufada y permita que se enfríe completamente antes de llenarla o limpiarla.
7. Siempre desconecte la unidad del tomacorriente cuando la llene con agua o la vacíe, y cuando no la esté utilizando.
8. Nunca utilices el vaporizador de prendas si tienes las manos mojadas.
9. No opere este artefacto con un cable dañado, o si el mismo se ha caído o dañado. Para reducir el riesgo de descarga eléctrica, no desarme ni intente reparar el electrodoméstico, llévelo a un centro de servicio calificado para su revisión y reparación. El reensamblaje o reparación incorrectos pueden causar un riesgo de incendio, descarga eléctrica o lesiones a las personas cuando se usa el artefacto.
10. Se pueden producir quemaduras al tocar piezas calientes: como la boquilla, la placa frontal, el agua caliente, el agua caliente o el vapor.
11. NO invierta la placa frontal de la boquilla, ya que el vapor caliente que sale de las ventilaciones de vapor de la boquilla puede causar quemaduras si se expone a la cara, los brazos o el cuerpo.
12. NO doble, pise la manguera flexible de 1,6 m.
13. NO use al aire libre.
14. Este aparato no está diseñado para ser utilizado por personas (incluidos niños) con capacidades físicas, sensoriales o mentales reducidas o falta de experiencia y conocimiento. A menos que hayan recibido supervisión o instrucciones sobre el uso del aparato por parte de una persona responsable de su

- seguridad. Los niños deben ser supervisados para asegurarse de que no jueguen con el aparato.
15. Para reducir la probabilidad de sobrecarga del circuito, no opere otro artefacto de alta potencia en el mismo circuito.
 16. Si un cable de extensión es absolutamente necesario, utilice un cable con una capacidad de amperes igual o mayor que la capacidad máxima de la plancha. Un cable clasificado para menos amperaje puede provocar un riesgo de incendio o descarga eléctrica debido al sobrecalentamiento. Se debe tener cuidado para arreglar el cable de manera que no pueda ser halado o tropezado.
 17. Cuando llene el tanque de agua, observe si hay agua que pueda gotear en el piso y hacer que se resbale y se caiga.
 18. El artefacto puede causar lesiones personales o dañarse si se cae.
 19. El uso de accesorios no recomendados o vendidos por el fabricante del artefacto puede causar lesiones o anular su garantía.
 20. Para evitar lesiones personales y daños al artefacto, solo agregue agua al tanque de agua. NUNCA agregue soluciones de limpieza, perfumes, aceites o cualquier otro aditivo químico.
 21. Se debe tener cuidado al usar el artefacto debido a la emisión de vapor.
 22. No coloque la plancha sobre una superficie desprotegida, inclusive si está apoyada sobre su soporte.
 23. La plancha no debe dejarse desatendida mientras está conectada en el tomacorriente.
 24. La abertura de llenado no debe abrirse durante el uso. Vea las instrucciones para llenar de manera segura el depósito de agua.
 25. La plancha debe usarse y descansar sobre una superficie estable.
 26. Al colocar la plancha sobre su soporte, asegúrese de que la superficie sobre la que se coloca el soporte sea estable.
 27. La plancha no debe usarse si se ha caído, si existen signos visibles de daño o si tiene fugas.
 28. Si la plancha no funciona normalmente, desconéctela del tomacorriente y lleve la plancha a un centro de servicio autorizado para su reparación.
 29. **PRECAUCIÓN:** Contenido caliente. Espere a que se enfríe antes de drenar y manipular.

GUARDE ESTAS INSTRUCCIONES

USO DOMESTICO

Español - 2

Nota: durante su uso, la barra ajustable debe estar completamente extendida para permitir un flujo continuo de vapor. La manguera debe estar siempre en posición vertical para permitir que la condensación de agua retorne al tanque. Es posible que durante el uso de este producto, un sonido de gorgoteo se produzca dentro de la manguera debido a la condensación dentro de la misma. En este caso, se recomienda levantar la boquilla hasta que la manguera este completamente extendida hacia arriba, libre de bloqueos, para así evitar el gorgoteo y rebosamiento de agua.

DESCRIPCIÓN DE PRODUCTO

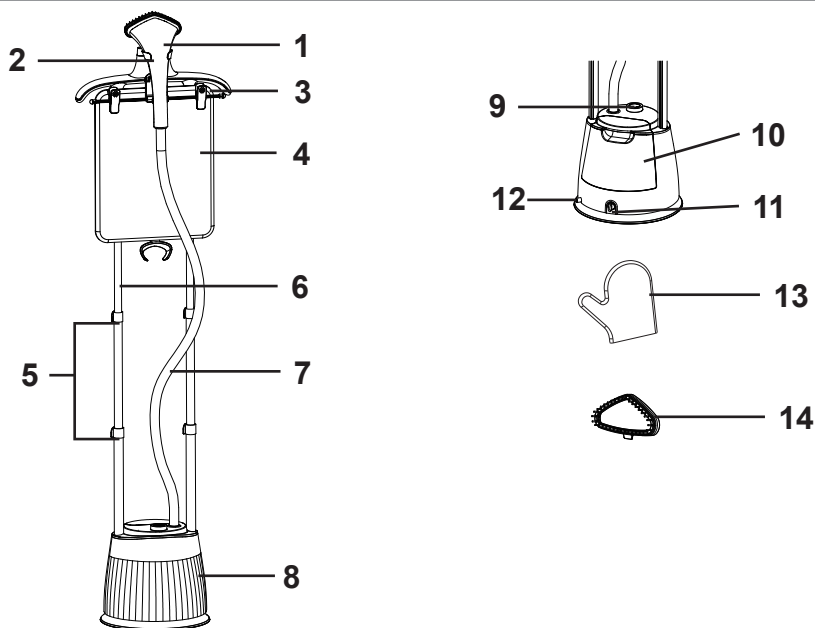

- 1) Boquilla de vapor
- 2) Sujetador de la boquilla
- 3) Perchero con clip para pantalón
- 4) Tabla de soporte
- 5) 6 pestillos para cerrar las barras (3 de cada lado)
- 6) Barras telescópicas
- 7) Manguera
- 8) Base de la unidad.
- 9) Disco
- 10) Tanque de agua extraíble de 1.8M
- 11) Perilla de drenaje
- 12) Cable de alimentación
- 13) Guante
- 14) Cepillo de tela

ENSAMBLANDO EL VAPORIZADOR DE PRENDAS

1. Saque todas las partes del embalaje.
2. Retire las bolsas de plástico y las etiquetas de la unidad.
3. Coloque la unidad en el suelo.
4. Coloque la varilla en el receptáculo de la unidad. Extienda las varillas para liberar los clips (extremo de la varilla exterior) alinee la ranura de la varilla con el saliente del receptáculo, inserte la varilla hasta que suene un "clic". Haga lo mismo para la segunda varilla. (FIG 1)
5. Abre los 3 pestillos e extiende la barra hasta su altura máxima bloquee la barra en su lugar y vuelva a cerrar los pestillos. Haga lo mismo con la otra varilla.
6. Alinee la ranura de la varilla con la parte saliente de la percha, coloque la percha en los postes. (FIG 2)
7. Coloque el soporte hasta que escuche un clic de los 4 soportes. (FIG 3)
8. Coloque los clips de los pantalones en la percha. (FIG 4)
9. Coloque la boquilla en su soporte.
10. La unidad ahora está ensamblada.

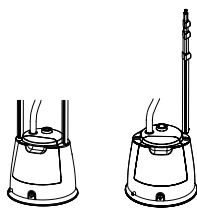

FIG 1

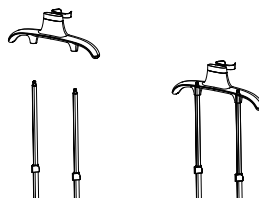

FIG 2

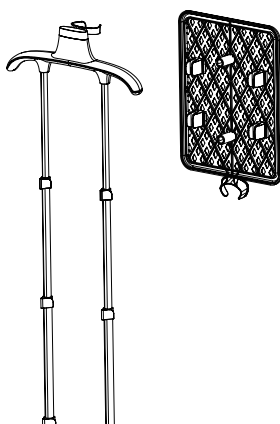

FIG 3

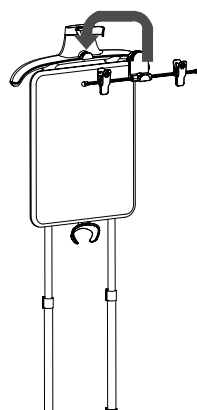
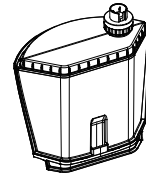

FIG 4

COMO USAR SU VAPORIZADOR DE PRENDAS

Instrucciones de llenado

1. Retire el tanque de agua de la unidad.
2. Gire la tapa del tanque de agua.
3. Llène de agua hasta la Línea MAX y apriete la tapa.
4. Coloque el depósito de agua en la unidad asegurándose de que encaje firmemente en su lugar.
5. Su vaporizador de prendas esté listo para usar.



Precaución la unidad libera vapor caliente, por favor asegúrese de manejar la boquilla con cuidado y lejos de cualquier parte del cuerpo. No usar el vaporizador de prendas con prendas puestas. No apuntar la boquilla hacia su rostro.

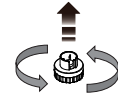

Modo de empleo

1. Asegurese de que el tanque de agua tenga agua.
2. Conecte la unidad en un tomacorriente adecuado.

Advertencia: Se debe tener cuidado de colocar el cable de manera que no se pueda tirar o tropezar con él. Asegúrese siempre de poder moverse libremente sin enredarse con el cable.

3. Gire la perilla hasta la temperatura/ tipo de prendas que está en la unidad. La perilla se prende de color azul, eso nos identifica que la unidad esta prendida. Espere unos segundo antes para que empiece a salir vapor.

Nota: Es posible que escuche un golpeteo durante el ciclo de calentamiento. Esto es normal.

4. Agarre el mango de la boquilla de vapor con los orificios de vapor hacia afuera. Retire la boquilla de la prenda y suavice la tela con la mano libre o con el guante.
5. No aconsejamos de usar este producto horizontalmente. Este producto fue diseñado para un uso vertical.
6. Para apagar el vaporizador de ropa manual, gire la perilla en posición- «OFF».
7. Desenchufe el dispositivo cuando no esté en uso. Vacíe el depósito y deje que el vaporizador de ropa se enfríe antes de guardarlo.
8. Para quitar el agua debajo del tanque de agua, coloque un recipiente debajo del desagüe y ábralo. Esta operación puede ocurrir cuando el agua se enfríe, ya que podría salir algo de agua caliente de la unidad.
9. Si usa la función eco, use la configuración más baja.



Accesorios

▲ Asegúrese de que el vaporizador de prendas de pedestal esté desenchufado y frío antes de colocar los accesorios. Si la unidad ha estado en uso, primero deje que se enfríe por completo antes de cambiar los accesorios, ya que la placa de presión aún estará caliente.

- i. El cepillo para tela separa las fibras en telas más gruesas para una mejor penetración del vapor. Para fijar el accesorio, coloque el cepillo para tela sobre la placa de presión.
- ii. El guante sirve para proteger su mano durante el uso del vaporizador de prendas.

CUIDADO Y MANTENIMIENTO

1. Desenchufe la unidad del tomacorriente y deje que se enfríe completamente.
2. No sumerja la unidad o cualquiera de sus partes en agua. La única parte que se puede lavar con agua es el tanque de agua y su tapa (si es necesario).
3. Retire el tanque de agua y bote el agua.
4. Retire las pelusas que puedan quedar atrapadas en el cepillo de cerdas.
5. Limpie la unidad y la suela de cerámica de la boquilla con un paño suave humedecido.
6. Si nota algunas fugas de agua de su depósito de agua, empuje el resorte y vuelva a colocarlo en su lugar. Para eliminar cualquier residuo de agua dentro de la unidad, retire la barra y la manguera. **PRECAUCIÓN: ASEGÚRESE DE QUE LA UNIDAD SE ENFRÍE POR COMPLETO ANTES DE VACIAR EL AGUA QUE QUEDA EN EL DEPÓSITO DE AGUA.** Lleve la unidad al fregadero. Retire el tanque de agua. Retire el tapón de drenaje situado debajo de la unidad desenroscándolo hacia la izquierda y elimine cualquier residuo de agua por el desagüe. **PRECAUCIÓN: ASEGÚRESE DE QUE LA UNIDAD ESTÉ DESENCUFADA.**
7. **SUELA DE CERÁMICA DE LA BOQUILLA:** Los residuos de la Suela de Cerámica de la Boquilla se pueden limpiar con un paño empapado en una solución de agua y vinagre.
8. **TANQUE DE AGUA EXTRAÍBLE:** Vacíe el agua que queda en el tanque de agua. Enjuague el tanque de agua con agua fresca varias veces.
9. **CARCASA:** La carcasa se puede limpiar con un paño húmedo y luego secarse. Aparte de la limpieza recomendada, no es necesario ningún mantenimiento adicional por parte del usuario. Si por alguna razón su vaporizador debe ser reparado, no trate de hacerlo usted mismo. Envíelo a un Centro de Servicio Autorizado Oster.

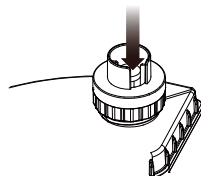

Con el tiempo podrían acumularse sedimentos provenientes del agua del grifo en las partes principales del vaporizador. Descalcifique su artefacto con regularidad siguiendo estos pasos:

1. Llene el tanque de agua con una solución de 700mL de vinagre blanco y 700mL de agua.
2. Encienda el vaporizador para que funcione y deje que el vapor sea liberado.
3. Vacíe la solución de vinagre del tanque de agua y enjuague con agua limpia.
4. Llene el tanque de agua con agua limpia y luego póngalo a funcionar normalmente.

IMPORTANT SAFEGUARDS

When using electrical appliances, basic safety instructions should always be followed, including the following:

1. READ ALL INSTRUCTIONS BEFORE USING
2. Use appliance only for its intended use.
3. To reduce the risk of electric shock, do not immerse the appliance in water or other liquids.
4. Always turn the appliance to "Off" before plugging or unplugging the appliance from the electrical outlet. Never yank cord to disconnect from outlet; instead, grasp plug and pull to disconnect.
5. Do not allow cord to touch hot surfaces. Let appliance cool completely before putting away. Loop cord loosely around appliance when storing.
6. Make sure unit is off, unplugged and allow it to cool completely before filling or cleaning.
7. Always disconnect appliance from electrical outlet when filling with water or emptying, and when not in use.
8. Never use the garment steamer if you have wet hands.
9. Do not operate appliance with a damaged cord, or if the appliance has been dropped or damaged. To reduce the risk of electric shock, do not disassemble or attempt to repair the appliance, take it to a qualified service center for examination and repair. Incorrect reassembly or repair could cause a risk of fire, electric shock, or injury to persons when the appliance is used.
10. Burns may occur by touching hot parts: such as nozzle, face plate, hot water, hot water or the steam.
11. DO NOT turn the nozzle faceplate upside down since hot steam coming out of the nozzle steam vents may cause burns if exposed to the face, arms or body.
12. DO NOT bend, step on the 1.6M Flexible Hose.
13. DO NOT use outdoor.
14. This appliance is not intended for use by persons (including children) with Reduced physical, sensory or mental capabilities or lack of experience and knowledge. Unless they have been given supervision or instruction concerning use of the appliance by a person responsible for their safety. Children should be supervised to ensure that they do not play with the appliance.
15. To reduce the likelihood of circuit overload, do not operate another high wattage appliance on the same circuit.
16. If an extension cord is absolutely necessary, a cord with an ampere rating equal to or greater than the maximum rating of the iron shall

- be used. A cord rated for less amperage can result in a risk of fire or electric shock due to overheating. Care shall be taken to arrange the cord so that it cannot be pulled or be tripped over.
17. When filling the water tank, watch for water that can drip onto the floor and cause you to slip and fall.
 18. Appliance may cause personal injury or be damaged if dropped.
 19. The use of attachments not recommended or sold by the appliance manufacturer may cause injuries or void your warranty.
 20. To avoid personal injury and damage to the appliance, only add water to the water tank. NEVER add cleaning solutions, perfumes, oils or any other chemical additives.
 21. Care should be taken when using the appliance due to the emission of steam.
 22. Do not set the iron on an unprotected surface, even if it is on the heel rest.
 23. The iron must not be left unattended while it is connected to the supply mains.
 24. The filling aperture must not be opened during use. Instructions for the safe refilling of the water reservoir shall be given.
 25. The iron must be used and rested on a stable surface.
 26. When placing the iron on its stand, ensure that the surface on which the stand is placed is stable.
 27. The iron is not to be used if it has been dropped, if there are visible signs of damage or if it is leaking.
 28. If the iron is not operating normally, disconnect from power supply and have the iron serviced by an authorized service center.
 29. **WARNING:** The water inside the reservoir may get hot during use. Allow to cool before draining and handing.

SAVE THESE INSTRUCTIONS

HOUSEHOLD USE ONLY

The collapsible rod must be fully extended during steam operation to ensure smooth lining of the hose and provide a free flow of steam. The hose should always be in the upright position when steaming to allow for any condensation to flow back into the steamer. It is possible to hear a gurgling sound coming from the steam hose due to condensation that can collect inside the hose. To prevent this, constantly raise the steam nozzle handle upward until the hose is extended to its full height to avoid gurgling and overflowing of this product.

DESCRIPTION OF THE PRODUCT

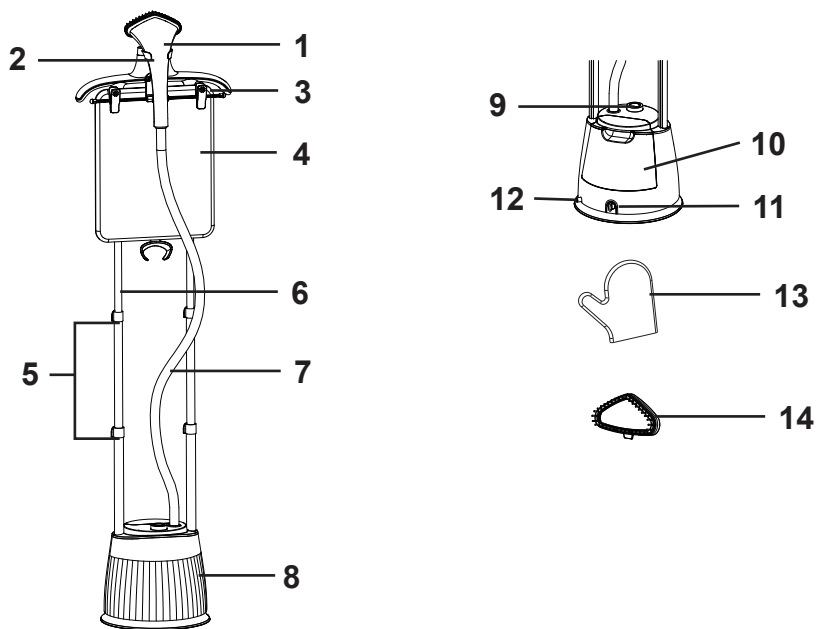

- | | |
|--|---|
| 1) Nozzle | 9) Adjustable steam level dial (3 settings) |
| 2) Nozzle Holder | 10) Removable 1.8L Water Tank |
| 3) Hanger including hanger clips | 11) Drain knob |
| 4) Board | 12) Power cord |
| 5) 6 rods locking latches (3 in each pole) | 13) Glove |
| 6) Telescopic Rods | 14) Fabric Brush |
| 7) Flexible Hose 1.6M | |
| 8) Base unit | |

ASSEMBLING THE GARMENT STEAMER

1. Remove all parts from the packaging.
2. Remove any plastic bags and labels from the unit.
3. Place the unit on the ground.
4. Place the rod into the rod receptacle on the unit. Extend the rods to release clips(end of outer rod), align rod slot with protruding of receptacle, insert rod until click sound. Repeat for another rod. (FIG 1)
5. Open the 3 latches and extend the bar to its full height. Lock the bar in place and close the latches again. Do the same with the other bar.
6. Align rod slot with protruding of hanger,place the hanger on the poles. (FIG 2)
7. Position the board to the top smallest poles until you heard a "click" from all 4 holders. (FIG 3)
8. Place the pants clips onto hanger. (FIG 4)
9. Place the nozzle on the nozzle holder.
10. The unit is now assembled.

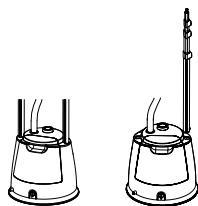

FIG 1

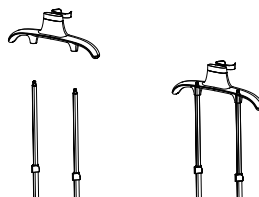

FIG 2

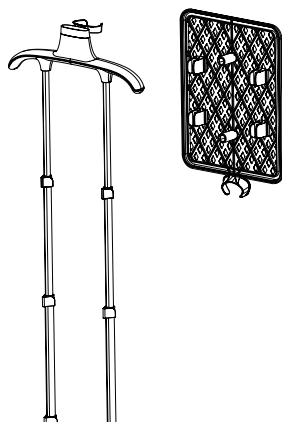

FIG 3

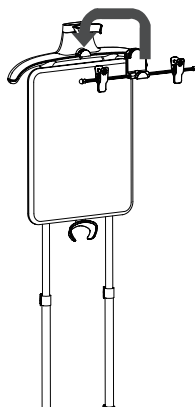

FIG 4

OPERATING INSTRUCTIONS

Filling instructions

1. Remove the water tank from the unit.
2. Turn the cap of the water tank.
3. Fill water up to the MAX Line and tighten the cap.
4. Place the water tank on the unit making sure it snaps firmly into place.
5. Your garment steamer is ready to use.

Caution the unit releases hot steam, please be sure to handle the nozzle carefully and away from any part of the body. Do not use the garment steamer with clothes on. Do not point the mouthpiece towards your face.

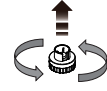
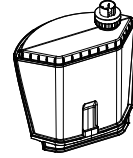

How to use

1. Make sure the water tank has water.
2. Plug the unit into a suitable electrical outlet.

Warning: Care must be taken to position the cord so that it cannot be pulled or tripped over. Always make sure that you can move freely without getting tangled in the cable.

3. Turn the knob to the temperature / type of laundry that is in the unit. The knob turns blue, that identifies us that the unit is on. Wait a few seconds before for steam to start to come out.

Note: You may hear a knocking sound during the warm-up cycle. This is normal.

4. Grip the steam nozzle handle with the steam holes facing outward. Start from the bottom of the fabric to allow the capoeer to rise from the inside to the outside. Slowly move the nozzle from the bottom to the top of the fabric. Remove the nozzle from the garment and smooth the fabric with your free hand or glove.

Repeat the process as many times as necessary to achieve the desired result.

5. We do not advise to use this product horizontally. This product was designed for vertical use.
6. To turn off the manual garment steamer, turn the knob to the "OFF" position.
7. Unplug the device when not in use. Empty the reservoir and allow the garment steamer to cool down before storing.
8. To remove the water below the water tank, place a recipient below the drain and open it. This operation might happen when the water cool down, as some hot water could be COMING out from the unit.
9. To use the eco function, please use the lower setting.

Accessories

▲ Make sure the garment steamer is unplugged and cool before applying attachments. If the unit has been in use, allow the unit to cool down completely first before changing attachments as the press plate will still be hot.

- i. The fabric brush separates the fibres on thicker fabrics for better steam penetration. To affix the attachment, snap the fabric brush over the press plate.
- ii. The glove is to help protect your hand during steaming.

CLEANING AND MAINTENANCE

1. Unplug unit from electrical outlet and let it cool down completely.
2. Do not immerse unit or any of its parts in water. The only part that can be washed with water is the water tank and its cap (if needed).
3. Remove water tank and dispose of water.
4. Remove any lint that might get trapped on the bristle brush.
5. Wipe unit and nozzle faceplate with a damp smooth cloth.
6. If you notice some water leaks from your water reservoir, please push the spring and replace in its place. To dispose of any remaining water inside the unit, remove the rod and the hose.

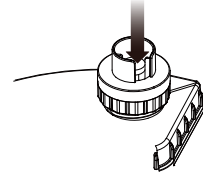

- DOWN COMPLETELY BEFORE EMPTYING THE REMAINING WATER IN THE WATER RESERVOIR.** Take unit to the sink. Remove the water tank. Remove drainage plug located under the unit by unscrewing it counterclockwise and dispose of any remaining water through the drain. **CAUTION: ENSURE UNIT IS UNPLUGGED.**
7. **NOZZLE CERAMIC FACEPLATE:** Residue on the Nozzle Ceramic Faceplate can be wiped off with a cloth soaked in a solution of water and vinegar.
 8. **REMOVABLE WATER TANK:** Empty any water that remains in the water tank. Rinse the water tank with fresh water several times.
 9. **HOUSING:** The housing can be cleaned with a moist cloth and then wiped dry. Other than the recommended cleaning, no further user maintenance should be necessary. If for any reason your Garment Steamer should require repairs, do not try to fix it yourself. Send it to an Oster Authorized Service Center.

The scale from tap water may build up on the major parts of the steamer over time. De-scale your steamer regularly by the following steps:

1. Fill the water tank with solution of 700mL of white vinegar and 700mL of water.
2. Switch on the steamer to operate and let the steam release.
3. Empty the vinegar solution from the water tank and rinse with clean water.



Características Eléctricas / Electrical Characteristics			
Modelo / Model	Voltaje / Voltage	Frecuencia / Frequency	Potencia / Power
GCSTGS7050-013	127 V~	60 Hz	1800 W
GCSTGS7050-052	220 V~	50 Hz	1800 W
GCSTGS7050-053	220 V~	60 Hz	1800 W

XXX en donde X es cualquier numero entre 0 y 9 o cualquier letra entre A y Z.
XXX where X is any number between 0 and 9 or any letter between A and Z.

La siguiente información es para México solamente.
The following information is intended for Mexico only.

Vaporizador de prendas con tabla de soporte

MODELOS: GCSTGS7050-013

For Mexican models only:

LA SIGUIENTE INFORMACIÓN ES PARA MEXICO: IMPORTADOR:

NEWELL BRANDS DE MEXICO S.A. DE C.V.

AV. JUÁREZ N° 40-201, COLONIA EXHACIENDA DE SANTA MÓNICA, TLALNEPANTLA DE BAZ, C.P. 54050, ESTADO DE MÉXICO, MÉXICO.

ATENCIÓN AL CONSUMIDOR: 55 5366-0800 / 800 506 1700

NOM

© 2022 Sunbeam Products, Inc. Todos los derechos reservados. Distribuido por Sunbeam Latin America, LLC, 5200 Blue Lagoon Drive, Suite 860, Miami, FL 33126. Garantía limitada de un año – por favor consulte los detalles en el inserto.

© 2022 Sunbeam Products, Inc. All rights reserved. Distributed by Sunbeam Latin America, LLC, 5200 Blue Lagoon Drive, Suite 860, Miami, FL 33126. One year limited warranty – please see insert for details.

www.oster.com

Impreso en China

Printed in China

GCSTGS7050_22SEM5 (LA)_GCDS-LD
P.N. NWL0001356346 Rev E